

А. В. Перышкин

ФИЗИКА



к л а с с

8



ДРОФА

Единица количества теплоты

джоуль (1 Дж)

1 кДж = 1000 Дж



Единица удельной
теплоемкости вещества

джоуль на килограмм-градус

Цельсия $\left(1 \frac{\text{Дж}}{\text{кг} \cdot ^\circ\text{C}} \right)$

Единица удельной теплоты
сгорания топлива,
удельной теплоты плавления,
удельной теплоты парообразования

джоуль на килограмм $\left(1 \frac{\text{Дж}}{\text{кг}} \right)$

Единица силы тока

ампер (1 А)

1 кА = 1000 А

1 мА = 0,001 А

1 мкА = 0,000001 А



Единица электрического напряжения

вольт (1 В)

1 кВ = 1000 В

1 мВ = 0,001 В



Единица электрического заряда

кулон (1 Кл)



А. В. Перышкин

ФИЗИКА

8

класс

Учебник
для общеобразовательных
учреждений

Рекомендовано Министерством образования
Российской Федерации

13-е издание, стереотипное

Москва



ДРОФА

2010

УДК 373.167.1:53
ББК 22.3я72
П27

Учебник подготовлен к изданию *Н. В. Филонович*

Перышкин, А. В.

П27 Физика. 8 кл. : учеб. для общеобразоват. учреждений / А. В. Перышкин. — 13-е изд., стереотип. — М. : Дрофа, 2010. — 191, [1] с. : ил.
ISBN 978-5-358-07980-9

Настоящая книга является переработанным вариантом учебника А. В. Перышкина «Физика. 8 кл.». В нем сохранены структура и методология изложения материала.

Учебник приведен в соответствие с требованиями федерального компонента государственного стандарта по физике. Материал дополнен новыми темами, дана современная трактовка отдельных физических явлений и понятий. Достоинством книги являются доступность и краткость изложения, богатый иллюстративный материал.

УДК 373.167.1:53
ББК 22.3я72

Учебное издание

Перышкин Александр Васильевич

ФИЗИКА

8 класс

Учебник для общеобразовательных учреждений

Ответственный редактор *Е. Н. Тихонова*. Оформление *Л. П. Копачева*

Художественный редактор *В. В. Рочев*

Художники *Н. А. Николаева, А. Г. Проскуряков, З. А. Флоринская*

Компьютерная графика *Г. А. Фетисова*. Оригинал-макет *Д. А. Дачевский*

Технический редактор *М. В. Биденко*

Корректоры *Е. Е. Никулина, Г. И. Мосякина*

Цветовое отделение *О. А. Молочков, А. Е. Косых*

Санитарно-эпидемиологическое заключение
№ 77.99.60.953.Д.009733.08.09 от 18.08.2009.

Подписано к печати 11.12.09. Формат 70×90¹/₁₆.

Бумага офсетная. Гарнитура «Школьная». Печать офсетная.

Усл. печ. л. 14,04. Тираж 100 000 экз. Заказ № 227.

ООО «Дрофа». 127018, Москва, Суцеский вал, 49.

Предложения и замечания по содержанию и оформлению книги
просим направлять в редакцию общего образования издательства «Дрофа»:
127018, Москва, а/я 79. Тел.: (495) 795-05-41. E-mail: chief@drofa.ru

По вопросам приобретения продукции издательства «Дрофа»
обращаться по адресу: 127018, Москва, Суцеский вал, 49.

Тел.: (495) 795-05-50, 795-05-51. Факс: (495) 795-05-52.

Торговый дом «Школьник». 109172, Москва, Малые Каменщики, д. 6, стр. 1А.

Тел.: (495) 911-70-24, 912-15-16, 912-45-76.

Сеть магазинов «Переплетные птицы». Тел.: (495) 912-45-76.

Интернет-магазин: <http://www.drofa.ru>

Отпечатано в ОАО «Тверской ордена Трудового Красного Знамени
полиграфкомбинат детской литературы им. 50-летия СССР».
170040, г. Тверь, проспект 50 лет Октября, 46.

ISBN 978-5-358-07980-9



© ООО «Дрофа», 2000

© ООО «Дрофа», 2008, с изменениями

Глава I

ТЕПЛОВЫЕ ЯВЛЕНИЯ

§ 1. Тепловое движение. Температура

В окружающем нас мире происходят различные физические явления, которые связаны с нагреванием и охлаждением тел. Мы знаем, что при нагревании холодная вода вначале становится теплой, а затем горячей.

Такими словами, как «холодный», «теплый» и «горячий», мы указываем на различную степень нагретости тел, или, как говорят в физике, на различную *температуру* тел. Температура горячей воды выше температуры холодной. Температура воздуха летом выше, чем зимой.

Температуру тел измеряют с помощью термометра и выражают в *градусах Цельсия* ($^{\circ}\text{C}$).

Вам уже известно, что диффузия при более высокой температуре происходит быстрее. Это означает, что скорость движения молекул и температура связаны между собой. При повышении температуры скорость движения молекул увеличивается, при понижении — уменьшается.

Следовательно, *температура тела зависит от скорости движения молекул*.

Теплая вода состоит из таких же молекул, как и холодная. Разница между ними заключается лишь в скорости движения молекул.

Явления, связанные с нагреванием или охлаждением тел, с изменением температуры, называются *тепловыми*. К таким явлениям относятся, например, нагревание и охлаждение воздуха, таяние льда, плавление металлов и др.

Молекулы или атомы, из которых состоит тела, находятся в непрерывном беспорядочном движении. Их количество в окружающих нас телах очень велико. Так, в объеме, равном 1 см^3 воды, содержится около $3,34 \cdot 10^{22}$ молекул. Каждая молекула движется по очень сложной траектории. Так, например, частицы газа, движущиеся с



Рис. 1

большими скоростями в разных направлениях, сталкиваются друг с другом и со стенками сосуда. В результате этого они изменяют свою скорость и снова продолжают движение.

На рисунке 1 изображены траектории движения микроскопических частиц краски, растворенных в воде.

Беспорядочное движение частиц, из которых состоят тела, называют тепловым движением.

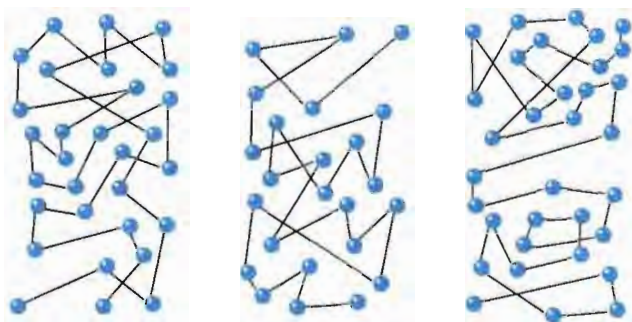
В жидкостях молекулы могут колебаться, вращаться и перемещаться относительно друг друга. В твердых телах молекулы и атомы колеблются около некоторых средних положений.

В тепловом движении участвуют все молекулы тела, поэтому с изменением теплового движения изменяется и состояние тела, его свойства. Так, при повышении температуры лед начинает таять, превращаясь в жидкость. Если понижать температуру, например, ртути, то она из жидкости превращается в твердое тело.

Температура тела находится в тесной связи со средней кинетической энергией молекул. Чем выше температура тела, тем больше средняя кинетическая энергия его молекул. При понижении температуры тела средняя кинетическая энергия его молекул уменьшается.

? Вопросы

1. Какие тепловые явления вы знаете? 2. Что характеризует температура? 3. Как связана температура тела со скоростью движения его молекул? 4. Чем отличается движение молекул в газах, жидкостях и твердых телах?

§ 2. Внутренняя энергия

При изучении физики рассматриваются механические, тепловые, световые, электрические и другие явления. С некоторыми механическими явлениями мы уже познакомились. Известно также, что существует два вида механической энергии: **кинетическая** и **потенциальная**.

Всякое движущееся тело обладает кинетической энергией. Так, например, кинетической энергией обладает летящая птица, движущийся самолет, мяч, текущая вода и т. д. Кинетическая энергия тела зависит от его массы и от скорости движения тела.

Потенциальная энергия определяется взаимным положением взаимодействующих тел или его отдельных частей. Например, потенциальной энергией обладают поднятый над землей камень, сжатая или растянутая пружина и т. д.

Кинетическая и потенциальная энергия — *это два вида механической энергии, они могут превращаться друг в друга.*

Как же происходит превращение одного вида энергии в другой?

Свинцовый шар, лежащий на свинцовой плите, поднимем вверх и отпустим (рис. 2). При падении скорость шара увеличивается, а высота подъема уменьшается. Следовательно, его кинетическая энергия возрастает, а потенциальная уменьшается. Это значит, что происходит превращение потенциальной энергии шара в кинетическую. После того как шар ударится о свинцовую плиту, он остановится (рис. 3). Его кинетическая и потенциальная энергия будут равны нулю.

Значит ли это, что механическая энергия, которой обладал шар, бесследно исчезла? По-видимому, нет.

Механическая энергия превратилась в другую форму энергии. Что же представляет собой эта другая форма энергии? Рассмотрим шар и плиту после удара. Мы заметим, что шар немного сплюснулся, а на плите возникла небольшая



Рис. 2



Рис. 3

вмятина. Шар и плита при ударе *деформировались*. Измерим температуру шара и плиты сразу после удара. Мы заметим, что они нагрелись.

Таким образом, в результате удара шара о плиту изменилось состояние этих тел — они деформировались и нагрелись. Но если изменилось состояние тел, то изменилась и энергия частиц, из которых состоят тела. Действительно, мы знаем, что при нагревании тела увеличивается средняя скорость движения молекул. Значит, увеличивается их средняя кинетическая энергия. Молекулы обладают также и потенциальной энергией. Ведь они взаимодействуют друг с другом: притягиваются, а при дальнейшем сближении — отталкиваются. Когда тело деформировалось, то изменилось взаимное расположение его молекул, а значит, изменилась и их потенциальная энергия.

Итак, при соударении изменилась и кинетическая и потенциальная энергия молекул свинца. Следовательно, механическая энергия, которой обладал шар в начале опыта, не исчезла. Она перешла в энергию молекул.

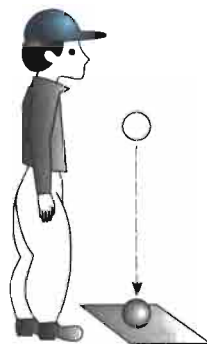
Кинетическая энергия всех молекул, из которых состоит тело, и потенциальная энергия их взаимодействия составляют внутреннюю энергию тела.

При изучении тепловых явлений учитывают только энергию молекул, потому что она изменяется главным образом в этих явлениях. В дальнейшем, рассматривая внутреннюю энергию тела, мы будем понимать под ней кинетическую энергию теплового движения и потенциальную энергию взаимодействия молекул тела.

При остановке тела механическое движение прекращается, но зато усиливается беспорядочное (тепловое) движение его молекул. Механическая энергия превращается во внутреннюю энергию тела.

Итак, кроме механической энергии, существует еще один вид энергии. Это ***внутренняя энергия*** тела.

Внутренняя энергия зависит от температуры тела, агрегатного состояния вещества и других факторов. (Более подробно это будет изучено в 10 классе.)

Поднимем тело, например мяч, над столом. При этом расстояние между молекулами мяча не меняется. Значит, не меняется и потен-

циальная энергия взаимодействия молекул. Следовательно, поднимая мяч, мы не изменяем его внутреннюю энергию.

Будем двигать мяч относительно стола. От этого его внутренняя энергия также не изменится.

Следовательно, *внутренняя энергия тела не зависит ни от механического движения тела, ни от положения этого тела относительно других тел.*

Тело, имея некоторый запас внутренней энергии, одновременно может обладать и механической энергией. Например, пуля, летящая на некоторой высоте над землей, кроме внутренней энергии, обладает еще и механической энергией — потенциальной и кинетической.

Кинетическая и потенциальная энергия одной молекулы очень маленькая величина, ведь масса молекулы мала. Поскольку в теле содержится множество молекул, то внутренняя энергия тела, равная сумме энергий всех молекул, будет велика.

? Вопросы

1. Какие превращения энергии происходят при подъеме шара и при его падении?
2. Как изменяется состояние свинцового шара и свинцовой плиты в результате их соударения?
3. Какую энергию называют внутренней энергией тела?
4. Зависит ли внутренняя энергия тела от его движения и положения относительно других тел?

§ 3. Способы изменения внутренней энергии тела

Внутренняя энергия тела не является какой-то постоянной величиной. У одного и того же тела она может изменяться.

При повышении температуры внутренняя энергия тела увеличивается, так как увеличивается средняя скорость движения молекул. Следовательно, возрастает кинетическая энергия молекул этого тела. С понижением температуры, наоборот, внутренняя энергия тела уменьшается.



Рис. 4

Таким образом, *внутренняя энергия тела меняется при изменении скорости движения молекул.*

Попытаемся выяснить, каким способом можно увеличить или уменьшить скорость движения молекул. Для этого сделаем следующий опыт. Укрепим тонкостенную латунную трубку на подставке (рис. 4). Нальем в трубку немного эфира и закроем пробкой. Затем трубку обовьем веревкой и начнем быстро двигать ее то в одну сторону, то в другую. Через некоторое время эфир закипит, и пар вытолкнет пробку. Опыт показывает, что внутренняя энергия эфира увеличилась: ведь он нагрелся и даже закипел.

Увеличение внутренней энергии произошло в результате совершения работы при натирании трубки веревкой.

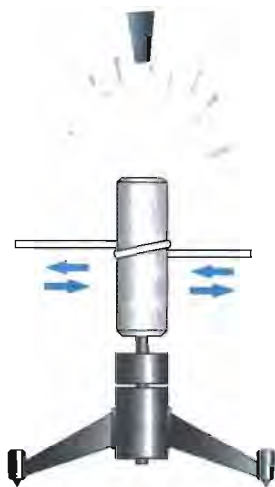
Нагревание тел происходит также при ударах, разгибании и сгибании, т. е. при деформации. Внутренняя энергия тела во всех приведенных примерах увеличивается.

Следовательно, внутреннюю энергию тела можно увеличить, совершая над телом работу.

Если же работу совершает само тело, то *его внутренняя энергия уменьшается.*

Сделаем следующий опыт.

В толстостенный стеклянный сосуд, закрытый пробкой, накачаем воздух через специальное отверстие в ней (рис. 5).

Через некоторое время пробка выскочит из сосуда. В момент, когда пробка выскакивает из сосуда, образуется туман. Его появление означает, что воздух в сосуде стал холоднее. Находящийся в сосуде сжатый воздух, выталкивая пробку, совершает работу. Эту работу он совершает за счет своей внутренней энергии, которая при этом уменьшается. Судить об уменьшении внутренней энергии можно по охлаждению воздуха в сосуде.

Итак, внутреннюю энергию тела можно изменить путем совершения работы.

Внутреннюю энергию тела можно изменить и другим способом, без совершения работы. Например, вода в чайнике, поставленном на

плиту, закипает. Воздух и различные предметы в комнате нагреваются от радиатора центрального отопления. Внутренняя энергия в этих случаях увеличивается, так как повышается температура тел. Но при этом работа не совершается.

Значит, изменение внутренней энергии может происходить не только в результате совершения работы.

Рассмотрим следующий пример.

Опустим в стакан с горячей водой металлическую спицу. Кинетическая энергия молекул горячей воды больше кинетической энергии частиц холодного металла. Молекулы горячей воды будут передавать часть своей кинетической энергии частицам холодного металла. В результате этого энергия молекул воды в среднем будет уменьшаться, а энергия частиц металла будет увеличиваться. Температура воды уменьшится, а температура спицы — постепенно увеличится. Постепенно их температуры выравниваются. На этом опыте мы наблюдали изменение внутренней энергии тел.

Итак, внутреннюю энергию тел можно изменить путем теплопередачи.



Рис. 5

Процесс изменения внутренней энергии без совершения работы над телом или самим телом называется теплопередачей.

Теплопередача всегда происходит в определенном направлении: от тел с более высокой температурой к телам с более низкой.

Когда температуры тел выравниваются, теплопередача прекращается.

Внутреннюю энергию тела можно изменить двумя способами: совершая механическую работу или теплопередачей.

Теплопередача в свою очередь может осуществляться тремя способами: 1) *теплопроводностью*; 2) *конвекцией*; 3) *излучением*.

? Вопросы

1. Пользуясь рисунком 4, расскажите, как изменяется внутренняя энергия тела, когда над ним совершают работу. 2. Опишите опыт, показывающий, что за счет внутренней энергии тело может совершить работу. 3. Приведите примеры изменения внутренней энергии тела способом теплопередачи. 4. Объясните на основе молекулярного строения вещества нагревание спицы, опущенной в горячую воду. 5. Что такое теплопередача? 6. Какими двумя способами можно изменить внутреннюю энергию тела?

🔧 Задание 1

Положите монету на лист фанеры или деревянную доску. Прижмите монету к доске и двигайте ее быстро то в одну, то в другую сторону. Заметьте, сколько раз надо передвинуть монету, чтобы она стала теплой, горячей. Сделайте вывод о связи между выполненной работой и увеличением внутренней энергии тела.

§ 4. Теплопроводность

В предыдущем параграфе мы выяснили, что при опускании металлической спицы в стакан с горячей водой очень скоро конец спицы становился тоже горячим. Следовательно, внутренняя энергия, как и любой вид энергии, может быть передана от одних тел к другим. Внутренняя энергия может передаваться и от одной части тела к другой. Так, например, если один конец гвоздя нагреть в пламени, то другой его конец, находящийся в руке, постепенно нагреется и будет жечь руку.

Явление передачи внутренней энергии от одной части тела к другой или от одного тела к другому при их непосредственном контакте называется теплопроводностью.

Изучим это явление, проделав ряд опытов с твердыми телами, жидкостью и газом.

Внесем в огонь конец деревянной палки. Он воспламенится. Другой конец палки, находящийся снаружи, будет холодным. Значит, дерево обладает *плохой теплопроводностью*.

Поднесем к пламени спиртовки конец тонкой стеклянной палочки. Через некоторое время он нагреется, другой же конец останется холодным. Следовательно, и стекло имеет *плохую теплопроводность*.

Если же мы будем нагревать в пламени конец металлического стержня, то очень скоро весь стержень сильно нагреется. Удержать его в руках мы уже не сможем.

Значит, металлы хорошо проводят тепло, т. е. имеют *большую теплопроводность*. Наибольшей теплопроводностью обладают серебро и медь.

Рассмотрим передачу тепла от одной части твердого тела к другой на следующем опыте.



Рис. 6

Закрепим один конец толстой медной проволоки в штативе. К проволоке прикрепим воском несколько гвоздиков (рис. 6). При нагревании свободного конца проволоки в пламени спиртовки воск будет таять. Гвоздики начнут постепенно отваливаться. Сначала упадут те, которые расположены ближе к пламени, затем по очереди все остальные.

Выясним, как происходит передача энергии по проволоке. Скорость колебательного движения частиц металла увеличивается в той части проволоки, которая ближе расположена к пламени. Поскольку частицы постоянно взаимодействуют друг с другом, то увеличивается

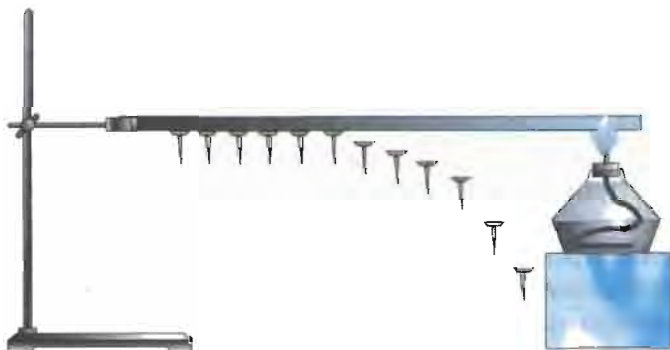

Рис. 7



Рис. 8

скорость движения соседних частиц. Начинает повышаться температура следующей части проволоки и т. д.

Следует помнить, что при теплопроводности не происходит переноса вещества от одного конца тела к другому.

Рассмотрим теперь теплопроводность жидкостей. Возьмем пробирку с водой и станем нагревать ее верхнюю часть. Вода у поверхности скоро закипит, а у дна пробирки за это время она только нагреется (рис. 7). Значит, у жидкостей *теплопроводность невелика*, за исключением ртути и расплавленных металлов.

Это объясняется тем, что в жидкостях молекулы расположены на больших расстояниях друг от друга, чем в твердых телах.

Исследуем теплопроводность газов. Сухую пробирку наденем на палец и нагреем в пламени спиртовки донышком вверх (рис. 8). Палец при этом долго не почувствует тепла.

Это связано с тем, что расстояние между молекулами газа еще больше, чем у жидкостей и твердых тел. Следовательно, *теплопроводность у газов еще меньше*.

Итак, *теплопроводность у различных веществ различна*.

Опыт, изображенный на рисунке 9, показывает, что теплопроводность у различных металлов неодинакова.



Рис. 9

Плохой теплопроводностью обладают шерсть, волосы, перья птиц, бумага, пробка и другие пористые тела. Это связано с тем, что между волокнами этих веществ содержится воздух. Самой низкой теплопроводностью обладает *вакуум* (освобожденное от воздуха пространство). Объясняется это тем, что теплопроводность — это перенос энергии от одной части тела к другой, который происходит при взаимодействии молекул или других частиц. В пространстве, где нет частиц, теплопроводность осуществляться не может.

Если возникает необходимость предохранить тело от охлаждения или нагревания, то применяют вещества с малой теплопроводностью. Так, для кастрюль, сковородок ручки изготавливают из пластмассы. Дома строят из бревен или кирпича, обладающих плохой теплопроводностью, а значит, предохраняют помещения от охлаждения.

? Вопросы

1. Как происходит передача энергии по металлической проволоке? 2. Объясните опыт (см. рис. 9), показывающий, что теплопроводность меди больше, чем теплопроводность стали. 3. Какие вещества имеют наибольшую и наименьшую теплопроводность? Где их применяют? 4. Почему мех, пух, перья на теле животных и птиц, а также одежда человека защищают от холода? 5. Почему выражение «шуба греет» неверно?

🔧 Упражнение 1

1. Почему глубокий рыхлый снег предохраняет озимые хлеба от вымерзания?

2. Подсчитано, что теплопроводность сосновых досок в 3,7 раза больше, чем сосновых опилок. Чем объяснить такую разницу?

3. Почему вода не замерзает под толстым слоем льда?

§ 5. Конвекция

Помещая руку над горячей плитой или над горящей электрической лампочкой, можно почувствовать, что над ними поднимаются теплые струи воздуха.

Небольшая бумажная вертушка, поставленная над пламенем свечи или электрической лампочкой, под действием поднимающегося нагретого воздуха начинает вращаться (рис. 10).

Это явление можно объяснить таким образом. Воздух, соприкасаясь с теплой лампой, нагревается, расширяется и становится менее плотным, чем окружающий его холодный воздух. Сила Архимеда, действующая на теплый воздух со стороны холодного снизу вверх, больше, чем сила тяжести, которая действует на теплый воздух. В результате нагретый воздух «всплывает», поднимается вверх, а его место занимает холодный воздух.

Такие же явления мы наблюдаем и при нагревании жидкости снизу. Нагретые слои жидкости — менее плотные и поэтому более легкие — вытесняются вверх более тяжелыми, холодными слоями. Холодные слои жидкости, опустившись вниз, в свою очередь нагреваются от источника тепла и вновь вытесняются менее нагретой жидкостью. Благодаря такому движению вся вода равномерно прогревается. Это



Рис. 10



Рис. 11



Рис. 12

становится наглядным, если на дно колбы бросить несколько кристалликов марганцовокислого калия, который окрашивает струи воды в фиолетовый цвет (рис. 11).

В описанных опытах мы наблюдали еще один вид теплопередачи, называемый **конвекция** (от лат. слова *конвекцио* — перенесение).

Следует помнить, что при конвекции энергия переносится самими струями газа или жидкости.

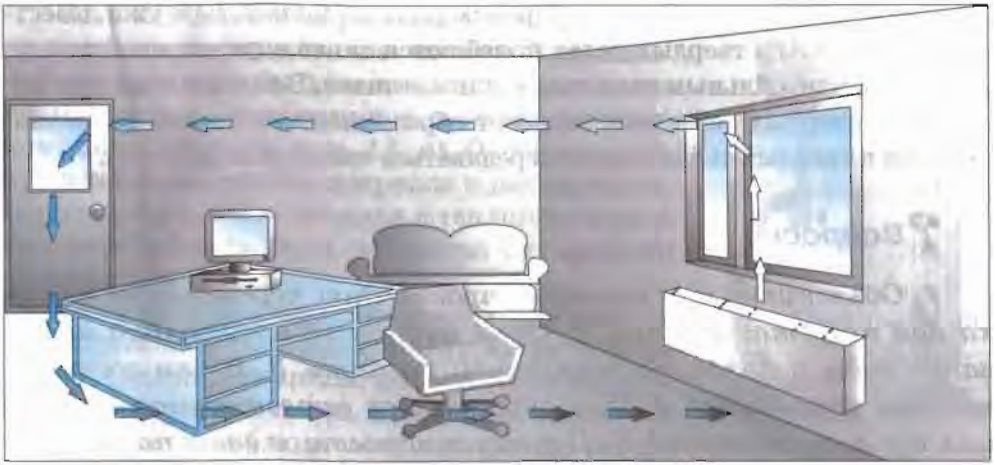
Так, например, в отапливаемой комнате благодаря конвекции поток теплого воздуха поднимается вверх, а холодного опускается вниз (рис. 12). Поэтому у потолка воздух всегда теплее, чем вблизи пола.

Различают два вида конвекции: *естественную* (или *свободную*) и *вынужденную*. Так нагревание жидкости, а также воздуха в комнате являются примерами естественной конвекции. Вынужденная конвекция наблюдается, если перемешивать жидкость мешалкой, ложкой, насосом и т. д.

Жидкости и газы следует нагревать снизу. Если их прогревать сверху (см. рис. 7, 8), то при таком способе конвекция не происходит. Нагретые слои не могут опуститься ниже холодных, более тяжелых.

Следовательно, для того чтобы в жидкостях и газах происходила конвекция, необходимо их нагревать снизу.

Конвекция в твердых телах происходить не может. Вам уже известно, что частицы в твердых телах колеблются около определенной точки, удерживаемые сильным взаимным притяжением. В связи с этим при нагревании твердых тел в них не могут образовываться потоки вещества. Энергия в твердых телах может передаваться теплопроводностью.

? Вопросы

1. Объясните, как и почему происходит перемещение воздуха над нагретой лампой. 2. Объясните, как происходит нагревание воды в колбе, поставленной на огонь. 3. В чем состоит явление конвекции? 4. Чем отличается естественная конвекция от вынужденной? 5. Почему жидкости и газы нагревают снизу? 6. Почему конвекция невозможна в твердых телах?

🔗 Упражнение 2

1. Почему подвал — самое холодное место в доме?
2. Почему форточки для проветривания комнат помещают в верхней части окна, а радиаторы — у пола?
3. Каким способом охлаждается воздух в комнате зимой при открытой форточке?

§ 6. Излучение

Вам хорошо известно, что основным источником тепла на Земле является Солнце. Каким же образом передается тепло от Солнца? Ведь Земля находится от него на расстоянии $15 \cdot 10^7$ км. Все это пространство за пределами нашей атмосферы содержит очень разреженное вещество.

Как известно, в вакууме перенос энергии путем теплопроводности почти невозможен. Не может происходить он и за счет конвекции. Следовательно, существует еще один вид теплопередачи.

Изучим этот вид теплопередачи с помощью опыта.

Соединим жидкостный манометр при помощи резиновой трубки с теплоприемником (рис. 13).

Если к темной поверхности теплоприемника поднести кусок металла, нагретый до высокой температуры, то уровень жидкости в колене манометра, соединенном с теплоприемником, понизится (см. рис. 13, а). Очевидно, воздух в теплоприемнике нагрелся и расширился. Быстрое нагревание воздуха в теплоприемнике можно объяснить лишь передачей ему энергии от нагретого тела.

Энергия в данном случае передавалась не теплопроводностью. Ведь между нагретым телом и теплоприемником находился воздух — плохой проводник тепла. Конвекция здесь также не может наблюдаться, поскольку теплоприемник находится рядом с нагретым телом, а не над ним. Следовательно, *в данном случае передача энергии происходит путем излучения.*

Передача энергии излучением отличается от других видов теплопередачи. Она может осуществляться в полном вакууме.

Излучают энергию все тела: и сильно нагретые, и слабо, например тело человека, печь, электрическая лампочка и др. Но чем выше температура тела, тем больше энергии передает оно путем излучения. При этом энергия частично поглощается этими телами, а частично отражается. При поглощении энергии тела нагреваются по-разному, в зависимости от состояния поверхности.

Если повернуть теплоприемник к нагретому металлическому телу сначала темной, а затем светлой стороной, то столбик жидкости в колене манометра, соединенном с теплоприемником, в первом случае (см. рис. 13, а) понизится, а во втором (см. рис. 13, б) повысится. Это показывает, что тела с темной поверхностью лучше поглощают энергию, чем тела, имеющие светлую поверхность.

В то же время тела с темной поверхностью охлаждаются быстрее путем излучения, чем тела со светлой поверхностью. Например, в светлом чайнике горячая вода дольше сохраняет высокую температуру, чем в темном.



Рис. 13

Способность тел по-разному поглощать энергию излучения используется на практике. Так, поверхность воздушных шаров, крылья самолетов красят серебристой краской, чтобы они не нагревались солнцем. Если же, наоборот, необходимо использовать солнечную энергию, например, в приборах, установленных на искусственных спутниках Земли, то эти части приборов окрашивают в темный цвет.

? Вопросы

1. Как на опыте показать передачу энергии излучением?
2. Какие тела лучше, а какие хуже поглощают энергию излучения?
3. Как учитывает человек на практике различную способность тел поглощать энергию излучения?

🔗 Упражнение 3

1. Летом воздух в здании нагревается, получая энергию различными способами: через стены, через открытое окно, в которое входит теплый воздух, через стекло, которое пропускает солнечную энергию. С каким видом теплопередачи мы имеем дело в каждом случае?
2. Приведите примеры, показывающие, что тела с темной поверхностью сильнее нагреваются излучением, чем со светлой.
3. Почему можно утверждать, что от Солнца к Земле энергия не может передаваться конвекцией и теплопроводностью? Каким способом она передается?

§ 7. Количество теплоты. Единицы количества теплоты

Вам уже известно, что внутренняя энергия тела может изменяться как путем совершения работы, так и путем теплопередачи (без совершения работы). Если изменение внутренней энергии происходит путем теплопередачи, то переход энергии от одних тел к другим осуществляется *теплопроводностью, конвекцией или излучением*.

Энергия, которую получает или теряет тело при теплопередаче, называется количеством теплоты.

Для того чтобы вычислить количество теплоты, необходимо узнать, от каких величин оно зависит.

Будем нагревать от двух одинаковых горелок два сосуда. В одном сосуде находится 1 кг воды, а в другом — 2 кг. Начальная температура воды в обоих сосудах одинакова. Мы заметим, что за одно и то же время во втором сосуде вода нагреется на меньшее число градусов, хотя оба сосуда получают одинаковое количество теплоты.

Следовательно, *количество теплоты, которое необходимо для нагревания тела, зависит от его массы.*

Итак, *чем больше масса тела, тем большее количество теплоты надо затратить, чтобы изменить его температуру на одно и то же число градусов.*

При остывании тело передает окружающим предметам тем большее количество теплоты, чем больше его масса.

Вам хорошо известно, что, если необходимо нагреть полный чайник (с водой) до температуры $50\text{ }^{\circ}\text{C}$, потребуется меньше времени, чем для нагревания чайника с водой той же массы до $100\text{ }^{\circ}\text{C}$. В первом случае воде будет передано меньшее количество теплоты, чем во втором.

Следовательно, количество теплоты, которое необходимо для нагревания, зависит от того, на сколько градусов нагревается тело. Это значит, *что количество теплоты зависит от разности температур тела.*

Но можно ли рассчитать количество теплоты, необходимое для нагревания не воды, а другого вещества, например свинца, железа, масла и т. д.?

Нальем в один сосуд воду, а в другой такой же сосуд — растительное масло (рис. 14). Массы воды и масла возьмем равные. Оба сосуда будем нагревать на одинаковых горелках. Опыт нач-



Рис. 14

нем при одинаковой начальной температуре воды и растительного масла. Измерив через некоторое время (например, 5 мин) температуру нагретых воды и масла, мы увидим, что масло имеет более высокую температуру, чем вода, хотя обе жидкости получили от горелок равные количества теплоты.

Из опыта нетрудно сделать вывод, что для нагревания равных масс воды и масла на одинаковую температуру требуется различное количество теплоты. Для масла меньше, для воды больше.

Следовательно, *количество теплоты, которое необходимо для нагревания тела, зависит от того, из какого вещества оно состоит, т. е. от рода вещества.*

Итак, *количество теплоты, которое необходимо для нагревания тела (или выделяемое при остывании), зависит от массы этого тела, от изменения его температуры и рода вещества.*

Количество теплоты обозначают буквой Q . Как и всякий другой вид энергии, количество теплоты измеряют в *джоулях* (Дж) или в *килоджоулях* (кДж).

$$1 \text{ кДж} = 1000 \text{ Дж.}$$

Однако измерять количество теплоты ученые стали задолго до того, как в физике появилось понятие энергии. Тогда была установлена особая единица для измерения количества теплоты — *калория* (кал) или *килокалория* (ккал). (Калория — от лат. слова *калор* — тепло, жар.)

$$1 \text{ ккал} = 1000 \text{ кал.}$$

Калория — это количество теплоты, которое необходимо для нагревания 1 г воды на 1 °С.

$$1 \text{ кал} = 4,19 \text{ Дж} \approx 4,2 \text{ Дж.}$$

$$1 \text{ ккал} = 4190 \text{ Дж} \approx 4200 \text{ Дж} \approx 4,2 \text{ кДж.}$$

? Вопросы

1. Что такое количество теплоты? 2. Как зависит количество теплоты от изменения температуры тела? 3. Почему нельзя только по изменению температуры тела судить о полученном им количестве теплоты? 4. Как зависит количество теплоты от массы тела? 5. Опишите опыт, показывающий, что количество теплоты зависит от рода веществ.

ва, из которого состоит тело. 6. Какими единицами измеряют внутреннюю энергию и количество теплоты?

§ 8. Удельная теплоемкость

Мы узнали, от каких величин зависит количество теплоты и каковы единицы его измерения. Нам известно, что для нагревания тел одинаковой массы, взятых при одинаковой температуре, на одну и ту же величину требуется разное количество теплоты. Так, для нагревания 1 кг воды на 1 °С требуется количество теплоты, равное 4200 Дж. Если нагревать 1 кг серебра на 1 °С, то потребуется 250 Дж.

Физическая величина, численно равная количеству теплоты, которое необходимо передать телу массой 1 кг для того, чтобы его температура изменилась на 1 °С, называется удельной теплоемкостью вещества.

Удельная теплоемкость обозначается буквой c и измеряется в $\frac{\text{Дж}}{\text{кг} \cdot ^\circ\text{C}}$.

Так, например, удельная теплоемкость цинка равна $400 \frac{\text{Дж}}{\text{кг} \cdot ^\circ\text{C}}$. Это означает, что для нагревания цинка массой 1 кг на 1 °С необходимо количество теплоты, равное 400 Дж. При охлаждении цинка массой 1 кг на 1 °С выделится количество теплоты, равное 400 Дж. Это означает, что если меняется температура цинка массой 1 кг на 1 °С, то он или поглощает, или выделяет количество теплоты, равное 400 Дж.

Таблица 1

Удельная теплоемкость некоторых веществ, $\frac{\text{Дж}}{\text{кг} \cdot ^\circ\text{C}}$

Золото	130	Железо	460	Масло подсолнечное	1700
Ртуть	140	Сталь	500	Лед	2100
Свинец	140	Чугун	540	Керосин	2100
Олово	230	Графит	750	Эфир	2350
Серебро	250	Стекло лабораторное	840	Дерево (дуб)	2400
Медь	400	Кирпич	880	Спирт	2500
Цинк	400	Алюминий	920	Вода	4200
Латунь	400				

Следует помнить, что *удельная теплоемкость вещества, находящегося в различных агрегатных состояниях, различна.*

Например, ртуть в жидком состоянии имеет удельную теплоемкость, равную $138 \frac{\text{Дж}}{\text{кг} \cdot ^\circ\text{C}}$, а в твердом состоянии — $129 \frac{\text{Дж}}{\text{кг} \cdot ^\circ\text{C}}$ (при -120°C).

Удельная теплоемкость воды самая большая — $4200 \frac{\text{Дж}}{\text{кг} \cdot ^\circ\text{C}}$.

В связи с этим вода в морях и океанах, нагреваясь летом, поглощает большое количество теплоты. Поэтому в районах, расположенных вблизи водоемов, летом не бывает очень жарко, а зимой очень холодно. Это связано с тем, что зимой вода остывает и отдает большое количество теплоты. Из-за высокой удельной теплоемкости воду широко используют в технике и быту. Например, в отопительных системах домов, при охлаждении деталей во время их обработки на станках, в медицине (в грелках) и др.

? Вопросы

1. Что называется удельной теплоемкостью вещества?
2. Что является единицей удельной теплоемкости вещества?
3. Удельная теплоемкость свинца равна $140 \frac{\text{Дж}}{\text{кг} \cdot ^\circ\text{C}}$. Что это означает?
4. Почему близость водоемов влияет на температуру воздуха?
5. Почему чаще всего вода используется в системе отопления, для охлаждения двигателей?

§ 9. Расчет количества теплоты, необходимого для нагревания тела или выделяемого им при охлаждении

На практике часто пользуются тепловыми расчетами. Например, при строительстве зданий необходимо учитывать, какое количество теплоты должна отдавать зданию вся система отопления. Следует также знать, какое количество теплоты будет уходить в окружающее пространство через окна, стены, двери.

Покажем на примерах, как нужно вести простейшие расчеты.

Итак, необходимо узнать, какое количество теплоты получила при нагревании медная деталь. Ее масса 2 кг, а температура увеличилась от 20 до 280 °С. Вначале по таблице 1 определим удельную теплоемкость меди ($c_m = 400 \frac{\text{Дж}}{\text{кг} \cdot ^\circ\text{С}}$). Это означает, что на нагревание детали из меди массой 1 кг на 1 °С потребуется 400 Дж. Для нагревания медной детали массой 2 кг на 1 °С необходимо в 2 раза большее количество теплоты — 800 Дж. Температуру медной детали необходимо увеличить не на 1 °С, а на 260 °С, значит, потребуется в 260 раз большее количество теплоты, т. е. $800 \text{ Дж} \cdot 260 = 208\,000 \text{ Дж}$.

Чтобы рассчитать количество теплоты, необходимое для нагревания тела или выделяемое им при охлаждении, следует удельную теплоемкость умножить на массу тела и на разность между конечной и начальной температурами.

Если обозначить массу m , разность между конечной (t_2) и начальной (t_1) температурами — $t_2 - t_1$, получим формулу для расчета количества теплоты:

$$Q = cm(t_2 - t_1).$$

Пример 1. В железный котел массой 5 кг налита вода массой 10 кг. Какое количество теплоты нужно передать котлу с водой для изменения их температуры от 10 до 100 °С?

При решении задачи нужно учесть, что оба тела — и котел, и вода — будут нагреваться вместе. Между ними происходит теплообмен. Их температуры можно считать одинаковыми, т. е. температура котла и воды изменяется на $100^\circ\text{С} - 10^\circ\text{С} = 90^\circ\text{С}$. Но количества теплоты, полученные котлом и водой, не будут одинаковыми. Ведь их массы и удельные теплоемкости различны.

Запишем условие задачи и решим ее.

Дано:

$$m_1 = 5 \text{ кг}$$

$$c_1 = 460 \frac{\text{Дж}}{\text{кг} \cdot ^\circ\text{С}}$$

$$m_2 = 10 \text{ кг}$$

$$c_2 = 4200 \frac{\text{Дж}}{\text{кг} \cdot ^\circ\text{С}}$$

$$t_1 = 10^\circ\text{С}$$

$$t_2 = 100^\circ\text{С}$$

$$Q = ?$$

Решение:

Количество теплоты, полученное котлом, равно:

$$Q_1 = c_1 m_1 (t_2 - t_1),$$

$$Q_1 = 460 \frac{\text{Дж}}{\text{кг} \cdot ^\circ\text{С}} \cdot 5 \text{ кг} \cdot 90^\circ\text{С} \approx$$

$$\approx 207\,000 \text{ Дж} = 207 \text{ кДж}.$$

Количество теплоты, полученное водой, равно: $Q_2 = c_2 m_2 (t_2 - t_1)$,

$$Q_2 = 4200 \frac{\text{Дж}}{\text{кг} \cdot ^\circ\text{C}} \cdot 10 \text{ кг} \cdot 90 ^\circ\text{C} \approx 3\,780\,000 \text{ Дж} = 3780 \text{ кДж}.$$

На нагревание и котла, и воды израсходовано количество теплоты: $Q = Q_1 + Q_2$,

$$Q = 207 \text{ кДж} + 3780 \text{ кДж} = 3987 \text{ кДж}.$$

Ответ: $Q = 3987 \text{ кДж}$.

Пример 2. Смешали воду массой 0,8 кг, имеющую температуру 25 °С, и воду при температуре 100 °С массой 0,2 кг. Температуру полученной смеси измерили, и она оказалась равной 40 °С. Вычислите, какое количество теплоты отдала горячая вода при остывании и получила холодная вода при нагревании. Сравните эти количества теплоты.

Запишем условие задачи и решим ее.

Дано:

$$m_1 = 0,2 \text{ кг}$$

$$m_2 = 0,8 \text{ кг}$$

$$c_1 = c_2 = 4200 \frac{\text{Дж}}{\text{кг} \cdot ^\circ\text{C}}$$

$$t_1 = 25 ^\circ\text{C}$$

$$t_2 = 100 ^\circ\text{C}$$

$$t = 40 ^\circ\text{C}$$

$$Q_1 \text{ — ?}$$

$$Q_2 \text{ — ?}$$

Решение:

Горячая вода остыла от 100 до 40 °С, при этом она отдала количество теплоты:

$$Q_1 = c_1 m_1 (t_2 - t),$$

$$Q_1 = 4200 \frac{\text{Дж}}{\text{кг} \cdot ^\circ\text{C}} \cdot 0,2 \text{ кг} \cdot (100 ^\circ\text{C} - 40 ^\circ\text{C}) = 50\,400 \text{ Дж}.$$

Холодная вода нагрелась с 25 до 40 °С и получила количество теплоты:

$$Q_2 = c_2 m_2 (t - t_1),$$

$$Q_2 = 4200 \frac{\text{Дж}}{\text{кг} \cdot ^\circ\text{C}} \cdot 0,8 \text{ кг} \cdot (40 ^\circ\text{C} - 25 ^\circ\text{C}) = 50\,400 \text{ Дж}.$$

Ответ: $Q_1 = 50\,400 \text{ Дж}$, $Q_2 = 50\,400 \text{ Дж}$.

Мы видим, что количество теплоты, отданное горячей водой, и количество теплоты, полученное холодной водой, равны между собой. Это не случайный результат. Опыт показывает, что если между телами происходит теплообмен, то внутренняя энергия всех нагреваемых тел увеличивается на столько, на сколько уменьшается внутренняя энергия остывающих тел.

При проведении опытов обычно получается, что отданная горячей водой энергия больше энергии, полученной холодной водой. Это объясняется тем, что часть энергии передается окружающему воздуху, а часть энергии — сосуду, в котором смешивали воду. Равенство

отданной и полученной энергий будет тем точнее, чем меньше потерь энергии допускается в опыте. Если подсчитать и учесть эти потери, то равенство будет точным.

? Вопросы

1. Что нужно знать, чтобы вычислить количество теплоты, полученное телом при нагревании? 2. Объясните на примере, как рассчитывают количество теплоты, сообщенное телу при его нагревании или выделяющееся при его охлаждении. 3. Напишите формулу для расчета количества теплоты. 4. Какой вывод можно сделать из опыта по смешиванию холодной и горячей воды? Почему на практике эти энергии не равны?

🔧 Упражнение 4

1. Удельная теплоемкость алюминия равна $920 \frac{\text{Дж}}{\text{кг} \cdot ^\circ\text{C}}$. Что это означает?

2. Рассчитайте количество теплоты, необходимое для нагревания: а) чугунного утюга массой 1,5 кг для изменения его температуры на 200°C ; б) алюминиевой ложки массой 50 г от 20 до 90°C ; в) кирпичного камина массой 2 т от 10 до 40°C .

3. Какое количество теплоты выделилось при остывании воды, объем которой 20 л, если температура изменилась от 100 до 50°C ?

§ 10. Энергия топлива. Удельная теплота сгорания

Известно, что источником энергии, которая используется в промышленности, на транспорте, в сельском хозяйстве, в быту, является топливо. Это уголь, нефть, торф, дрова, природный газ и др. При сгорании топлива выделяется энергия.

Попытаемся выяснить, за счет чего выделяется при этом энергия. Вспомним, например, строение молекулы воды. Она состоит из одного атома кислорода и двух атомов водорода. Если молекулу воды разделить на атомы, то при этом необходимо преодолеть силы притяжения между атомами, т. е. совершить работу. Это значит, что следует

затратить некоторую энергию. При сжигании топлива атомы соединяются в молекулы, и происходит *выделение энергии*.

Использование топлива основано как раз на явлении выделения энергии при соединении атомов. Так, например, атомы углерода, содержащиеся в топливе, при горении соединяются с двумя атомами кислорода (рис. 15). При этом образуется молекула оксида углерода — углекислого газа — и выделяется энергия.



Рис. 15

При расчете двигателей инженеру необходимо точно знать, какое количество теплоты может выделить сжигаемое топливо. Для этого надо опытным путем определить, какое количество теплоты выделится при полном сгорании одной и той же массы топлива разных видов.

Физическая величина, показывающая, какое количество теплоты выделяется при полном сгорании топлива массой 1 кг, называется удельной теплотой сгорания топлива.

Удельная теплота сгорания обозначается буквой q . Единицей удельной теплоты сгорания является $1 \frac{\text{Дж}}{\text{кг}}$.

Удельную теплоту сгорания определяют на опыте с помощью довольно сложных приборов.

Результаты опытных данных приведены в таблице 2.

Таблица 2

Удельная теплота сгорания некоторых видов топлива, $\frac{\text{Дж}}{\text{кг}}$

Порох	$0,38 \cdot 10^7$	Древесный уголь	$3,4 \cdot 10^7$
Дрова сухие	$1,0 \cdot 10^7$	Природный газ	$4,4 \cdot 10^7$
Торф	$1,4 \cdot 10^7$	Нефть	$4,4 \cdot 10^7$
Каменный уголь	$2,7 \cdot 10^7$	Бензин	$4,6 \cdot 10^7$
Спирт	$2,7 \cdot 10^7$	Керосин	$4,6 \cdot 10^7$
Антрацит	$3,0 \cdot 10^7$	Водород	$12 \cdot 10^7$

Из этой таблицы видно, что удельная теплота сгорания, например, бензина $4,6 \cdot 10^7 \frac{\text{Дж}}{\text{кг}}$. Это значит, что при полном сгорании бензина массой 1 кг выделяется $4,6 \cdot 10^7$ Дж энергии.

Общее количество теплоты Q , выделяемое при сгорании m кг топлива, вычисляется по формуле

$$Q = qm.$$

? Вопросы

1. Что такое удельная теплота сгорания топлива?
 2. В каких единицах измеряют удельную теплоту сгорания топлива?
 3. Что означает выражение «удельная теплота сгорания топлива равна $1,4 \cdot 10^7 \frac{\text{Дж}}{\text{кг}}$ »?
 4. Как вычисляют количество теплоты, выделяемое при сгорании топлива?

🔗 Упражнение 5

1. Какое количество теплоты выделяется при полном сгорании древесного угля массой 15 кг? спирта массой 200 г?
2. Сколько теплоты выделится при полном сгорании керосина, объем которого равен 2 л, а плотность $800 \frac{\text{кг}}{\text{м}^3}$? нефти, масса которой 2,5 т?
3. При полном сгорании сухих дров выделилось 50 000 кДж энергии. Какая масса дров сгорела?

§ 11. Закон сохранения и превращения энергии в механических и тепловых процессах

Явления превращения энергии в механических процессах были рассмотрены в § 2. Напомним некоторые из них.

Подбрасывая вверх камень или мяч, мы сообщаем им энергию движения — кинетическую энергию.

Поднявшись до некоторой высоты, предмет останавливается, а затем начинает падать. В момент остановки (в верхней точке) вся кинетическая энергия полностью превращается в потенциальную. При движении тела вниз происходит обратный процесс. Потенциальная энергия превращается в кинетическую.

При этих превращениях полная механическая энергия, т. е. сумма потенциальной и кинетической энергии, остается неизменной. Ес-

ли принять, что потенциальная энергия у поверхности Земли равна нулю, то сумма кинетической и потенциальной энергии тела на любой высоте во время подъема или падения будет равна

$$E = E_k + E_p.$$

Полная механическая энергия, т. е. сумма потенциальной и кинетической энергии тела, остается постоянной, если действуют только силы упругости и тяготения и отсутствуют силы трения. В этом и заключается закон сохранения механической энергии.

Когда мы изучали падение свинцового шара на свинцовую доску, то наблюдали превращение механической энергии во внутреннюю.

Следовательно, механическая и внутренняя энергия могут переходить от одного тела к другому.

Этот вывод справедлив для всех тепловых процессов. При теплопередаче, например, тело более нагретое отдает энергию, а тело менее нагретое получает энергию.

При сгорании топлива в двигателе машины внутренняя энергия топлива превращается в механическую энергию движения.

При переходе энергии от одного тела к другому или при превращении одного вида энергии в другой *энергия сохраняется.*

Примером, подтверждающим сделанный вывод, служит опыт по смешиванию холодной и горячей воды (см. лаб. работу № 1) при условии, что мы не допустим перехода теплоты к другим телам.

В приведенном примере количество теплоты, отданное горячей водой, равнялось количеству теплоты, полученному холодной водой.

Изучение явлений превращения одного вида энергии в другой привело к открытию одного из основных законов природы — **закона сохранения и превращения энергии.**

Во всех явлениях, происходящих в природе, энергия не возникает и не исчезает. Она только превращается из одного вида в другой, при этом ее значение сохраняется.

Исследуя явления природы, ученые всегда руководствуются этим законом.

Теперь мы можем сказать, что энергия не может появиться у тела, если оно не получило ее от другого тела. Для иллюстрации этого закона природы рассмотрим несколько примеров.

Солнечные лучи несут определенный запас энергии. Падая на поверхность земли, лучи нагревают ее. Энергия солнечных лучей при этом превращается во внутреннюю энергию почвы и тел, находящихся на поверхности земли. Воздушные массы, нагревшись от поверхности земли, приходят в движение — появляется ветер. Происходит превращение внутренней энергии, которой обладают воздушные массы, в механическую энергию.

Часть энергии солнечных лучей поглощается на поверхности земли листьями растений. При этом в растениях происходят сложные химические реакции. В результате образуются органические соединения, т. е. происходит превращение энергии, переносимой солнечными лучами, в химическую энергию.

Превращение внутриатомной энергии в другие виды энергии находит применение на практике. Закон сохранения энергии представляет научную основу для разнообразных расчетов во всех областях науки и техники. Следует учитывать, что полностью внутреннюю энергию нельзя превратить в механическую.

Вопросы

1. Приведите примеры превращения механической энергии во внутреннюю и внутренней в механическую. 2. Приведите примеры перехода энергии от одного тела к другому. 3. Какой опыт показывает, что при переходе внутренней энергии от одного тела к другому ее значение сохраняется? 4. В чем состоит закон сохранения энергии? 5. Какое значение имеет закон сохранения энергии в науке и технике?

Упражнение 6

1. Молот копра при падении ударяет о сваю и забивает ее в землю. Какие превращения и переходы энергии при этом происходят? (Следует учесть, что свая и почва нагреваются при ударе.)

2. Какие превращения кинетической энергии автомобиля происходят при торможении?

3. Два одинаковых стальных шарика падают с одинаковой высоты. Один падает на стальную плиту и отскакивает вверх, другой попадает в песок и застревает в нем. Какие переходы энергии происходят в каждом случае?

4. Опишите все превращения и переходы энергии, которые происходят при натирании трубки с эфиром, закрытой пробкой (см. рис. 4).

ИЗМЕНЕНИЕ АГРЕГАТНЫХ СОСТОЯНИЙ ВЕЩЕСТВА

§ 12. Агрегатные состояния вещества

В зависимости от условий одно и то же вещество может находиться в различных состояниях, например в твердом, жидком или газообразном. Наглядным примером этому служат лед, вода и водяной пар. Эти состояния называют *агрегатными состояниями*.

Переход вещества из одного агрегатного состояния в другое широко используют в практике. В металлургии, например, плавят металлы, чтобы получить из них сплавы: чугун, сталь, бронзу, латунь и др. Пар, полученный из воды при ее нагревании, используют на электростанциях в паровых турбинах и для многих других технических целей. Сжиженными газами пользуются в холодильных установках.

В природе изменение агрегатных состояний происходит в широких масштабах. С поверхности океанов, морей, озер и рек испаряется вода, а при охлаждении водяного пара образуются облака, роса, туман или снег. Реки и озера зимой замерзают, а весной снег и лед тают.

Для понимания процессов, происходящих в природе, и умения управлять многими из них необходимо знать, когда, при каких условиях вещество находится в том или ином агрегатном состоянии. Следует изучить свойства каждого из этих состояний, а также знать, при каких условиях происходит переход вещества из одного агрегатного состояния в другое.

Мы уже знаем, что *молекулы одного и того же вещества в твердом, жидком и газообразном состоянии ничем не отличаются друг от друга*. То или иное агрегатное состояние вещества определяется расположением, характером движения и взаимодействия молекул.

В газах при атмосферном давлении расстояния между молекулами много больше размера самих молекул. В связи с этим притяжение молекул газа мало. Средняя кинетическая энергия молекул газа вполне достаточна, чтобы совершить работу по преодолению сил мо-

лекулярного притяжения. Поэтому, если газу не мешают стенки сосуда, его молекулы разлетаются.

В жидкостях и твердых телах, плотность которых во много раз больше плотности газа, молекулы расположены ближе друг к другу. Средняя кинетическая энергия их уже недостаточна для того, чтобы совершить работу по преодолению сил молекулярного притяжения. Поэтому молекулы в жидкостях и особенно в твердых телах не могут далеко удаляться друг от друга.

? Вопросы

1. В каких агрегатных состояниях может находиться одно и то же вещество? 2. Какое практическое значение имеют явления перехода вещества из одного агрегатного состояния в другое? 3. Чем определяется то или иное агрегатное состояние вещества? 4. Каковы особенности молекулярного строения газов, жидкостей и твердых тел?

§ 13. Плавление и отвердевание кристаллических тел

Передавая телу энергию, можно перевести его из твердого состояния в жидкое (например, расплавить лед), а из жидкого — в газообразное (превратить воду в пар).

Если газ отдает энергию, то может превратиться в жидкость, а жидкость, отдавая энергию, может превратиться в твердое тело.

Переход вещества из твердого состояния в жидкое называют плавлением.

Чтобы расплавить тело, нужно сначала нагреть его до определенной температуры.

Температуру, при которой вещество плавится, называют температурой плавления вещества.

Одни кристаллические тела плавятся при низкой температуре, другие — при высокой. Лед, например, можно расплавить, внеся его в комнату. Кусок олова или свинца — в стальной ложке, нагревая ее на спиртовке. Железо плавят в специальных печах, где достигается высокая температура.

Из таблицы 3 видно, в каких широких пределах лежат температуры плавления различных веществ.

Таблица 3

Температура плавления некоторых веществ, °С
(при нормальном атмосферном давлении)

Водород	-259	Натрий	98	Медь	1085
Кислород	-219	Олово	232	Чугун	1200
Азот	-210	Свинец	327	Сталь	1500
Спирт	-114	Янтарь	360	Железо	1539
Ртуть	-39	Цинк	420	Платина	1772
Лед	0	Алюминий	660	Осмий	3045
Цезий	29	Серебро	962	Вольфрам	3387
Калий	63	Золото	1064		

Например, температура плавления металла цезия 29 °С, т. е. его можно расплавить в теплой воде.

Переход вещества из жидкого состояния в твердое называют отвердеванием или кристаллизацией.

Чтобы началась кристаллизация расплавленного тела, оно должно остыть до определенной температуры.

Температура, при которой вещество отвердевает (кристаллизуется), называют температурой отвердевания или кристаллизации.

Опыт показывает, что вещества отвердевают при той же температуре, при которой плавятся. Например, вода кристаллизуется (а лед плавится) при 0 °С, чистое железо плавится и кристаллизуется при температуре 1539 °С.

? Вопросы

1. Какой процесс называют плавлением? 2. Какой процесс называют отвердеванием? 3. Как называют температуру, при которой вещество плавится и отвердевает?

Упражнение 7

1. Сравните температуры плавления твердой ртути и твердого спирта. У какого из этих веществ температура плавления выше?

2. Какой из металлов, приведенных в таблице 3, самый легкоплавкий? самый тугоплавкий?

3. Будет ли плавиться свинец, если его бросить в расплавленное олово? Ответ обоснуйте.

4. Можно ли в алюминиевом сосуде расплавить цинк? Ответ обоснуйте.

5. Почему для измерения температуры наружного воздуха в холодных районах применяют термометры со спиртом, а не с ртутью?

§ 14. График плавления и отвердевания кристаллических тел

Плавление кристаллического тела — сложный процесс. Для его изучения рассмотрим график зависимости температуры кристаллического тела (льда) от времени его нагревания (рис. 16). На нем по горизонтальной оси отложено время, а по вертикальной — температура льда.

Из графика видно, что наблюдение за процессом началось с момента, когда температура льда была -40°C . При дальнейшем нагре-



Рис. 16

вании температура льда росла. На графике это участок AB . Увеличение температуры происходило до $0\text{ }^{\circ}\text{C}$ — температуры плавления льда. При $0\text{ }^{\circ}\text{C}$ лед начал плавиться, а его температура перестала расти. *В течение всего времени плавления температура льда не менялась, хотя горелка продолжала гореть.* Этому процессу соответствует горизонтальный участок графика — BC .

После того как *весь* лед расплавился и превратился в воду, температура снова стала подниматься (участок CD). Когда температура достигла $+40\text{ }^{\circ}\text{C}$ (точка D), горелка была погашена. Как видно из графика, температура воды после этого начала снижаться (участок DE). Вода стала охлаждаться. Когда ее температура упала до $0\text{ }^{\circ}\text{C}$, начался процесс отвердевания воды — ее кристаллизация, и *пока вся вода не отвердеет, температура ее не изменится* (участок EF). Лишь после этого температура твердой воды — льда стала уменьшаться (участок FK).

? Вопросы

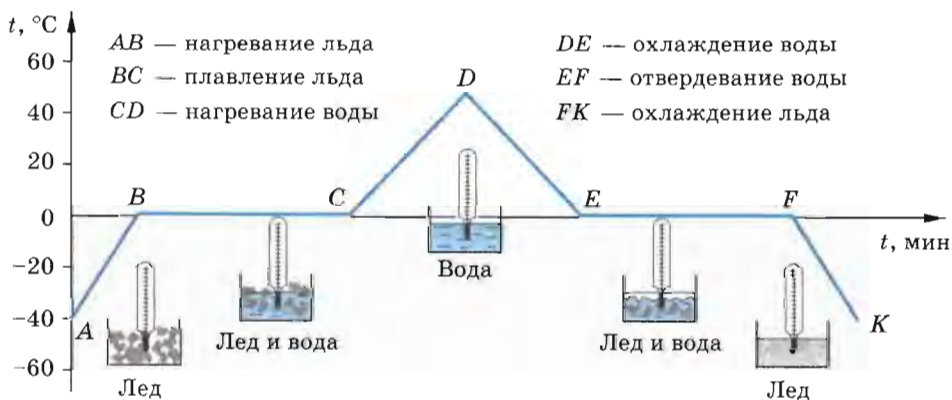
1. Пользуясь графиком (см. рис. 16) и текстом, относящимся к нему, объясните, что происходит с водой в отрезки времени, соответствующие каждому из участков графика. 2. Как по графику можно судить об изменении температуры вещества при нагревании и охлаждении? 3. Какие участки графика соответствуют плавлению и отвердеванию льда? Почему эти участки параллельны оси времени?

§ 15. Удельная теплота плавления

В предыдущем параграфе мы рассматривали график плавления и отвердевания льда. Из графика видно, что, пока лед плавится, температура его не меняется (см. рис. 16). И лишь после того как весь лед расплавится, температура образовавшейся жидкости начинает повышаться. Но ведь и во время процесса плавления лед получает энергию от сгорающего в нагревателе топлива. А из закона сохранения энергии следует, что она не может исчезнуть. На что же расходуется энергия топлива во время плавления?

Мы знаем, что в кристаллах молекулы (или атомы) расположены в строгом порядке. Однако и в кристаллах они находятся в тепловом движении (колеблются). При нагревании тела средняя скорость движения молекул возрастает. Следовательно, возрастает и их средняя кинетическая энергия и температура. На графике это участок *AB* (см. рис. 16). Вследствие этого *размах колебаний* молекул (или атомов) *увеличивается*. Когда тело нагреется до температуры плавления, то *нарушится порядок в расположении частиц в кристаллах*. Кристаллы теряют свою форму. Вещество плавится, переходя из твердого состояния в жидкое.

Следовательно, вся энергия, которую получает кристаллическое тело после того как оно уже нагрето до температуры плавления, расходуется на разрушение кристалла. В связи с этим температура тела перестает повышаться. На графике (см. рис. 16) это участок *BC*.

Опыты показывают, что для превращения различных кристаллических веществ одной и той же массы в жидкость при температуре плавления требуется разное количество теплоты.

Физическая величина, показывающая, какое количество теплоты необходимо сообщить кристаллическому телу массой 1 кг, чтобы при температуре плавления полностью перевести его в жидкое состояние, называется удельной теплотой плавления.

Удельную теплоту плавления обозначают λ (греч. буква «лямбда»). Ее единица — $1 \frac{\text{Дж}}{\text{кг}}$.

Определяют удельную теплоту плавления на опыте. Так, было установлено, что удельная теплота плавления льда равна $3,4 \cdot 10^5 \frac{\text{Дж}}{\text{кг}}$. Это означает, что для превращения куска льда массой 1 кг, взятого при 0°C , в воду такой же температуры требуется затратить $3,4 \cdot 10^5$ Дж энергии. А чтобы расплавить брусок из свинца массой 1 кг, взятого при его температуре плавления, потребуется затратить $2,5 \cdot 10^4$ Дж энергии.

Следовательно, *при температуре плавления внутренняя энергия вещества в жидком состоянии больше внутренней энергии такой же массы вещества в твердом состоянии.*

Чтобы вычислить количество теплоты Q , необходимое для плавления кристаллического тела массой m , взятого при его температуре плавления и нормальном атмосферном давлении, нужно удельную теплоту плавления λ умножить на массу тела m :

$$Q = \lambda m.$$

Из этой формулы можно определить, что

$$\lambda = \frac{Q}{m}, \quad m = \frac{Q}{\lambda}.$$

Опыты показывают, что при отвердевании кристаллического вещества выделяется точно такое же количество теплоты, которое поглощается при его плавлении. Так, при отвердевании воды массой 1 кг при температуре 0 °С выделяется количество теплоты, равное $3,4 \cdot 10^5$ Дж. Точно такое же количество теплоты требуется и для плавления льда массой 1 кг при температуре 0 °С.

При отвердевании вещества все происходит в обратном порядке. Средняя кинетическая энергия и скорость молекул в охлажденном расплавленном веществе уменьшаются. Силы притяжения теперь могут удерживать медленно движущиеся молекулы друг около друга. Вследствие этого *расположение частиц становится упорядоченным* — образуется кристалл. Выделяющаяся при кристаллизации энергия расходуется на поддержание постоянной температуры. На графике это участок EF (см. рис. 16).

Кристаллизация облегчается, если в жидкости с самого начала присутствуют какие-либо посторонние частицы, например пылинки. Они становятся центрами кристаллизации. В обычных условиях в жидкости имеется множество центров кристаллизации, около которых и происходит образование кристалликов.

При кристаллизации происходит выделение энергии и передача ее окружающим телам.

Количество теплоты, выделяющееся при кристаллизации тела массой m , определяется также по формуле

$$Q = \lambda m.$$

Внутренняя энергия тела при этом уменьшается.

Таблица 4

Удельная теплота плавления некоторых веществ, $\frac{\text{Дж}}{\text{кг}}$
(при нормальном атмосферном давлении)

Алюминий	$3,9 \cdot 10^5$	Сталь	$0,84 \cdot 10^5$
Лед	$3,4 \cdot 10^5$	Золото	$0,67 \cdot 10^5$
Железо	$2,7 \cdot 10^5$	Водород	$0,59 \cdot 10^5$
Медь	$2,1 \cdot 10^5$	Олово	$0,59 \cdot 10^5$
Парафин	$1,5 \cdot 10^5$	Свинец	$0,25 \cdot 10^5$
Спирт	$1,1 \cdot 10^5$	Кислород	$0,14 \cdot 10^5$
Серебро	$0,87 \cdot 10^5$	Ртуть	$0,12 \cdot 10^5$

Пример. Для приготовления чая турист положил в котелок лед массой 2 кг, имеющий температуру 0 °С. Какое количество теплоты необходимо для превращения этого льда в кипяток при температуре 100 °С? Энергию, израсходованную на нагревание котелка, не учитывать.

Какое количество теплоты понадобилось бы, если вместо льда турист взял из проруби воду той же массы при той же температуре?

Запишем условие задачи и решим ее.

Дано:

$$m = 2 \text{ кг}$$

$$t_1 = 0 \text{ °С}$$

$$t_2 = 100 \text{ °С}$$

$$\lambda = 3,4 \cdot 10^5 \frac{\text{Дж}}{\text{кг}}$$

$$c = 4,2 \cdot 10^3 \frac{\text{Дж}}{\text{кг} \cdot \text{°С}}$$

$Q = ?$

Решение:

Лед прежде всего должен расплавиться, а для этого потребуется количество теплоты:

$$Q_1 = \lambda m,$$

$$Q_1 = 3,4 \cdot 10^5 \frac{\text{Дж}}{\text{кг}} \cdot 2 \text{ кг} = 6,8 \cdot 10^5 \text{ Дж.}$$

Для нагревания полученной из льда воды от 0 до 100 °С потребуется количество теплоты:

$$Q_2 = cm(t_2 - t_1),$$

$$Q_2 = 4,2 \cdot 10^3 \frac{\text{Дж}}{\text{кг} \cdot \text{°С}} \cdot 2 \text{ кг} (100 \text{ °С} - 0 \text{ °С}) = 8,4 \cdot 10^5 \text{ Дж.}$$

Общее количество теплоты:

$$Q = Q_1 + Q_2,$$

$$Q = 6,8 \cdot 10^5 \text{ Дж} + 8,4 \cdot 10^5 \text{ Дж} = 1,52 \cdot 10^6 \text{ Дж.}$$

Ответ: $Q = 1,52 \cdot 10^6 \text{ Дж.}$

Если бы вместо льда была взята вода массой 2 кг при температуре $0\text{ }^{\circ}\text{C}$, то понадобилось бы количество теплоты, необходимое только для ее нагревания от 0 до $100\text{ }^{\circ}\text{C}$, т. е. $Q_2 = 8,4 \cdot 10^5$ Дж.

? Вопросы

1. Как объяснить процесс плавления тела на основе учения о строении вещества? 2. На что расходуется энергия топлива при плавлении кристаллического тела, нагретого до температуры плавления? 3. Что называется удельной теплотой плавления? 4. Как объяснить процесс отвердевания на основе учения о строении вещества? 5. Как вычисляют количество теплоты, необходимое для плавления кристаллического тела, взятого при температуре плавления? 6. Как вычислить количество теплоты, выделяющееся при кристаллизации тела, имеющего температуру плавления?

🔗 Упражнение 8

1. На рисунке 17 изображены графики зависимости температуры от времени двух тел одинаковой массы. У какого из тел выше температура плавления? У какого тела больше удельная теплота плавления? Одинаковы ли удельные теплоемкости тел?



Рис. 17

У какого из тел выше температура плавления? У какого тела больше удельная теплота плавления? Одинаковы ли удельные теплоемкости тел?

2. Тающий лед принесли в помещение, температура которого $0\text{ }^{\circ}\text{C}$. Будет ли лед в этом помещении продолжать таять?

3. В ведре с водой плавают куски льда. Общая температура воды и льда $0\text{ }^{\circ}\text{C}$. Будет ли лед таять или вода замерзать? От чего это зависит?

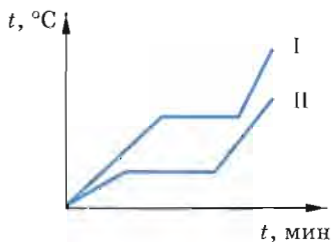
4. Сколько энергии нужно затратить, чтобы расплавить лед массой 4 кг при температуре $0\text{ }^{\circ}\text{C}$?

5. Сколько энергии требуется затратить, чтобы расплавить свинец массой 20 кг при температуре плавления? Сколько энергии понадобится для этого, если начальная температура свинца $27\text{ }^{\circ}\text{C}$?

Задание 2

1. Поставьте на плиту две одинаковые жестяные банки. В одну налейте воду массой 0,5 кг, в другую положите снег той же массы. Заметьте, сколько времени потребуется, чтобы вода в обеих банках закипела. Напишите краткий отчет о вашем опыте и объясните его результаты.

2. Прочитайте в конце учебника параграф «Аморфные тела. Плавление аморфных тел». Подготовьте по нему доклад.

§ 16. Испарение. Насыщенный и ненасыщенный пар

Из повседневных наблюдений известно, что количество воды, эфира, бензина и другой жидкости, которая находится в открытом сосуде, постепенно уменьшается. На самом деле жидкость не может исчезнуть бесследно, она превращается в пар.

Явление превращения жидкости в пар называется парообразованием.

Существует два способа перехода жидкости в газообразное состояние: *испарение* и *кипение*.

Парообразование, происходящее с поверхности жидкости, называется испарением.

Мы знаем, что молекулы жидкости непрерывно движутся с разными скоростями. Если какая-нибудь достаточно «быстрая» молекула окажется у поверхности жидкости, то она может преодолеть притяжение соседних молекул и вылететь из жидкости. Вылетевшие с поверхности жидкости молекулы образуют над нею пар. У оставшихся молекул жидкости при соударениях меняются скорости. Некоторые из молекул приобретают при этом скорость, достаточную для того, чтобы, оказавшись у поверхности, вылететь из жидкости. Этот процесс продолжается, поэтому жидкость испаряется постепенно.

Скорость испарения зависит от нескольких причин.

Если листок бумаги смочить в одном месте эфиром, а в другом водой, то мы заметим, что эфир испарится значительно быстрее, чем вода. Значит, *скорость испарения зависит от рода жидкости*. Быстрее испаряется та жидкость, молекулы которой притягиваются

друг к другу с меньшей силой. Ведь в этом случае преодолеть притяжение и вылететь из жидкости может большее число молекул.

Так как некоторое число быстро движущихся молекул всегда имеется в жидкости, то *испарение должно происходить при любой температуре*. Наблюдения подтверждают это. Например, лужи, образовавшиеся после дождя, высыхают и летом в жару, и осенью, когда уже холодно. Но летом они высыхают быстрее. Дело в том, что чем выше температура жидкости, тем больше в ней быстро движущихся молекул. Они способны преодолеть силы притяжения окружающих молекул и вылететь с поверхности жидкости.

Поэтому *испарение происходит тем быстрее, чем выше температура жидкости*.

Если в узкий и широкий сосуды налить по одинаковому объему воды, то можно заметить, что в широком сосуде вода испарится значительно быстрее. Например, вода, налитая в блюдце, испаряется быстрее, чем вода, налитая в стакан. Развешанное белье быстрее высыхает, чем скомканное. Это объясняется тем, что жидкость испаряется с поверхности, и чем больше площадь поверхности жидкости, тем большее число молекул одновременно вылетает в воздух.

Значит, *скорость испарения жидкости зависит от площади ее поверхности*.

Одновременно с переходом молекул из жидкости в пар происходит и обратный процесс. Беспорядочно двигаясь над поверхностью жидкости, часть молекул, покинувших ее, снова возвращается в жидкость.

Если испарение жидкости происходит в закрытом сосуде, то вначале число молекул, вылетевших из жидкости, будет больше числа молекул, возвратившихся обратно в жидкость. Поэтому плотность пара в сосуде будет постепенно увеличиваться. С увеличением плотности пара увеличится и число молекул, возвращающихся в жидкость. Довольно скоро число молекул, вылетающих из жидкости, станет равным числу молекул пара, возвращающихся обратно в жидкость. С этого момента число молекул пара над жидкостью будет постоянным. Наступает так называемое *динамическое равновесие* между паром и жидкостью.

Пар, находящийся в динамическом равновесии со своей жидкостью, называется насыщенным паром.

Если в пространстве, содержащем пары какой-либо жидкости, может происходить дальнейшее испарение этой жидкости, то пар, находящийся в этом пространстве, является *ненасыщенным паром*.

Пар, не находящийся в состоянии равновесия со своей жидкостью, называется ненасыщенным.

При динамическом равновесии масса жидкости в закрытом сосуде не изменяется, хотя жидкость продолжает испаряться (рис. 18).

В открытом сосуде масса жидкости вследствие испарения постепенно уменьшается. Это связано с тем, что большинство молекул пара рассеивается в воздухе, не возвращаясь в жидкость. Но небольшая часть их возвращается обратно в жидкость, замедляя тем самым испарение. Поэтому *при ветре, который уносит молекулы пара, испарение жидкости происходит быстрее*.

Зная, от каких причин зависит скорость испарения, мы можем объяснить теперь, зачем, например, переливают чай из стакана в блюдце, дуют на горячий суп или кашу, обмахиваются веером.

Наблюдения и опыты показывают, что испаряются и твердые тела. Испаряется, например, лед, поэтому белье высыхает и на морозе. Испаряется нафталин, поэтому мы чувствуем его запах.



Рис. 18

? Вопросы

1. Какое явление называют испарением? 2. Почему испарение жидкости происходит при любой температуре? 3. От чего зависит скорость испарения жидкости? 4. Почему испарение происходит тем быстрее, чем выше температура жидкости? 5. Как зависит скорость испарения жидкости от площади ее поверхности? 6. Какой пар называется насыщенным? 7. Какой пар называется ненасыщенным? 8. Почему испарение жидкости происходит быстрее, если над ее поверхностью дует ветер?

§ 17. Поглощение энергии при испарении жидкости и выделение ее при конденсации пара

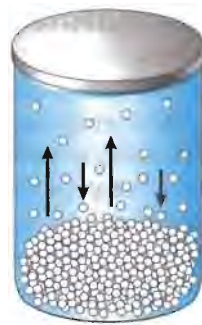
При испарении жидкость покидают наиболее быстрые молекулы, поэтому средняя скорость остальных молекул жидкости становится меньше. Следовательно, и средняя кинетическая энергия остающихся в жидкости молекул уменьшается. Это означает, что *внутренняя энергия испаряющейся жидкости уменьшается*. Поэтому, *если нет притока энергии к жидкости извне, испаряющаяся жидкость охлаждается*.

Охлаждение жидкости при испарении можно наблюдать на опыте. Для этого нужно обмотать шарик термометра ватой (или кусочком материи) и полить ее эфиром. Быстро испаряющийся эфир отнимает часть внутренней энергии от шарика термометра, вследствие чего температура последнего понижается. Если эфиром смочить руку, то мы будем ощущать охлаждение.

Выходя из воды даже в жаркий день, мы чувствуем, что нам прохладно. Вода, испаряясь с поверхности нашего тела, отнимает от него некоторое количество теплоты.

Однако при испарении воды, налитой в стакан, мы не замечаем понижения ее температуры. Чем это объяснить? Дело в том, что испарение в данном случае происходит медленно и температура воды поддерживается постоянной за счет количества теплоты, поступающего из окружающего воздуха. Значит, чтобы испарение жидкости происходило без изменения ее температуры, жидкости необходимо сообщать энергию.

Испарение имеет большое значение в жизни животных. Затруднение испарения нарушает теплоотдачу и может вызвать перегревание тела.

Известно, что одновременно с испарением происходит переход молекул из пара в жидкость.

Явление превращения пара в жидкость называется конденсацией.

Конденсация происходит от лат. слова *конденсаре* — сгущать.

Конденсация пара сопровождается выделением энергии.

Летним вечером, когда воздух становится холоднее, выпадает роса. Это водяной пар, находившийся в воздухе, при охлаждении конденсируется, и маленькие капельки воды оседают на траве и листьях.

Конденсацией пара объясняется образование облаков. Пары воды, поднимающиеся над землей, образуют в верхних, более холодных слоях воздуха облака, состоящие из мельчайших капелек воды.

Вопросы

1. Против каких сил совершают работу молекулы, выходящие из жидкости при испарении? 2. Как объяснить понижение температуры жидкости при ее испарении? 3. Как можно на опыте показать охлаждение жидкости при испарении? 4. Как можно объяснить, что при одних и тех же условиях одни жидкости испаряются быстрее, другие — медленнее? 5. При каких условиях происходит конденсация пара? 6. Какие явления природы объясняются конденсацией пара? Приведите примеры и объясните их.

Упражнение 9

1. В какую погоду скорее просыхают лужи от дождя: в тихую или ветреную? в теплую или холодную? Как это можно объяснить?

2. Почему горячий чай остывает быстрее, если на него дуют?

3. Выступающий в жару на теле пот охлаждает тело. Почему?

4. Почему в сухом воздухе переносить жару легче, чем во влажном?

5. Чтобы остудить воду в летнюю жару, ее наливают в сосуды, изготовленные из слабообожженной глины, сквозь которую вода медленно просачивается. Вода в таких сосудах холоднее окружающего воздуха. Почему?

6. В блюдце и в стакан налита вода одинаковой массы. Где вода быстрее испарится? Почему?

7. Для чего летом после дождей или полива приствольные круги плодовых деревьев покрывают слоем перегноя, навоза или торфа?

Задание 3

В два одинаковых блюда налейте по одинаковому количеству воды (например, по три столовых ложки). Одно блюдо поставьте в теплое, а другое — в холодное место. Запишите, за какое время испарится вода в том и другом блюдах. Объясните разницу в скорости испарения.

§ 18. Кипение

Рассмотрим второй способ образования пара — **кипение**.

Пронаблюдаем это явление на опыте. Для этого будем нагревать воду в открытом стеклянном сосуде, измеряя ее температуру. При нагревании испарение воды с поверхности усиливается, иногда даже можно заметить над ней туман. Это водяной пар конденсируется в воздухе при охлаждении, образуя мельчайшие капельки (сам пар, конечно, невидим).

При дальнейшем повышении температуры мы заметим появление в воде многочисленных мелких пузырьков (рис. 19, а). Их размеры постепенно растут. Это пузырьки воздуха, который растворен в воде. При нагревании избыток воздуха выделяется из воды в виде пузырьков. В них содержится насыщенный водяной пар, так как вода испаряется внутрь этих пузырьков воздуха.

По мере дальнейшего нагревания воды пузырьки становятся крупнее и многочисленнее. С ростом размеров пузырьков возрастает и архимедова сила, выталкивающая их из воды, и они всплывают. В этот момент бывает слышен шум, предшествующий обычно кипению. При определенной температуре с приближением к поверхности жидкости объем пузырьков резко возрастает. На поверхности они лопаются, и находившийся в них насыщенный пар выходит в атмосферу — вода кипит (рис. 19, б).



а)



б)

Рис. 19

Кипение — это интенсивный переход жидкости в пар, происходящий с образованием пузырьков пара по всему объему жидкости при определенной температуре.

Следует помнить, что у различных жидкостей температура кипения различна (см. табл. 5).

В отличие от испарения, которое происходит при любой температуре (см. § 16), кипение от на-

чала до конца происходит при определенной и постоянной для каждой жидкости температуре. Поэтому, например, при варке пищи нужно уменьшать огонь после того, как вода закипит. Это даст экономию топлива, а температура воды все равно сохраняется постоянной во все время кипения.

Температуру, при которой жидкость кипит, называют температурой кипения.

Во время кипения температура жидкости не меняется.

С ростом давления увеличивается температура кипения жидкости, и наоборот. Как известно, давление воздуха уменьшается с увеличением высоты над уровнем моря. Следовательно, температура кипения жидкости с увеличением высоты также уменьшается.

Таблица 5

Температура кипения некоторых веществ, °С
(при нормальном атмосферном давлении)

Водород	-253	Вода	100
Кислород	-183	Ртуть	357
Молоко	100	Свинец	1740
Эфир	35	Медь	2567
Спирт	78	Железо	2750

Некоторые вещества, которые в обычных условиях являются газами, при достаточном охлаждении обращаются в жидкости, кипящие при очень низкой температуре. Жидкий кислород, например, при атмосферном давлении кипит при температуре $-183\text{ }^{\circ}\text{C}$. Вещества, которые в обычных условиях мы наблюдаем в твердом состоянии, обращаются при плавлении в жидкости, кипящие при очень высокой температуре. Например, медь кипит при $2567\text{ }^{\circ}\text{C}$, а железо — при $2750\text{ }^{\circ}\text{C}$.

? Вопросы

1. Какие явления наблюдаются в жидкости перед тем, как она начинает кипеть? 2. Какие силы действуют на пузырек воздуха, наполненный паром, когда он находится внутри жидкости? 3. Что называют температурой кипения жидкости?

§ 19. Влажность воздуха.

Способы определения влажности воздуха

Окружающий нас атмосферный воздух вследствие непрерывного испарения воды с поверхности водоемов и растительных покровов всегда содержит в себе водяные пары. Чем больше водяных паров находится в определенном объеме воздуха, тем ближе пар к состоянию насыщения. С другой стороны, чем выше температура воздуха, тем большее количество водяных паров потребуется для его насыщения.

В зависимости от количества паров, находящихся при данной температуре в атмосфере, воздух бывает различной степени влажности.

Абсолютная влажность ρ показывает, сколько граммов водяного пара содержится в воздухе объемом 1 м^3 при данных условиях, т. е. плотность водяного пара.

Чтобы судить о степени влажности воздуха, важно знать, близок или далек водяной пар, находящийся в воздухе, от состояния насыщения. Для этого вводят понятие *относительной влажности*.

Относительной влажностью воздуха φ называют отношение абсолютной влажности воздуха ρ к плотности ρ_0 насыщенного водяного пара при той же температуре, выраженной в процентах.

Относительную влажность воздуха можно определить по формуле

$$\varphi = \frac{\rho}{\rho_0} \cdot 100\%.$$

Если влажный воздух охлаждать, то при некоторой температуре находящийся в нем пар можно довести до насыщения. При дальнейшем охлаждении водяной пар начнет конденсироваться в виде росы. Появляется туман, выпадает роса.

Температура, при которой пар, находящийся в воздухе, становится насыщенным, называется точкой росы.

Точка росы также характеризует влажность воздуха.

Для определения влажности воздуха используют такие приборы, как *гигрометр* и *психрометр*.

Гигрометры бывают двух видов — *конденсационные* и *волосные*.

С помощью конденсационного гигрометра можно определить абсолютную влажность воздуха по точке росы. Он представляет собой металлическую коробочку 1 (рис. 20). Ее передняя стенка 2 хорошо отполирована и окружена также отполированным кольцом 3. Между стенкой и кольцом расположена теплоизолирующая прокладка 4. К коробочке подсоединена резиновая груша 5 и вставлен термометр 6.

Если в коробку налить легко испаряющуюся жидкость (эфир), то, продувая воздух через коробку с помощью груши, можно вызвать сильное испарение эфира и быстрое охлаждение коробки. На полированной поверхности появляются капельки росы. По термометру замечают температуру, при которой они появляются. Это и есть точка росы, так как появление росы говорит о том, что пар стал насыщенным. По таблице плотности насыщенного водяного пара и определяют абсолютную влажность воздуха.

Действие *волосного гигрометра* (рис. 21) основано на свойстве человеческого волоса удлиняться при увеличении относительной влажности воздуха. При увеличении влажности воздуха длина волоса увеличивается, а при уменьшении влажности его длина уменьшается. При этом стрелка по шкале указывает относительную влажность воздуха.

Прибор для определения влажности воздуха — *психрометр* — показан на рисунке 22. Он состоит из двух термометров. Один термометр показывает температуру воздуха, а другой обмотан тканью, конец которой опущен в воду. Поскольку вода испаряется, то термометр охлаждается. Чем больше относительная влажность, тем менее



Рис. 20



Рис. 21

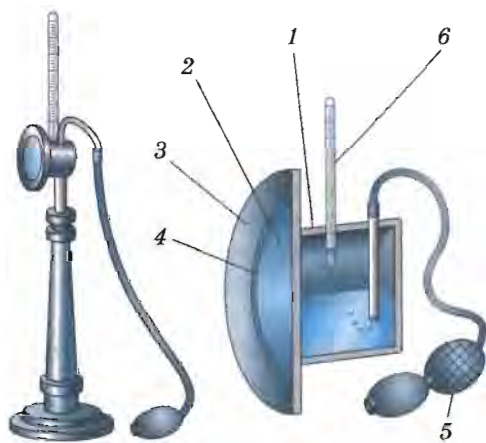

Рис. 22

интенсивно идет испарение. Следовательно, разность показаний термометров будет меньше. По этой разности температур с помощью специальных таблиц и определяют относительную влажность воздуха.

Определение влажности имеет огромное значение при исследовании различных явлений в атмосфере, для некоторых видов производства, для поддержания определенной влажности в библиотеках, музеях и пр.

Нормальная влажность воздуха в жилых помещениях около 60%. Днем с возрастанием температуры, а значит, с ростом давления относительная влажность убывает. Ночью, наоборот, относительная влажность возрастает.

? Вопросы

1. Что называют относительной влажностью воздуха? 2. Что называется точкой росы? 3. Какие приборы используют для определения влажности воздуха? 4. Как определить точку росы с помощью конденсационного гигрометра? 5. Как, используя психрометр, можно узнать относительную влажность воздуха?

§ 20. Удельная теплота парообразования и конденсации

Чтобы температура испаряющейся жидкости не изменялась, к жидкости необходимо подводить определенное количество теплоты.

Так, чтобы испарить воду массой 1 кг при температуре 100 °С, требуется $2,3 \cdot 10^6$ Дж энергии. Для испарения эфира массой 1 кг, взятого при температуре 35 °С, необходимо $0,4 \cdot 10^6$ Дж энергии.

Кипение, как мы видели, тоже испарение, только сопровождается оно быстрым образованием и ростом пузырьков пара. Очевидно, что во время кипения необходимо подводить к жидкости определенное количество теплоты. Это количество теплоты идет на образование пара. Причем различные жидкости одной и той же массы требуют разное количество теплоты для обращения их в пар при температуре кипения.

Физическая величина, показывающая, какое количество теплоты необходимо, чтобы обратить жидкость массой 1 кг в пар без изменения температуры, называется удельной теплотой парообразования.

Удельную теплоту парообразования обозначают буквой L . Ее единица — $1 \frac{\text{Дж}}{\text{кг}}$.

Опытами установлено, что удельная теплота парообразования воды при 100°C равна $2,3 \cdot 10^6 \frac{\text{Дж}}{\text{кг}}$. Иными словами, для превращения воды массой 1 кг в пар при температуре 100°C требуется $2,3 \cdot 10^6 \text{ Дж}$ энергии.

Следовательно, при температуре кипения внутренняя энергия вещества в парообразном состоянии больше внутренней энергии такой же массы вещества в жидком состоянии.

Таблица 6

Удельная теплота парообразования некоторых веществ, $\frac{\text{Дж}}{\text{кг}}$
(при температуре кипения и нормальном атмосферном давлении)

Вода	$2,3 \cdot 10^6$	Эфир	$0,4 \cdot 10^6$
Аммиак (жидкий)	$1,4 \cdot 10^6$	Ртуть	$0,3 \cdot 10^6$
Спирт	$0,9 \cdot 10^6$	Воздух (жидкий)	$0,2 \cdot 10^6$

Соприкасаясь с холодным предметом, водяной пар конденсируется (рис. 23). При этом выделяется энергия, поглощенная при образовании пара. Точные опыты показывают, что, *конденсируясь, пар отдает то количество энергии, которое пошло на его образование.*



Рис. 23

Следовательно, при превращении 1 кг водяного пара при температуре 100 °С в воду той же температуры выделяется $2,3 \cdot 10^6$ Дж энергии. Как видно из сравнения с другими веществами (см. табл. 6), эта энергия довольно велика.

Освобождающаяся при конденсации пара энергия может быть использована. На крупных тепловых электростанциях отработавшим в турбинах паром нагревают воду. Нагретую таким образом воду используют для отопления зданий, в банях, прачечных и для других бытовых нужд.

Чтобы вычислить количество теплоты Q , необходимое для превращения в пар жидкости любой массы, взятой при температуре кипения, нужно удельную теплоту парообразования L умножить на массу m :

$$Q = Lm.$$

Из этой формулы можно определить, что

$$m = \frac{Q}{L}, \quad L = \frac{Q}{m}.$$

Количество теплоты, которое выделяет пар массой m , конденсируясь при температуре кипения, определяется по той же формуле.

Пример. Какое количество энергии требуется для превращения воды массой 2 кг, взятой при температуре 20 °С, в пар?

Запишем условие задачи и решим ее.

Дано:

$$m = 2 \text{ кг}$$

$$t_1 = 20 \text{ °С}$$

$$t_2 = 100 \text{ °С}$$

$$c = 4,2 \cdot 10^3 \frac{\text{Дж}}{\text{кг} \cdot \text{°С}}$$

$$L = 2,3 \cdot 10^6 \frac{\text{Дж}}{\text{кг}}$$

$Q = ?$

Решение:

Общее количество израсходованной энергии:

$$Q = Q_1 + Q_2,$$

где Q_1 — энергия, которая необходима для нагревания воды от 20 до 100 °С:

$$Q_1 = cm(t_2 - t_1),$$

а Q_2 — энергия, которая необходима для превращения воды в пар без изменения ее температуры:

$$Q_2 = Lm.$$

$$Q = 4200 \frac{\text{Дж}}{\text{кг} \cdot ^\circ\text{C}} \cdot 2 \text{ кг} (100^\circ\text{C} - 20^\circ\text{C}) + 2,3 \cdot 10^6 \frac{\text{Дж}}{\text{кг}} \cdot 2 \text{ кг} \approx 5,3 \cdot 10^6 \text{ Дж.}$$

Ответ: $Q = 5,3 \cdot 10^3 \text{ кДж.}$

? Вопросы

1. На что расходуется энергия, подводимая к жидкости при кипении? 2. Что показывает удельная теплота парообразования? 3. Как можно показать на опыте, что при конденсации пара выделяется энергия? 4. Чему равна энергия, выделяемая водяным паром массой 1 кг при конденсации? 5. Где в технике используют энергию, выделяемую при конденсации водяного пара?

🔗 Упражнение 10

1. Как понимать, что удельная теплота парообразования воды равна $2,3 \cdot 10^6 \frac{\text{Дж}}{\text{кг}}$?

2. Как надо понимать, что удельная теплота конденсации аммиака равна $1,4 \cdot 10^6 \frac{\text{Дж}}{\text{кг}}$?

3. У какого из приведенных в таблице 6 веществ при обращении из жидкого состояния в пар внутренняя энергия увеличивается больше? Ответ обоснуйте.

4. Какое количество энергии требуется для обращения воды массой 150 г в пар при температуре 100°C ?

5. Какое количество энергии нужно затратить, чтобы воду массой 5 кг, взятую при температуре 0°C , довести до кипения и испарить ее?

6. Какое количество энергии выделит вода массой 2 кг при охлаждении от 100 до 0°C ? Какое количество энергии выделится, если вместо воды взять столько же пара при 100°C ?

🔗 Задание 4

Подготовьте доклад на одну из тем (по выбору).

1. Как образуется роса, иней, дождь и снег.
2. Круговорот воды в природе.
3. Литье металлов.

§ 21. Работа газа и пара при расширении

Мы уже говорили о том, что развитие техники зависит от умения использовать громадную внутреннюю энергию топлива.

Использовать внутреннюю энергию — значит совершить за счет нее полезную работу, например поднять груз, перевезти вагоны и т. п. А это, в свою очередь, означает, что внутреннюю энергию необходимо превратить в механическую. Как это сделать?

В пробирку нальем немного воды, затем плотно закроем ее пробкой и нагреем воду до кипения. Под давлением пара пробка выскочит и поднимется вверх. Здесь энергия топлива перешла во внутреннюю энергию пара, а пар, расширяясь, совершил работу — поднял пробку. Внутренняя энергия пара превратилась в кинетическую энергию пробки.

Заменим пробирку прочным металлическим цилиндром, а пробку — плотно пригнанным поршнем, который может двигаться вдоль цилиндра. Мы получим простейший *тепловой двигатель*, в котором внутренняя энергия топлива превращается в механическую энергию поршня. Такой двигатель был изобретен в конце XVII в. *Джеймсом Уаттом* и усовершенствован в дальнейшем.

Тепловыми двигателями называют машины, в которых внутренняя энергия топлива превращается в механическую энергию.

Существует несколько видов тепловых двигателей: *паровая машина, двигатель внутреннего сгорания, паровая и газовая турбины, реактивный двигатель*. Во всех этих двигателях энергия топлива сначала переходит в энергию газа (или пара). Газ, расширяясь, совершает работу и при этом охлаждается. Часть его внутренней энергии превращается в механическую энергию.

Из всех существующих тепловых двигателей мы рассмотрим двигатель внутреннего сгорания и паровую турбину.

? Вопросы

1. Приведите примеры превращения внутренней энергии пара в механическую энергию тела. 2. Какие двигатели называют тепловыми? 3. Какие виды тепловых двигателей вам известны? 4. Какие переходы и превращения энергии происходят в них?

§ 22. Двигатель внутреннего сгорания

Двигатель внутреннего сгорания — очень распространенный вид теплового двигателя. Топливо в нем сгорает прямо в цилиндре, внутри самого двигателя. Отсюда и происходит название этого двигателя.

Двигатели внутреннего сгорания работают на жидком топливе (бензин, керосин, нефть) или на горючем газе.

Такой тип теплового двигателя обычно устанавливают на большинстве автомобилей.

На рисунке 24 показан простейший двигатель внутреннего сгорания в разрезе.

Двигатель состоит из цилиндра, в котором перемещается поршень 3, соединенный при помощи шатуна 4 с коленчатым валом 5.

В верхней части цилиндра имеется два клапана 1 и 2, которые при работе двигателя автоматически открываются и закрываются в нужные моменты. Через клапан 1 в цилиндр поступает горючая смесь, которая воспламеняется с помощью свечи 6, а через клапан 2 выпускаются отработавшие газы.

В цилиндре такого двигателя периодически происходит сгорание горючей смеси, состоящей из паров бензина и воздуха. Температура газообразных продуктов сгорания достигает 1600—1800 °С.

Давление на поршень при этом резко возрастает. Расширяясь, газы толкают поршень, а вместе с ним и коленчатый вал, совершая при этом механическую работу. При этом они охлаждаются, так как часть их внутренней энергии превращается в механическую энергию.

Рассмотрим более подробно схему работы такого двигателя. Крайние положения поршня в цилиндре называют **мертвыми точками**. Расстояние, проходимое поршнем от одной мертвой точки до другой, называют **ходом поршня**.

Один рабочий цикл в двигателе происходит за четыре хода поршня, или, как говорят, за четыре **такта**. Поэтому такие двигатели называют **четырёхтактными**.

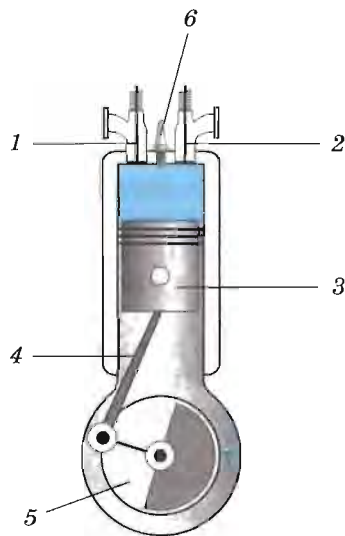



Рис. 25

Один ход поршня, или один такт двигателя, совершается за пол-оборота коленчатого вала.

При повороте вала двигателя в начале первого такта поршень движется вниз (рис. 25, а). Объем над поршнем увеличивается. Вследствие этого в цилиндре создается разрежение. В это время открывается клапан 1 и в цилиндр входит горючая смесь. К концу первого такта цилиндр заполняется горючей смесью, а клапан 1 закрывается.

При дальнейшем повороте вала поршень движется вверх (второй такт) и сжимает горючую смесь (рис. 25, б). В конце второго такта, когда поршень дойдет до крайнего верхнего положения, сжатая горючая смесь воспламеняется (от электрической искры) и быстро сгорает.

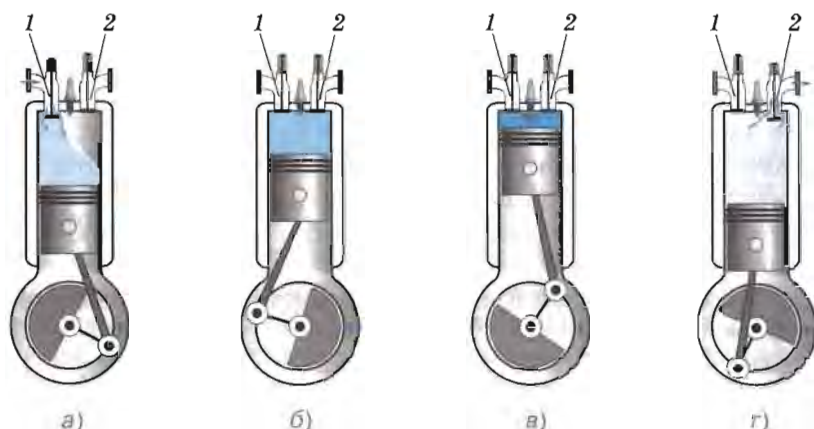
Образующиеся при сгорании газы давят на поршень и толкают его вниз (рис. 25, в). Под действием расширяющихся нагретых газов (третий такт) двигатель совершает работу, поэтому этот такт называют **рабочим ходом**. Движение поршня передается шатуну, а через него коленчатому валу с маховиком. Получив сильный толчок, маховик продолжает вращаться по инерции и перемещает скрепленный с ним поршень при последующих тактах. Второй и третий такты происходят при закрытых клапанах.

В конце третьего такта открывается клапан 2, и через него продукты сгорания выходят из цилиндра в атмосферу. Выпуск продуктов сгорания продолжается и в течение четвертого такта, когда поршень движется вверх (рис. 25, г). В конце четвертого такта клапан 2 закрывается.

Итак, **цикл двигателя состоит из следующих четырех процессов (тактов): впуска, сжатия, рабочего хода, выпуска.**

В автомобилях используют чаще всего четырехцилиндровые двигатели внутреннего сгорания. Работа цилиндров согласуется так, что в каждом из них поочередно происходит рабочий ход и коленчатый вал все время получает энергию от одного из поршней. Имеются и восьмицилиндровые двигатели. Многоцилиндровые двигатели в лучшей степени обеспечивают равномерность вращения вала и имеют большую мощность.

Применение двигателей внутреннего сгорания чрезвычайно разнообразно. Они приводят в движение самолеты, теплоходы, автомобили, тракторы, тепловозы. Мощные двигатели внутреннего сгорания устанавливают на речных и морских судах.

? Вопросы

1. Какой двигатель называют двигателем внутреннего сгорания? 2. Пользуясь рисунком 24, расскажите, из каких основных частей состоит простейший двигатель внутреннего сгорания. 3. Какие физические явления происходят при сгорании горючей смеси в двигателе внутреннего сгорания? 4. За сколько ходов, или тактов, происходит один рабочий цикл двигателя? Сколько оборотов делает при этом вал двигателя? 5. Какие процессы происходят в двигателе в течение каждого из четырех тактов? Как называют эти такты? 6. Какую роль играет маховик в двигателе внутреннего сгорания? 7. Где еще, кроме автомобилей, применяют двигатели внутреннего сгорания?

§ 23. Паровая турбина

В современной технике широко применяют другой тип теплового двигателя. В нем пар или нагретый до высокой температуры газ вращает вал двигателя без помощи поршня, шатуна и коленчатого вала. Такие двигатели называют **турбинами**.

Схема устройства простейшей паровой турбины приведена на рисунке 26. На вал 5 насажен диск 4, по ободу которого закреплены лопатки 2. Около лопаток расположены трубы — сопла 1, в которые поступает пар 3 из котла. Струи пара, вырывающиеся из сопел, оказывают значительное давление на лопатки и приводят диск турбины в быстрое вращательное движение.



Рис. 26

В современных турбинах применяют не один, а несколько дисков, насаженных на общий вал. Пар последовательно проходит через лопатки всех дисков, отдавая каждому из них часть своей энергии.

На электростанциях с турбиной соединен генератор электрического тока. Частота вращения вала турбин достигает 3000 оборотов в минуту, что является очень удобным для приведения в движение генераторов электрического тока.

В нашей стране строят паровые турбины мощностью от нескольких киловатт до 1 200 000 кВт.

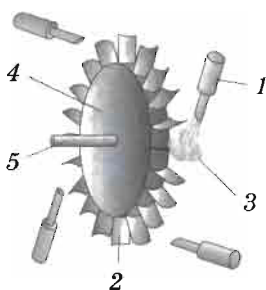
Применяют турбины на тепловых электростанциях и на кораблях. Постепенно находят все более широкое применение газовые турбины, в которых вместо пара используются продукты сгорания газа.

? Вопросы

1. Какие тепловые двигатели называют паровыми турбинами? 2. В чем отличие в устройстве турбин и поршневых машин? 3. Пользуясь рисунком 26, расскажите, из каких частей состоит паровая турбина и как она работает.

§ 24. КПД теплового двигателя

Любой тепловой двигатель превращает в механическую энергию только незначительную часть энергии, которая выделяется топливом. Большая часть энергии топлива не используется полезно, а теряется в окружающем пространстве.

Тепловой двигатель состоит из **нагревателя**, **рабочего тела** и **холодильника**. Газ или пар, который является рабочим телом, получает от нагревателя некоторое количество теплоты. Рабочее тело, нагреваясь, расширяется и совершает работу за счет своей внутренней энергии. Часть энергии передается атмосфере — холодильнику — вместе с отработанным паром или выхлопными газами.

Очень важно знать, какую часть энергии, выделяемой топливом, тепловой двигатель превращает в полезную работу. Чем больше эта часть энергии, тем двигатель экономичнее.

Для характеристики экономичности различных двигателей введено понятие **коэффициента полезного действия двигателя** — **КПД**.

Отношение совершенной полезной работы двигателя, к энергии, полученной от нагревателя, называют коэффициентом полезного действия теплового двигателя.

КПД теплового двигателя определяют по формуле

$$\text{КПД} = \frac{A_{\text{п}}}{Q_1}, \text{ или } \text{КПД} = \frac{Q_1 - Q_2}{Q_1} \cdot 100\%,$$

где $A_{\text{п}}$ — полезная работа, Q_1 — количество теплоты, полученное от нагревателя, Q_2 — количество теплоты, отданное холодильнику, $Q_1 - Q_2$ — количество теплоты, которое пошло на совершение работы. КПД выражается в процентах.

Например, двигатель из всей энергии, выделившейся при сгорании топлива, расходует на совершение полезной работы только одну четвертую часть. Тогда коэффициент полезного действия двигателя равен $\frac{1}{4}$, или 25%.

КПД двигателя обычно выражают в процентах. Он всегда меньше единицы, т. е. меньше 100%. Например, КПД двигателей внутреннего сгорания 20—40%, паровых турбин — выше 30%.

? Вопросы

1. Почему в тепловых двигателях только часть энергии топлива превращается в механическую энергию? 2. Что называют КПД теплового двигателя? 3. Почему КПД двигателя не может быть не только больше 100%, но и равен 100%? 4. Какой такт работы двигателя внутреннего сгорания изображен на рисунке 27?

🔧 Задание 5

Подготовьте доклад на одну из тем (по выбору).

1. История изобретения паровых машин.
2. История изобретения турбин.
3. Первые паровозы Стефенсона и Черепановых.
4. Достижения науки и техники в строительстве паровых турбин.
5. Использование энергии Солнца на Земле.



Рис. 27

§ 25. Электризация тел при соприкосновении

Еще в глубокой древности люди заметили, что янтарь (окаменевшая смола хвойных деревьев), потертый о шерсть, приобретает способность притягивать к себе различные тела: соломинки, пушинки, ворсинки меха и т. д.



В дальнейшем установили, что этим свойством обладают и другие вещества: стеклянная палочка, потертая о шелк, палочка из органического стекла, натертая о бумагу, эбонит (каучук с большой примесью серы), потертый о сукно или мех.



Так, если потереть стеклянную палочку о лист бумаги, а затем поднести ее к мелко нарезанным листочкам бумаги, то они начнут притягиваться к стеклянной палочке. Тонкие струйки воды также будут притягиваться к стеклянной палочке (рис. 28).

Рис. 28

Наблюдаемые явления в начале XVII в. были названы *электрическими* (от греч. слова *электрон* — янтарь). Стали говорить, что тело, получившее после натирания способность притягивать другие тела, *наэлектризовано* или что ему сообщен *электрический заряд*.



Рис. 29

Если потереть о сухое сукно эбонитовую палочку, то не только палочка, но и сукно начнет притягивать кусочки бумаги (рис. 29). Значит, при трении электризуются оба тела.

Электрический заряд может передаваться от одного тела к другому. Для этого необходимо лишь коснуться наэлектризованным телом

другого тела. При этом часть электрического заряда перейдет на второе тело. И это тело начнет притягивать к себе мелкие листочки бумаги, пушинки и т. д.

При трении тел друг о друга увеличивают лишь площадь их соприкосновения.

Итак, *электризация тел происходит при их соприкосновении.*

На явлении электризации тел при соприкосновении основан принцип работы ксероксов.

§ 26. Взаимодействие заряженных тел. Два рода зарядов

Наэлектризуем две эбонитовые палочки трением о мех. Одну из них подвесим, как показано на рисунке 30, и поднесем к ней другую. Мы заметим, что наэлектризованные эбонитовые палочки отталкиваются.

Точно такой же результат получается, если вместо эбонитовых палочек взять стеклянные, потертые о шелк.

Теперь поднесем к наэлектризованной эбонитовой палочке стеклянную, потертую о шелк. Мы заметим, что эбонитовая и стеклянная палочки притягиваются друг к другу (рис. 31).

Таким образом, *наэлектризованные тела или притягиваются друг к другу, или отталкиваются.*

Чем же может быть вызвано такое различие во взаимодействии наэлектризованных тел? Очевидно, тем, что электрический заряд, появившийся при электризации, у эбонитовой палочки иного рода, чем у стеклянной. И действительно, тщательное изучение этих явлений подтверждает такое предположение.

Электрический заряд, полученный на стеклянной палочке, потертой о шелк, условились называть *положительным*. Заряд эбо-



Рис. 30



Рис. 31

нитовой палочки, потертой о мех, — **отрицательным**. Одни тела электризуются так, как стеклянная палочка, т. е. положительно. Другие, как эбонитовая палочка, — отрицательно. Положительные заряды обозначают знаком «+», отрицательные — знаком «-».

К наэлектризованной эбонитовой палочке будем подносить наэлектризованные тела из различных веществ, например из резины, пластмассы и др. В одних случаях эбонитовая палочка отталкивается от этих тел, в других — притягивается.

Если эбонитовая палочка отталкивается от поднесенного к ней наэлектризованного тела, значит, на палочке заряд такого же рода, что и на теле, т. е. отрицательный. В случае, когда эбонитовая палочка притягивается к поднесенному телу, значит, у палочки и у тела заряды разного рода. На эбонитовой палочке — отрицательный, на теле — положительный.

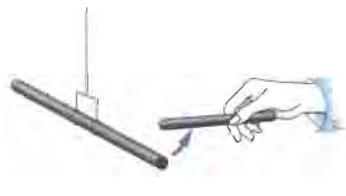
Поэтому можно считать, что *существует только два рода электрических зарядов*.

Проделанные нами опыты показывают, что *тела, имеющие электрические заряды одинакового знака, взаимно отталкиваются, а тела, имеющие заряды противоположного знака, взаимно притягиваются*.

? Вопросы

1. Как взаимодействуют друг с другом две эбонитовые палочки, наэлектризованные трением о мех? 2. Как показать, что стеклянная палочка, наэлектризованная трением о шелк, имеет заряд другого рода, чем заряд эбонитовой палочки, наэлектризованной трением о шерсть? 3. Какие два рода электрических зарядов существуют в природе? 4. Как взаимодействуют тела, имеющие заряды одного знака? разного знака?

§ 27. Электроскоп.

Проводники и непроводники электричества

Электризация тел может осуществляться не только при трении. Например, если прикоснуться к телу каким-либо предварительно наэлектризованным предметом, то оно электризуется.

Поднесем наэлектризованную эбонитовую палочку к гильзе, изготовленной из металлической фольги и висящей на шелковой нити



Рис. 32

(рис. 32). Гильза сначала притянется к палочке, затем оттолкнется от нее. Очевидно, гильза, коснувшись палочки, получила от нее отрицательный заряд. Это предположение можно проверить, если к уже заряженной гильзе поднести наэлектризованную стеклянную палочку. Гильза, которая только что оттолкнулась от эбонитовой палочки, притягивается к стеклянной.

С помощью подобных опытов можно обнаружить, что тело наэлектризовано, т. е. ему сообщен электрический заряд. На рассмотренном физическом явлении основано действие *электроскопа* (от греч. слов *электрон* и *скопео* — наблюдать, обнаруживать). Электроскоп — это

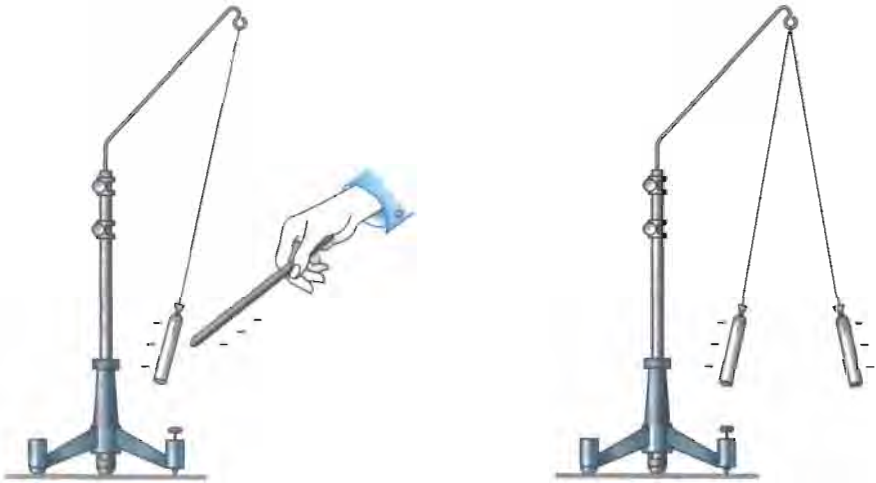

Рис. 33



а)

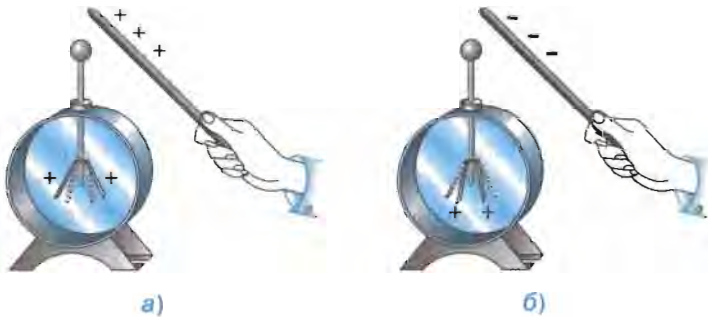
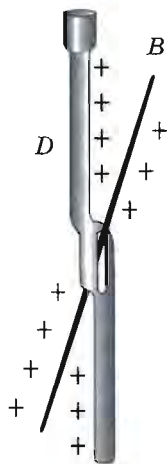

б)

Рис. 34

простейший прибор для обнаружения электрических зарядов и приблизительного определения их величины. Простейший школьный электроскоп изображен на рисунке 33. В нем металлический стержень с листочками пропущен через пластмассовую пробку, вставленную в металлический корпус. Корпус с обеих сторон закрыт стеклами. Если к незаряженному электроскопу поднести, например, заряженную эбонитовую палочку, то его лепестки разойдутся (рис. 33, а). Если к положительно заряженному электроскопу поднести тело, заряженное таким же знаком, как электроскоп, то его листочки разойдутся сильнее. Приближая к электроскопу тело, заряженное противоположным по знаку зарядом, заметим, что угол между листочками электроскопа уменьшится (рис. 33, б).

Таким образом, *заряженный электроскоп позволяет обнаружить, каким зарядом наэлектризовано то или иное тело.*

По отклонению листочков электроскопа можно определить также, увеличился или уменьшился его заряд. Чем больше угол, на который разойдутся листочки электроскопа при его электризации, тем сильнее он наэлектризован. Значит, тем больший электрический заряд на нем находится.

Существует еще один вид электроскопа — *электрометр* (рис. 34, а). В нем вместо лепестков на металлическом стержне укреплена стрелочка — *B*. Она, заряжаясь от стержня *D*, отталкивается от него на некоторый угол (рис. 34, б).

При изучении тепловых явлений говорилось, что по способности проводить теплоту вещества делятся на хорошие и плохие проводники тепла.

По способности передавать электрические заряды вещества также делятся на *проводники*, *полупроводники* и *непроводники* электричества.

Проводниками называют тела, через которые электрические заряды могут переходить от заряженного тела к незаряженному.

Хорошие проводники электричества — это металлы, почва, вода с растворенными в ней солями, кислотами или щелочами, графит. Тело человека также проводит электричество. Это можно обнаружить на опыте. Дотронемся до заряженного электроскопа рукой. Листочки тотчас опустятся. Заряд с электроскопа уходит по нашему телу через пол комнаты в землю.

Из металлов лучшие проводники электричества — серебро, медь, алюминий.

Непроводниками называют такие тела, через которые электрические заряды не могут переходить от заряженного тела к незаряженному.

Непроводниками электричества, или ***диэлектриками***, являются эбонит, янтарь, фарфор, резина, различные пластмассы, шелк, капрон, масла, воздух (газы). Изготовленные из диэлектриков тела называют ***изоляторами*** (от итал. слова *изоляро* — уединять).

Полупроводниками называют тела, которые по способности передавать электрические заряды занимают промежуточное положение между проводниками и диэлектриками.

К полупроводникам относятся кремний, германий, селен и др. У полупроводников способность проводить электрические заряды резко увеличивается при повышении температуры.

? Вопросы

1. Как при помощи листочков бумаги обнаружить, наэлектризовано ли тело? **2.** Опишите устройство школьного электроскопа. **3.** Как по углу расхождения листочков электроскопа судят о его заряде? **4.** На какие группы делят вещества по способности передавать электрические заряды?

§ 28. Электрическое поле

Опыты, позволяющие обнаружить притяжение или отталкивание заряженных тел, убеждают нас в том, что ***электрические заряды взаимодействуют на расстоянии***. Причем чем ближе друг к другу



Рис. 35

находятся наэлектризованные тела, тем взаимодействие между ними сильнее, чем дальше — тем слабее.

При изучении механики мы видели, что действие одного тела на другое происходит непосредственно при взаимодействии тел. Как же объяснить взаимодействие наэлектризованных тел? В наших опытах наэлектризованные тела находились друг от друга на некотором расстоянии. Может быть, действие одного наэлектризованного тела на другое передается через воздух, находящийся между телами? Однако заряженные тела взаимодействуют и в безвоздушном пространстве. Если поместить заряженный электроскоп под колокол воздушного насоса, то листочки электроскопа по-прежнему отталкиваются друг от друга

(рис. 35). (Из-под колокола воздух откачан.) Изучением взаимодействия электрических зарядов занимались английские физики **Майкл Фарадей** и **Джеймс Максвелл**.

В результате длительного изучения электрических явлений установлено, что всякое заряженное тело окружено *электрическим полем*.

Электрическое поле — это особый вид материи, отличающийся от вещества.

Наши органы чувств не воспринимают электрическое поле. Обнаружить поле можно благодаря тому, что оно действует на всякий находящийся в нем заряд. Именно этим и объясняется взаимодействие наэлектризованных тел. Электрическое поле, окружающее один из зарядов, действует с некоторой силой на другой заряд, помещенный в поле первого заряда. И наоборот, электрическое поле второго заряда действует на первый.

Сила, с которой электрическое поле действует на внесенный в него электрический заряд, называется электрической силой.

Когда мы подносили заряженную палочку к заряженной гильзе, то наблюдали отталкивание гильзы. Мы тем самым обнаруживали

электрическое поле палочки по его действию на заряд, находящийся на гильзе. Но и гильза своим полем действовала на эбонитовую палочку. Таким образом, *в случае наэлектризованных тел наблюдается взаимодействие.*

Многочисленные опыты позволяют сделать вывод о том, *что вблизи заряженного тела действие поля сильнее, а по мере удаления от него действие поля ослабевает.*

Так, поднесем к гильзе палочку, заряженную зарядом противоположного знака. По мере приближения палочки к гильзе угол отклонения гильзы будет увеличиваться (рис. 36). Следовательно, чем ближе расположены заряженные тела, тем сильнее действие поля.

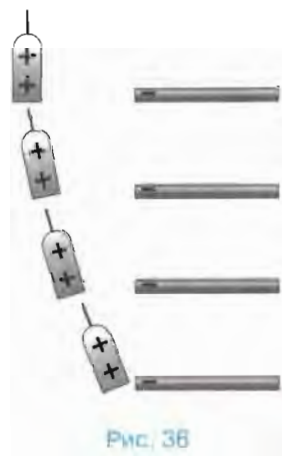

? Вопросы

1. Опишите опыт, который показывает, что электрическое взаимодействие передается не через воздух. 2. Чем отличается пространство, окружающее наэлектризованное тело, от пространства, окружающего ненаэлектризованное тело? 3. Как можно обнаружить электрическое поле? 4. Как изменяется сила, действующая на заряженную гильзу при удалении ее от заряженного тела? Как это показать на опыте?

§ 29. Делимость электрического заряда. Электрон

Вам уже известно, что для объяснения тепловых явлений необходимы знания о молекулярном строении вещества. Возможно ли с помощью представлений о молекулярном строении вещества объяснить явление электризации? Известно, что в обычном состоянии молекулы и атомы не имеют электрического заряда. Следовательно, нельзя объяснить электризацию их перемещением. Если же предположить, что в природе существуют частицы, имеющие электрический заряд, то при делении заряда должен быть обнаружен предел деления. Это значит, что должна существовать частица с наименьшим зарядом.



Иоффе Абрам Федорович (1880—1960) — известный физик, академик, один из крупнейших организаторов физических исследований в нашей стране. Ему принадлежит ряд открытий в области учения о твердом теле, диэлектриках и полупроводниках.

Прделаем следующий опыт. Зарядим электроскоп (рис. 37), а затем при помощи металлической проволоки, укрепленной в ручке из диэлектрика, соединим его с другим, незаряженным электроскопом (рис. 38). Как только проволока коснется шариков обоих электроскопов, то половина заряда первого шара перейдет на второй.

Это значит, что первоначальный заряд поделится на две равные части.

Если к первому электроскопу, на котором осталась половина первоначального заряда, снова присоединить незаряженный электроскоп, то на нем останется $\frac{1}{4}$ от первоначального заряда. Таким же образом каждый из этих разделенных зарядов можно снова поделить на две равные части и т. д.

Существует ли предел деления заряда? Не может ли получиться заряд такой величины, который уже не поддается дальнейшему делению?

Чтобы ответить на эти вопросы, пришлось провести еще более сложные опыты. Дело в том, что оставшийся на шаре электроскопа заряд становится таким малым, что при помощи электроскопа его обнаружить невозможно. С этой целью



Рис. 37.



Рис. 38.

для деления заряда на маленькие порции его следует передавать не шарам, а маленьким крупинкам металла или жидкости. После чего измеряли заряд, полученный на этих маленьких телах, который оказался в миллиарды миллиардов раз меньше, чем в рассмотренных нами опытах (см. рис. 37). Но дальше определенной величины заряд разделить не удавалось. Это позволило предположить, что *существует заряженная частица, которая имеет самый малый заряд, который разделить невозможно.*

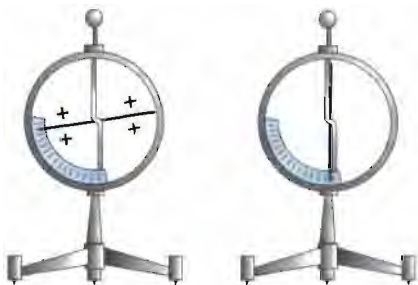
Существование мельчайших частиц, имеющих наименьший электрический заряд, было доказано многими опытами. Такие опыты проводили советский ученый **Абрам Федорович Иоффе** и американский ученый **Роберт Милликен**. В своих опытах они электризовали мелкие пылинки цинка. Заряд пылинок меняли несколько раз и вычисляли его. Так поступали несколько раз. При этом заряд оказывался каждый раз другим. Но все его изменения были в целое число раз (т. е. в 2, 3, 4 и т. д.) больше некоторого определенного наименьшего заряда. Этот результат можно объяснить только так. К пылинке цинка присоединяется или от нее отделяется только наименьший заряд (или целое число таких зарядов). Этот заряд дальше уже не делится. Частицу, имеющую самый маленький заряд, назвали **электроном**.

Электрон очень мал. Масса электрона равна $9,1 \cdot 10^{-31}$ кг. Эта масса примерно в 3700 раз меньше массы молекулы водорода, которая является наименьшей из всех молекул.

Электрический заряд — это одно из основных свойств электрона. Нельзя представить, что этот заряд можно снять с электрона. Они не отделимы друг от друга.

Электрический заряд — *это физическая величина*. Она обозначается буквой q . За единицу электрического заряда принят кулон (Кл). Эта единица названа в честь французского физика **Шарля Кулона**.



Кулон Шарль Огюстен (1763—1806) — французский физик, военный инженер. Изобрел прибор для установления основных законов электрического и магнитного взаимодействия. Изучал различные виды трения и сформулировал законы трения скольжения и качения.

Электрон — частица с наименьшим отрицательным зарядом. Его заряд равен $-1,6 \cdot 10^{-19}$ Кл.

? Вопросы

1. Как на опыте показать, что электрический заряд делится на части? 2. Можно ли электрический заряд делить бесконечно? Имеет ли электрический заряд предел делимости? 3. Как называли частицу с самым малым зарядом? Что вы знаете о заряде и массе электрона?

§ 30. Строение атомов

Атомы разных элементов в обычном состоянии отличаются друг от друга числом электронов, движущихся вокруг ядра. Так, в атоме водорода вокруг ядра движется один электрон, в атоме гелия — два электрона. Есть атомы с тремя, четырьмя электронами и т. д. Вокруг ядра атома кислорода движется 8 электронов, железа — 26, урана — 92 электрона.

Но все же *главной характеристикой данного химического элемента является не число электронов, а заряд ядра.*

Дело в том, что электроны могут иногда отрываться от атома и тогда общий заряд электронов в атоме изменится. Заряд же ядра изменить очень трудно. А если он изменится, то получится уже другой химический элемент.

Так как заряд ядра равен по абсолютному значению общему заряду электронов атома, можно предположить, что *в составе ядра находятся положительно заряженные частицы. Их называли протонами.* Каждый протон имеет массу, в 1840 раз бóльшую, чем масса электрона.

Заряд протона положителен и равен по абсолютному значению заряду электрона.

Дальнейшее изучение состава ядра позволило предположить, что, кроме протонов, в ядрах атомов содержатся еще *нейтральные (не имеющие заряда) частицы.* Они получили название *нейтронов.*

Масса нейтрона не намного больше массы протона. Итак, строение атома таково: в центре атома находится ядро, состоящее из протонов и нейтронов, а вокруг ядра движутся электроны.

На рисунке 39 показаны модели атомов водорода (рис. 39, а), гелия (рис. 39, б) и лития (рис. 39, в). Протоны обозначены на рисунке кружками со знаком «+», нейтроны темными кружками (соотношение размеров и расстояний на рисунке не соблюдено).

Напомним, что атом в целом не имеет заряда, он *нейтрален*, потому что положительный заряд его ядра равен отрицательному заряду всех его электронов.

Но атом, потерявший один или несколько электронов, уже не является нейтральным, а будет иметь положительный заряд. Его называют тогда *положительным ионом*.

Наблюдается и обратное. Лишний электрон присоединяется к нейтральному атому. В этом случае атом приобретает отрицательный заряд и становится *отрицательным ионом*.



Рис. 39

? Вопросы

1. Чем отличаются друг от друга атомы различных химических элементов? 2. Что является главной характеристикой данного химического элемента? 3. Какие частицы входят в состав ядра? 4. Каково строение атомов водорода, гелия и лития? 5. Как образуются положительные и отрицательные ионы?

🔗 Упражнение 11

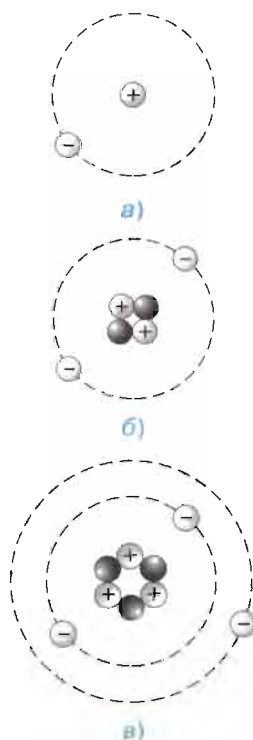
1. В ядре атома углерода содержится 12 частиц. Вокруг ядра движутся 6 электронов. Сколько в ядре этого атома протонов и сколько нейтронов?

2. От атома гелия отделился один электрон. Как называется оставшаяся частица? Каков ее заряд?

§ 31. Объяснение электрических явлений

Вам уже известно, что все тела состоят из атомов. В каждом атоме число протонов и число электронов одинаково, поэтому в обычных условиях *общее число электронов* в любом теле равно *общему числу протонов* в нем. Все электроны одинаковы, и каждый из них имеет наименьший отрицательный заряд. Все протоны также одинаковы, и каждый имеет положительный заряд, равный заряду электрона.

Итак, ***сумма всех отрицательных зарядов в теле равна по абсолютному значению сумме всех положительных зарядов и тело в целом не имеет заряда. Оно электрически нейтрально.***

Если же нейтральное тело приобретет электроны от какого-нибудь другого тела, то оно получит отрицательный заряд. Таким образом, *тело заряжено отрицательно в том случае, если оно обладает избыточным, по сравнению с нормальным, числом электронов.*

А если нейтральное тело теряет электроны, то оно получает положительный заряд. Следовательно, *тело обладает положительным зарядом, если у него недостаточно электронов.*

Таким образом, тело электризуется, т. е. получает электрический заряд, когда оно приобретает или теряет электроны.

Когда эбонитовую палочку трут о шерсть, то она заряжается отрицательно, а шерсть при этом — положительно. Это объясняется тем, что при трении электроны переходят с шерсти на эбонит, т. е. с того вещества, в котором силы притяжения к ядру атома меньше, на то вещество, в котором эти силы больше. Теперь в эбонитовой палочке будет избыток электронов, а в куске шерсти — недостаток.

Как показывает опыт, заряды шерсти и эбонитовой палочки равны по абсолютному значению. Ведь сколько электронов ушло с шерсти, столько же их прибавилось на эбоните. Значит, при электризации тел заряды не создаются, а только разделяются. Часть отрицательных зарядов переходит с одного тела на другое. Экспериментально установлено, что при электризации тел выполняется **закон сохранения электрического заряда.**

Итак, ***алгебраическая сумма электрических зарядов остается постоянной при любых взаимодействиях в замкнутой системе,*** т. е.

$$q_1 + q_2 + q_3 + \dots + q_n = \text{const},$$

где q — электрический заряд.



Рис. 40

Замкнутой считают систему, в которую извне не входят и не выходят наружу электрические заряды.

Зная строение атома, можно также объяснить существование проводников и изоляторов. В атомах электроны находятся на разных расстояниях от ядра (см. рис. 39, в, ядро лития), удаленные электроны слабее притягиваются к ядру, чем ближние. Особенно слабо удерживаются удаленные электроны ядрами металлов. Поэтому в металлах электроны, наиболее удаленные от ядра, покидают свое место и свободно движутся между атомами. Эти электроны называют **свободными электронами**. Те вещества, в которых есть свободные электроны, являются **проводниками**.

При помощи проводника — металлического стержня — соединим незаряженный электроскоп с отрицательно заряженным. Свободные электроны стержня окажутся в электрическом поле и придут в движение по направлению к незаряженному электроскопу, и он зарядится отрицательно (рис. 40).

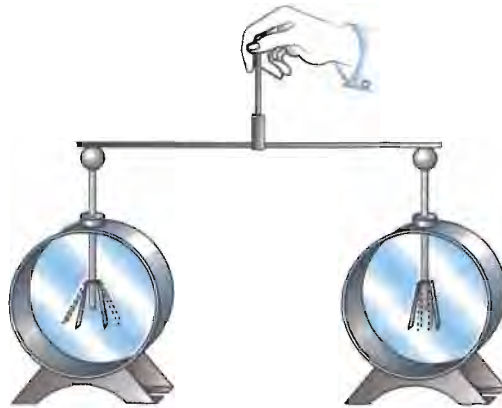
В эбоните, резине, пластмассах и многих других неметаллах электроны прочно удерживаются в своих атомах и не могут двигаться в электрическом поле. Поэтому такие вещества являются **непроводниками**, или **диэлектриками**.

Знания об электроны и о строении атома позволяют объяснить явление притяжения ненаэлектризованных тел к наэлектризованным. Почему, например, притягивается к заряженной палочке гильза, которую мы предварительно не наэлектризовали? Ведь мы знаем, что электрическое поле действует только на заряженные тела.



Рис. 41

Дело в том, что в гильзе есть свободные электроны. Как только гильза будет внесена в электрическое поле, *электроны придут в движение под действием сил поля*. Если палочка заряжена положительно, то электроны перейдут на тот конец гильзы, который расположен ближе к палочке. Этот конец зарядится отрицательно. На противоположном конце гильзы будет недостаток электронов, и этот конец окажется заряженным положительно (рис. 41, а). Отрицательно заряженный край гильзы ближе к палочке, поэтому гильза притянется к ней (рис. 41, б). Когда гильза коснется палочки, то часть электронов с нее перейдет на положительно заряженную палочку. На гильзе останется положительный заряд (рис. 41, в).

Если заряд передают от заряженного шара к незаряженному и размеры шаров одинаковы, то заряд разделится пополам (см. рис. 38). Но если второй, незаряженный шар больше, чем первый, то на него перейдет больше половины заряда. *Чем больше тело, которому передают заряд, тем большая часть заряда на него перейдет*. На этом основано *заземление* — передача заряда земле. Земной шар велик по сравнению с телами, находящимися на нем. Поэтому при соприкосновении с землей заряженное тело отдает ей почти весь свой заряд и практически становится электрически нейтральным.

? Вопросы

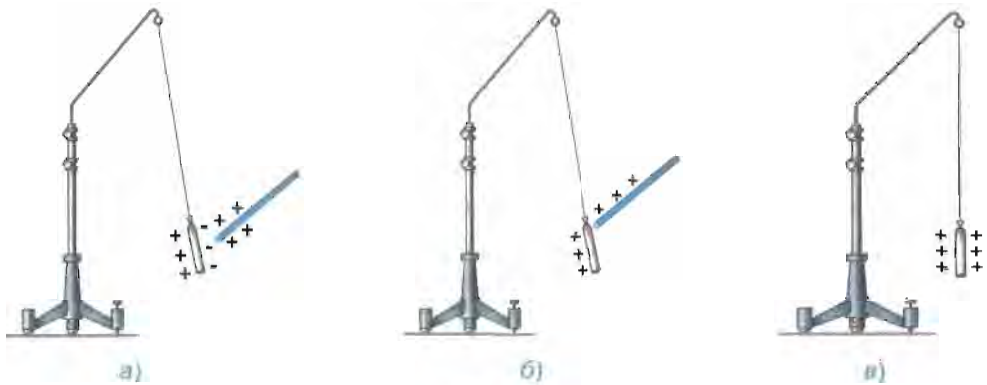
1. Объясните электризацию тел при соприкосновении.
2. Почему при электризации трением на телах появляются равные по абсолютному значению, но противоположные по

знаку заряды? 3. Как передается гильзе заряд с тела, наэлектризованного отрицательно? положительно? 4. От чего зависит заряд, переходящий на ненаэлектризованное тело при соприкосновении его с наэлектризованным телом? 5. Почему при заземлении почти весь заряд тела уходит в землю?

Упражнение 12

1. Почему можно наэлектризовать трением эбонитовую палочку, держа ее в руке, а металлический стержень нельзя?
2. При налипании бензина корпус бензовоза при помощи металлического проводника обязательно соединяют с землей. Зачем это делают?

§ 32. Электрический ток. Источники электрического тока

Когда говорят об использовании электрической энергии в быту, на производстве или транспорте, то имеют в виду работу электрического тока. Электрический ток подводят к потребителю от электростанции по проводам. Поэтому, когда в домах неожиданно гаснут электрические лампы или прекращается движение электропоездов, троллейбусов, говорят, что в проводах исчез ток.

Что же такое электрический ток и что необходимо для его возникновения и существования в течение нужного нам времени?

Слово «ток» означает движение или течение чего-то.

Что может перемещаться в проводах, соединяющих электростанцию с потребителями электрической энергии?

Мы уже знаем, что в телах имеются электроны, движением которых объясняются различные электрические явления (см. § 31). Электроны обладают отрицательным электрическим зарядом. Электрическими зарядами могут обладать и более крупные частицы вещества — ионы. Следовательно, в проводниках могут перемещаться различные заряженные частицы.

Электрическим током называется упорядоченное (направленное) движение заряженных частиц.

Чтобы получить электрический ток в проводнике, надо создать в нем электрическое поле. Под действием этого поля заряженные частицы, которые могут свободно перемещаться в этом



Рис. 42



Рис. 43

проводнике, придут в движение в направлении действия на них электрических сил. Возникнет электрический ток.

Чтобы электрический ток в проводнике существовал длительное время, необходимо все это время поддерживать в нем электрическое поле. Электрическое поле в проводниках создается и может длительное время поддерживаться *источниками электрического тока*.

Источники тока бывают различные, но во всяком из них совершается работа по разделению положительно и отрицательно заряженных частиц. Разделенные частицы накапливаются на **полюсах** источника тока. Так называют места, к которым с помощью клемм или зажимов подсоединяют проводники. Один полюс источника тока заряжается *положительно*, другой — *отрицательно*. Если полюсы источника соединить проводником, то под действием электрического поля свободные заряженные частицы в проводнике начнут двигаться в определенном направлении, возникнет электрический ток.

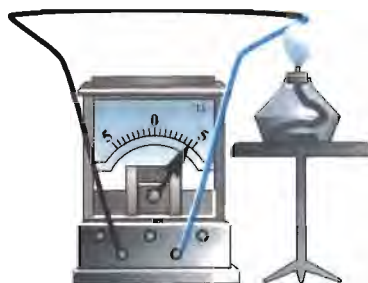
В источниках тока в процессе работы по разделению заряженных частиц происходит превращение механической, внутренней или какой-нибудь другой энергии в электрическую. Так, например, в **электрофорной машине** (рис. 42) в электрическую энергию превращается механическая энергия. Можно осуществить и превращение внутренней энергии в электрическую. Если две проволоки, изготовленные из разных металлов, спаять, а затем нагреть место спая, то в проволоках возникнет электрический ток (рис. 43). Такой источник тока называется **термоэлементом**. В нем внутренняя энергия нагревателя превращается в электрическую энергию. При освещении некоторых веществ, например селена, оксида меди (I), кремния,



Рис. 44

наблюдается потеря отрицательного электрического заряда (рис. 44). Это явление называется **фотоэффектом**. На нем основано устройство и действие **фотоэлементов**. Термоэлементы и фотоэлементы изучают в курсе физики старших классов.

Рассмотрим более подробно устройство и работу двух источников тока — **гальванического элемента** и **аккумулятора**, которые будем использовать в опытах по электричеству.

В **гальваническом элементе** (рис. 45) происходят химические реакции, и внутренняя энергия, выделяющаяся при этих реакциях, превращается в электрическую. Изображенный на рисунке 46 элемент состоит из цинкового сосуда (корпуса) Ц. В корпус вставлен угольный стержень У, у которого имеется металлическая крышка М. Стер-

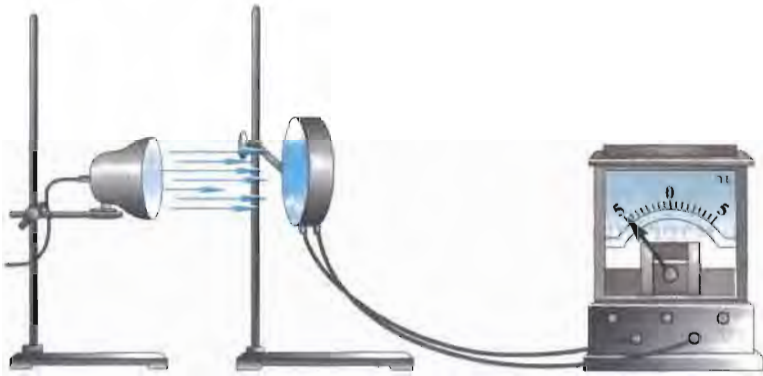

Рис. 45



Рис. 46

жень помещен в смесь оксида марганца (IV) MnO_2 и размельченного углерода С. Пространство между цинковым корпусом и смесью оксида марганца с углеродом заполнено желеобразным раствором соли (хлорида аммония NH_4Cl) Р.

В ходе химической реакции цинка Zn с хлоридом аммония NH_4Cl цинковый сосуд становится отрицательно заряженным.

Оксид марганца несет положительный заряд, а вставленный в него угольный стержень используется для передачи положительного заряда.

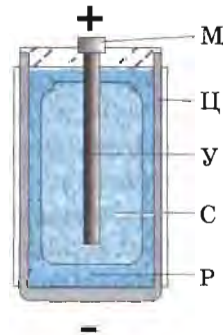
Между заряженными угольным стержнем и цинковым сосудом, которые называются *электродами*, возникает электрическое поле. Если угольный стержень и цинковый сосуд соединить проводником, то по всей длине под действием электрического поля свободные электроны придут в упорядоченное движение. Возникнет электрический ток.

Гальванические элементы — самые распространенные в мире источники постоянного тока. Их достоинством является удобство и безопасность в использовании.

В быту часто применяют батарейки, которые можно подзаряжать многократно — *аккумуляторы* (от лат. слова *аккумуляторе* — накоплять). Простейший аккумулятор состоит из двух свинцовых пластин (электродов), помещенных в раствор серной кислоты.

Чтобы аккумулятор стал источником тока, его надо зарядить. Для зарядки через аккумулятор пропускают постоянный ток от какого-нибудь источника. В процессе зарядки в результате химических реакций один электрод становится положительно заряженным, а другой — отрицательно. Когда аккумулятор зарядится, его можно использовать как самостоятельный источник тока. Полюсы аккумуляторов обозначены знаками «+» и «-». При зарядке положительный полюс аккумулятора соединяют с положительным полюсом источника тока, отрицательный — с отрицательным полюсом.

Кроме *свинцовых*, или *кислотных*, аккумуляторов широко применяют *железнодорожные*, или *щелочные*, аккумуляторы. В них используется раствор щелочи и пластины — одна из спрессованного железного порошка, вторая — из пероксида никеля. На рисунке 47 изображен современный аккумулятор.

Аккумуляторы имеют широкое и разнообразное применение. Они служат для освещения железнодорожных вагонов, автомобилей, для

запуска автомобильного двигателя. Батареи аккумуляторов питают электроэнергией подводную лодку под водой. Радиопередатчики и научная аппаратура на искусственных спутниках Земли также получают электропитание от аккумуляторов, установленных на спутнике.



Рис. 47

На электростанциях электрический ток получают с помощью **генераторов** (от лат. слова *генератор* — создатель, производитель). Этот электрический ток используется в промышленности, на транспорте, в сельском хозяйстве.

? Вопросы

1. Что такое электрический ток? 2. Что нужно создать в проводнике, чтобы в нем возник и существовал ток? 3. Какие превращения энергии происходят внутри источника тока? 4. Как устроен сухой гальванический элемент? 5. Что является положительным и отрицательным полюсами батареи? 6. Как устроен аккумулятор? 7. Где применяются аккумуляторы?

🔧 Задание 6

1. Разберите старую батарейку из сухих элементов. Найдите части, из которых она состоит. Один из элементов разрежьте и рассмотрите его устройство.

2. Подготовьте доклад о применении аккумуляторов.

§ 33. Электрическая цепь и ее составные части

Для того чтобы использовать энергию электрического тока, нужно прежде всего иметь *источник тока*.

Электродвигатели, лампы, плитки, всевозможные электробытовые приборы называют *приемниками* или *потребителями электрической энергии*.

Электрическую энергию нужно доставить к приемнику. Для этого приемник соединяют с источником электрической энергии *проводами*.

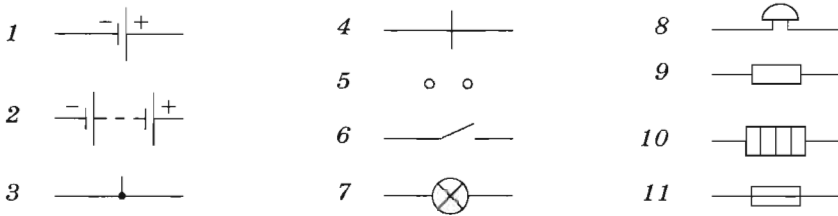

Условные обозначения, применяемые на схемах: 1 — гальванический элемент или аккумулятор, 2 — батарея элементов и аккумуляторов, 3 — соединение проводов, 4 — пересечение проводов (без соединения), 5 — зажимы для подключения какого-нибудь прибора, 6 — ключ, 7 — электрическая лампа, 8 — электрический звонок, 9 — резистор (проводник, имеющий определенное сопротивление), 10 — нагревательный элемент, 11 — плавкий предохранитель

Рис. 48

Чтобы включать и выключать в нужное время приемники электрической энергии, применяют *ключи, рубильники, кнопки, выключатели*, т. е. замыкающие и размыкающие устройства.

Источник тока, приемники, замыкающие устройства, соединенные между собой проводами, составляют *простейшую электрическую цепь*.

Чтобы в цепи был ток, она должна быть *замкнутой*, т. е. состоять только из проводников электричества. Если в каком-нибудь месте провод оборвется, то ток в цепи прекратится. (На этом и основано действие выключателей.)



Рис. 49

Чертежи, на которых изображены способы соединения электрических приборов в цепь, называют *схемами*. Приборы на схемах обозначают условными знаками (рис. 48). На рисунке 49 изображена схема простейшей электрической цепи.

? Вопросы

1. Каково назначение источника тока в электрической цепи? 2. Какие приемники, или потребители, электрической энергии вы знаете? 3. Из каких частей состоит электрическая цепь? 4. Какую электрическую цепь называют замкнутой? разомкнутой?

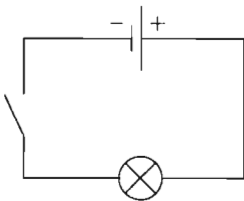
Упражнение 13

1. Рассмотрите устройство штепсельной вилки настольной лампы. Из какого материала изготовлены ее части?
2. Начертите схему цепи, содержащей один гальванический элемент и два звонка, каждый из которых можно включать отдельно.
3. Придумайте схему соединения элемента, звонка и двух кнопок, расположенных так, чтобы можно было позвонить из двух разных мест.



Рис. 50



Рис. 51

4. На рисунке 50 дана схема соединения лампы и двух переключателей. Рассмотрите схему и подумайте, где можно применить такую проводку.
5. Нарисуйте схему цепи карманного фонаря (рис. 51) и назовите части этой цепи. Какие элементы фонаря отмечены цифрами 1—3?

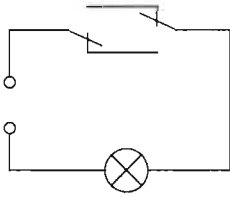
§ 34. Электрический ток в металлах

Металлы в твердом состоянии, как известно, имеют кристаллическое строение. Частицы в кристаллах расположены в определенном порядке, образуя пространственную (кристаллическую) решетку.

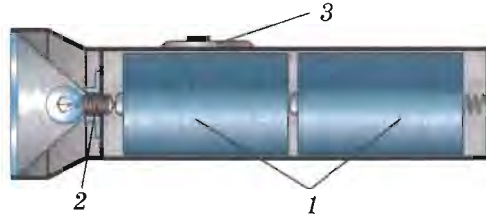
В узлах кристаллической решетки металла расположены *положительные ионы*, а в пространстве между ними движутся *свободные электроны*. Свободные электроны не связаны с ядрами своих атомов (рис. 52).

Отрицательный заряд всех свободных электронов по абсолютному значению равен положительному заряду всех ионов решетки. Поэтому в обычных услови-



Рис. 52

ях металл электрически нейтрален. Свободные электроны в нем движутся беспорядочно. Но если в металле создать электрическое поле, то свободные электроны начнут двигаться направленно под действием электрических сил. Возникнет электрический ток. Беспорядочное движение электронов при этом сохраняется, подобно тому как сохраняется беспорядочное движение в стае козы, когда под действием ветра она перемещается в одном направлении.

Итак, электрический ток в металлах представляет собой упорядоченное движение свободных электронов.

Доказательством того, что ток в металлах обусловлен электронами, явились опыты физиков нашей страны **Леонида Исааковича Мандельштама** и **Николая Дмитриевича Папалекси**, а также американских физиков **Бальфура Стюарта** и **Роберта Толмена**.

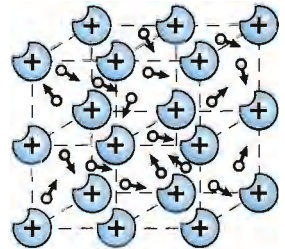
Скорость движения самих электронов в проводнике под действием электрического поля невелика — несколько миллиметров в секунду, а иногда и еще меньше. Но как только в проводнике возникает электрическое поле, оно с огромной скоростью, близкой к скорости света в вакууме (300 000 км/с), распространяется по всей длине проводника.

Одновременно с распространением электрического поля все электроны начинают двигаться в одном направлении по всей длине проводника. Так, например, при замыкании цепи электрической лампы в упорядоченное движение приходят и электроны, имеющиеся в спирали лампы.

Понять это поможет сравнение электрического тока с течением воды в водопроводе, а распространения электрического поля — с распространением давления воды. При подъеме воды в водонапорную башню давление (напор) воды очень быстро распространяется по всей водопроводной системе. Когда мы открываем кран, то вода уже находится под давлением и сразу начинает течь. Но из крана течет та вода, которая была в нем, а вода из башни дойдет до крана много позднее, так как движение воды происходит с меньшей скоростью, чем распространение давления.

Когда говорят о скорости распространения электрического тока в проводнике, то имеют в виду скорость распространения по проводнику электрического поля.

Электрический сигнал, посланный, например, по проводам из Москвы во Владивосток ($s = 8000$ км), приходит туда примерно через 0,03 с.

? Вопросы

1. Как объяснить, что в обычных условиях металл электрически нейтрален? 2. Что происходит с электронами металла при возникновении в нем электрического поля? 3. Что представляет собой электрический ток в металле? 4. Какую скорость имеют в виду, когда говорят о скорости распространения электрического тока в проводнике?

§ 35. Действия электрического тока

Мы не можем видеть движущиеся в металлическом проводнике электроны. О наличии электрического тока в цепи мы можем судить лишь по различным явлениям, которые вызывает электрический ток. Такие явления называют **действиями тока**. Некоторые из этих действий легко наблюдать на опыте.

Тепловое действие тока можно наблюдать, например, присоединив к полюсам источника тока железную или никелиновую проволоку (рис. 53). Проволока при этом нагревается и, удлинившись, слегка провисает. Ее даже можно раскалить докрасна. В электрических лампах, например, тонкая вольфрамовая проволочка нагревается током до яркого свечения.



Рис. 53

Химическое действие тока состоит в том, что в некоторых растворах кислот (солей, щелочей) при прохождении через них электрического тока наблюдается выделение веществ. Вещества, содержащиеся в растворе, откладываются на электродах, опущенных в этот раствор. Например, при пропускании тока через раствор медного купороса (CuSO_4) на отрицательно заряженном электроде выделится чистая медь (Cu). Это используют для получения чистых металлов (рис. 54).

Магнитное действие тока также можно наблюдать на опыте. Для этого медный провод, покрытый изоляционным материалом, нужно намотать на железный гвоздь, а концы провода соединить с источником тока (рис. 55). Когда цепь замкнута, гвоздь становится магнитом (намагничивается) и притягивает небольшие железные предметы: гвоздики, железные стружки, опилки. С исчезновением тока в обмотке (при размыкании цепи) гвоздь размагничивается.

Рассмотрим теперь взаимодействие между проводником с током и магнитом.

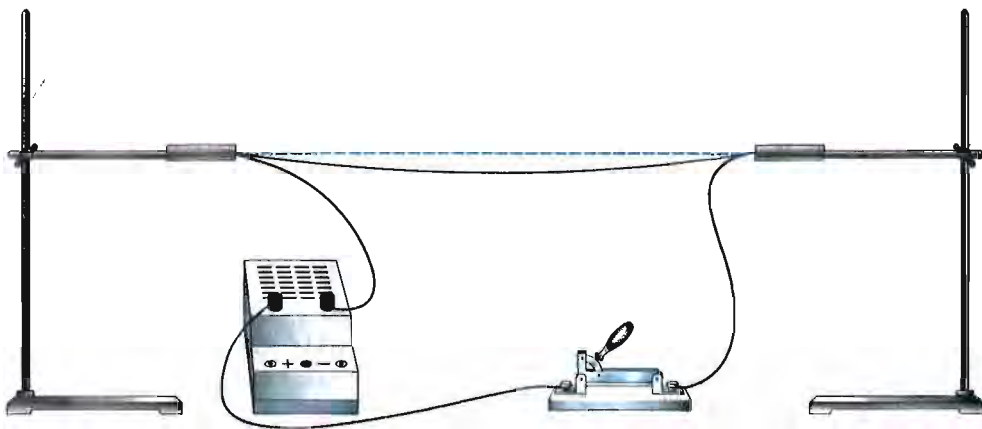
На рисунке 56 изображена висящая на нитях небольшая рамочка, на которую навито несколько витков тонкой медной проволоки. Концы обмотки присоединены к полюсам источника тока. Следовательно, в обмотке существует электрический ток, но рамка висит не-



Рис. 54



Рис. 55



Рис. 56

подвижно. Если эту рамку поместить теперь между полюсами магнита, то она станет поворачиваться (рис. 57).

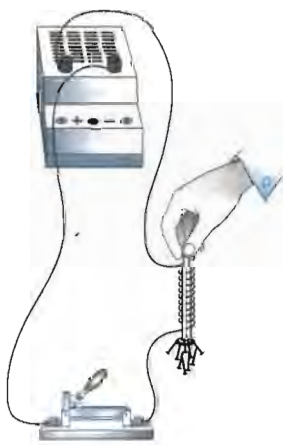
Явление взаимодействия катушки с током и магнита используют в устройстве прибора, называемого *гальванометром*.

На рисунке 58, *а* показан внешний вид школьного гальванометра, а на рисунке 58, *б* — его условное изображение на схемах. Стрелка гальванометра связана с подвижной катушкой, находящейся в магнитном поле. Когда в катушке существует ток, стрелка отклоняется. Таким образом, с помощью гальванометра можно судить о наличии тока в цепи.

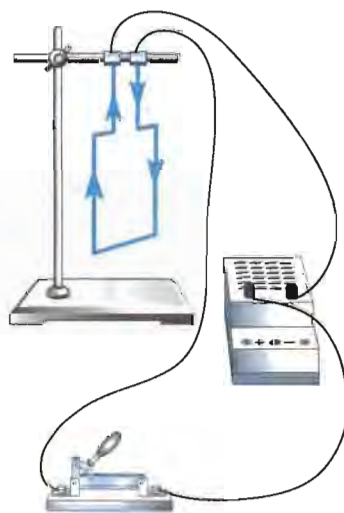
Следует заметить, что из всех рассмотренных нами действий электрического тока магнитное действие тока наблюдается всегда, какой бы проводник тока ни был — твердый, жидкий или газообразный.

? Вопросы

1. Как можно наблюдать на опыте тепловое действие тока? 2. Как можно наблюдать на опыте химическое действие тока? 3. Где используют тепловое и химическое действия тока? 4. На каком опыте можно показать магнитное действие тока? 5. Рассмотрите рисунок 55, на котором изображена установка для наблюдения магнитного действия тока. Что представляет собой каждая часть этой установки? Расскажите, как протекает опыт. 6. По рисункам 56 и 57 расскажите, как на опыте наблюдают взаимодействие рамки с током и магнита. 7. Какое действие тока используют в устройстве гальванометра?



Рис. 57

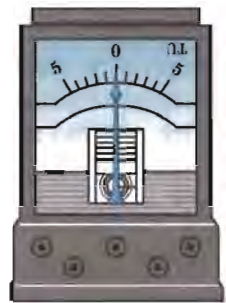

а)



б)

Рис. 58

§ 36. Направление электрического тока

Мы знаем, что электрический ток есть упорядоченное движение заряженных частиц в проводнике. В металлических проводниках электрический ток представляет собой упорядоченное движение электронов — частиц, обладающих отрицательным зарядом. В растворах кислот, солей, щелочей электрический ток обусловлен движением ионов обоих знаков.

Движение каких заряженных частиц в электрическом поле следовало бы принять за направление тока?

Так как в большинстве случаев мы имеем дело с электрическим током в металлах, то за направление тока в цепи разумно было бы принять направление движения электронов в электрическом поле, т. е. считать, что ток направлен от отрицательного полюса источника к положительному.

Однако вопрос о направлении тока возник в науке тогда, когда об электронах и ионах еще ничего не было известно. В то время предполагали, что *во всех* проводниках могут перемещаться как положительные, так и отрицательные электрические заряды.

За направление тока условно приняли то направление, по которому движутся (или могли бы двигаться) в проводнике положительные заряды, т. е. направление от положительного полюса источника тока к отрицательному.

Это учтено во всех правилах и законах электрического тока.

? Вопросы

1. Направление движения каких частиц в проводнике принято за направление тока? 2. От какого полюса источника тока и к какому принято считать направление тока? 3. Правильно ли показано стрелками направление тока в рамках на рисунках 56 и 57?

§ 37. Сила тока. Единицы силы тока

Действия электрического тока, которые были описаны в § 35, могут проявляться в разной степени — сильнее или слабее. опыты показывают, что интенсивность (степень действия) электрического тока зависит от заряда, проходящего по цепи в 1 с.

Когда свободная заряженная частица — электрон в металле или ион в растворе кислот, солей или щелочей — движется по электрической цепи, то вместе с ней происходит и перемещение заряда. Чем больше частиц переместится от одного полюса источника тока к другому или просто от одного конца участка цепи к другому, тем больше общий заряд q , перенесенный частицами.

Электрический заряд, проходящий через поперечное сечение проводника в 1 с, определяет **силу тока** в цепи.

Значит, *сила тока равна отношению электрического заряда q , прошедшего через поперечное сечение проводника, ко времени его прохождения t , т. е.*

$$I = \frac{q}{t},$$

где I — сила тока.

На Международной конференции по мерам и весам в 1948 г. было решено в основу определения *единицы силы тока* положить явление взаимодействия двух проводников с током. Ознакомимся сначала с этим явлением на опыте.

На рисунке 59 изображены два гибких прямых проводника, расположенных параллельно друг другу. Оба проводника подсоединены к источнику тока. При замыкании цепи по проводникам протекает ток, вследствие чего они взаимодействуют — притягиваются или отталкиваются, в зависимости от направления токов в них.

Силу взаимодействия проводников с током можно измерить. Эта сила, как показывают расчеты и опыты, зависит *от длины проводников, расстояния между ними, среды, в которой находятся проводники*, и, что самое важное для нас, *от силы тока в проводниках*. Если одинаковы все условия, кроме силы токов, то, чем больше сила тока в каждом проводнике, тем с большей силой они взаимодействуют между собой.



Рис. 59



Ампер Андре Мари (1775—1836) — французский физик и математик. Он создал первую теорию, которая выражала связь электрических и магнитных явлений. Амперу принадлежит гипотеза о природе магнетизма, он ввел в физику понятие «электрический ток».

Представим теперь себе, что взяты очень тонкие и очень длинные параллельные проводники. Расстояние между ними 1 м, и находятся они в вакууме. Сила тока в них одинакова.

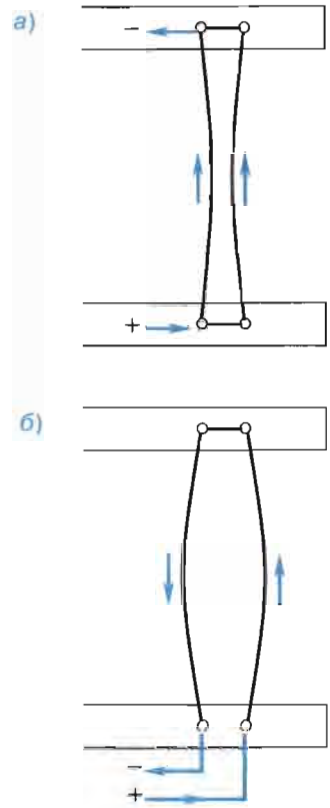
За единицу силы тока принимают силу тока, при которой отрезки таких параллельных проводников длиной 1 м взаимодействуют с силой $2 \cdot 10^{-7}$ Н (0,0000002 Н).

Эту единицу силы тока называют *ампером (А)*. Так она названа в честь французского ученого *Андре Ампера*.

Применяют также дольные и кратные единицы силы тока: *миллиампер (мА)*, *микроампер (мкА)*, *килоампер (кА)*.

$$1 \text{ мА} = 0,001 \text{ А};$$

$$1 \text{ мкА} = 0,000001 \text{ А};$$

$$1 \text{ кА} = 1000 \text{ А}.$$

Чтобы представить себе, что такое ампер, приведем примеры: сила тока в спирали лампы карманного фонаря $0,25 \text{ А} = 250 \text{ мА}$. В осветительных лампах, используемых в наших квартирах, сила тока составляет от 7 до

400 мА (в зависимости от мощности лампы).

Через единицу силы тока — 1 А определяется единица электрического заряда — 1 Кл, о которой было сказано в § 29.

Так как $I = \frac{q}{t}$, то $q = It$. Полагая $I = 1 \text{ А}$, $t = 1 \text{ с}$, получим единицу электрического заряда — 1 Кл.

$$1 \text{ кулон} = 1 \text{ ампер} \times 1 \text{ секунду},$$

или

$$1 \text{ Кл} = 1 \text{ А} \cdot 1 \text{ с} = 1 \text{ А} \cdot \text{с}.$$

За единицу электрического заряда принимают электрический заряд, проходящий сквозь поперечное сечение проводника при силе тока 1 А за время 1 с.

Из формулы $q = It$ следует, что электрический заряд, проходящий через поперечное сечение проводника, зависит от силы тока и времени его прохождения. Например, в осветительной лампе, в которой сила тока равна 400 мА, сквозь поперечное сечение спирали за 1 мин проходит электрический заряд, равный 24 Кл.

Электрический заряд имеет также другое название — **количество электричества**.

? Вопросы

1. От чего зависит интенсивность действий электрического тока? 2. Какой величиной определяется сила тока в электрической цепи? 3. Как выражается сила тока через электрический заряд и время? 4. Что принимают за единицу силы тока? Как называется эта единица? 5. Какие дольные и кратные амперу единицы силы тока вы знаете? 6. Как выражается электрический заряд (количество электричества) через силу тока в проводнике и время его прохождения?

🔗 Упражнение 14

1. Выразите в амперах силу тока, равную 2000 мА; 100 мА; 55 мА; 3 кА.

2. Сила тока в цепи электрической плитки равна 1,4 А. Какой электрический заряд проходит через поперечное сечение ее спирали за 10 мин?

3. Сила тока в цепи электрической лампы равна 0,3 А. Сколько электронов проходит через поперечное сечение спирали за 5 мин?

§ 38. Амперметр. Измерение силы тока

Силу тока в цепи измеряют прибором, называемым **амперметром**. Амперметр — это тот же гальванометр, только приспособленный для измерения силы тока, его шкала проградуирована в амперах (рис. 60, а). На шкале амперметра обычно ставят букву А. На схемах его изображают кружком с буквой А (рис. 60, б).



а)



б)



в)

Рис. 60

При включении в цепь амперметр, как всякий измерительный прибор, не должен влиять на измеряемую величину. Поэтому он устроен так, что при включении его в цепь сила тока в ней почти не изменяется. Амперметр, используемый в школе для демонстрационных опытов, изображен на рисунке 60, а, для лабораторных работ — на рисунке 60, в. В технике используются амперметры с разной ценой деления, в зависимости от назначения. По шкале амперметра видно, на какую наибольшую силу тока он рассчитан. Превышать эту силу тока нельзя, так как прибор может испортиться.

При измерении силы тока *амперметр включают в цепь последовательно с тем прибором, силу тока в котором измеряют.*

Включают амперметр в цепь с помощью двух клемм, или зажимов, имеющих на приборе. У одной из клемм амперметра стоит знак «+», у другой — «-» (иногда знака «-» нет). Клемму со знаком «+» нужно обязательно соединять с проводом, идущим от положительного полюса источника тока.

В цепи, состоящей из источника тока и ряда проводников, соединенных так, что конец одного проводника соединяется с началом другого, *сила тока во всех участках одинакова.* Это следует из того, что заряд, проходящий через любое поперечное сечение проводников цепи в

1 с, одинаков. Когда в цепи существует ток, то заряд нигде в проводниках цепи не накапливается, подобно тому как нигде в отдельных частях трубы не собирается вода, когда она течет по трубе. Поэтому при измерении силы тока амперметр можно включать в любое место цепи, состоящей из ряда последовательно соединенных проводников, так как сила тока во всех точках цепи одинакова. Если включить один амперметр в цепь до лампы, другой после нее, то оба они покажут одинаковую силу тока (рис. 61).

Сила тока — очень важная характеристика электрической цепи. Работающим с электрическими цепями надо знать, что для челове-



Рис. 61

ского организма безопасной считается сила тока до 1 мА. Сила тока больше 100 мА приводит к серьезным поражениям организма.

? Вопросы

1. Как называют прибор для измерения силы тока? 2. В каких единицах градуируют шкалу амперметра? 3. Как включают амперметр в цепь?

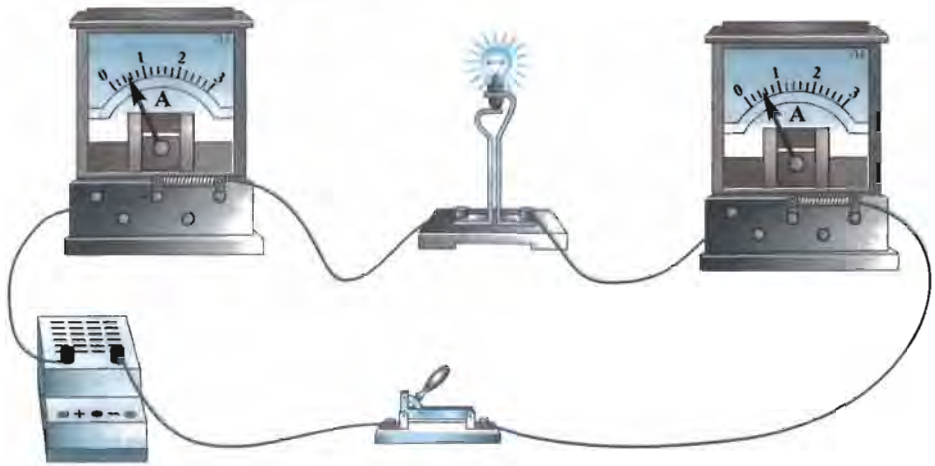
🔧 Упражнение 15

1. При включении в цепь амперметра так, как показано на рисунке 62, а, сила тока была 0,5 А. Каковы будут показания амперметра при включении его в ту же цепь так, как изображено на рисунке 62, б?



Рис. 62

2. Как можно проверить правильность показаний амперметра с помощью другого амперметра, точность показаний которого проверена?

3. Рассмотрите амперметры, данные на рисунках 60, 61. Определите цену деления шкалы каждого амперметра. Какую наибольшую силу тока могут они измерять? Перерисуйте шкалу амперметра (рис. 60, а) в тетрадь и покажите, каково будет положение стрелки при силе тока 0,3 А и 1,5 А.

4. Имеется точный амперметр. Как, пользуясь им, нанести шкалу на другой, еще не проградуированный амперметр?

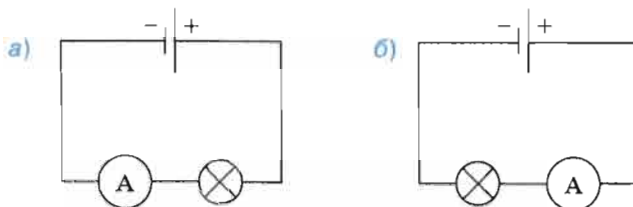
§ 39. Электрическое напряжение

Мы знаем, что электрический ток — это упорядоченное движение заряженных частиц, которое создается электрическим полем, а оно при этом совершает работу. Работу сил электрического поля, создающего электрический ток, называют *работой тока*. В процессе такой работы энергия электрического поля превращается в другой вид энергии — механическую, внутреннюю и др.

От чего же зависит работа тока? Можно с уверенностью сказать, что она зависит от *силы тока*, т. е. от *электрического заряда*, протекающего по цепи в 1 с. В этом мы убедились, знакомясь с различными действиями тока (см. § 35). Например, пропуская ток по железной или никелиновой проволоке, мы видели, что чем больше была сила тока, тем выше становилась температура проволоки, т. е. сильнее было тепловое действие тока.

Но не только от одной силы тока зависит работа тока. Она зависит еще и от другой величины, которую называют *электрическим напряжением* или просто *напряжением*.

Напряжение — это физическая величина, характеризующая электрическое поле. Оно обозначается буквой U . Чтобы ознакомиться с этой очень важной физической величиной, обратимся к опыту.

На рисунке 63 изображена электрическая цепь, в которую включена лампочка от карманного фонарика. *Источником тока здесь служит аккумулятор*. На рисунке 64 показана другая цепь, в нее включена лампа, используемая для освещения помещений. *Источником тока в этой цепи является городская осветительная сеть*. Амперметры, включенные в указанные цепи, показывают одинаковую силу тока в обеих цепях. Однако лампа, включенная в городскую сеть, дает гораздо больше света и тепла, чем лампочка от карманного фонаря. Объясняется это тем, что *при одинаковой силе*



Рис. 63



Рис. 64

*тока работа тока на этих участках цепи при перемещении электрического заряда, равного 1 Кл, различна. Эта работа тока и определяет новую физическую величину, называемую **электрическим напряжением**.*

Напряжение, которое создает аккумулятор, значительно меньше напряжения городской сети. Именно поэтому при одной и той же силе тока лампа, включенная в цепь аккумулятора, дает меньше света и тепла.

Напряжение показывает, какую работу совершает электрическое поле при перемещении единичного положительного заряда из одной точки в другую.

Зная работу тока A на данном участке цепи и весь электрический заряд q , прошедший по этому участку, можно определить напряжение U , т. е. *работу тока при перемещении единичного электрического заряда*:

$$U = \frac{A}{q}.$$

Следовательно, *напряжение равно отношению работы тока на данном участке к электрическому заряду, прошедшему по этому участку.*

Из предыдущей формулы можно определить:

$$A = Uq, \quad q = \frac{A}{U}.$$

Электрический ток подобен течению воды в реках и водопадах, т. е. течению воды с более высокого уровня на более низкий. Здесь электрический заряд (количество электричества) соответствует массе воды, протекающей через сечение реки, а напряжение — разности уровней, напору воды в реке. Работа, которую совершает вода, падая, например, с плотины, зависит от массы воды и высоты ее падения.

Работа тока зависит от электрического заряда, протекающего через сечение проводника, и от напряжения на этом проводнике. Чем больше разность уровней воды, тем большую работу совершает вода при своем падении; чем больше напряжение на участке цепи, тем больше работа тока. В озерах и прудах уровень воды всюду одинаков, и там вода не течет; если в электрической цепи нет напряжения, то в ней нет и электрического тока.

? Вопросы

1. Опишите опыт, который доказывает, что работа тока зависит не только от силы тока, но и от напряжения. 2. Что такое электрическое напряжение? Как можно определить его через работу тока и электрический заряд?

§ 40. Единицы напряжения

Единица напряжения названа *вольт* (**В**) в честь итальянского ученого **Алессандро Вольта**, создавшего первый гальванический элемент.



Вольта Алессандро (1745—1827) — итальянский физик, один из основателей учения об электрическом токе, создал первый гальванический элемент.

За единицу напряжения принимают такое электрическое напряжение на концах проводника, при котором работа по перемещению электрического заряда в 1 Кл по этому проводнику равна 1 Дж.

$$1 \text{ В} = 1 \frac{\text{Дж}}{\text{Кл}}.$$

Кроме вольта применяют дольные и кратные ему единицы: *милливольт (мВ)* и *киловольт (кВ)*.

$$1 \text{ мВ} = 0,001 \text{ В};$$

$$1 \text{ кВ} = 1000 \text{ В}.$$

Высокое (большое) напряжение опасно для жизни. Допустим, что напряжение между одним проводом высоковольтной линии передачи и землей 100 000 В. Если этот провод соединить каким-нибудь проводником с землей, то при прохождении через него электрического заряда в 1 Кл будет совершена работа, равная 100 000 Дж.

Примерно такую же работу совершит груз массой 1000 кг при падении с высоты 10 м. Он может произвести большие разрушения. Этот пример показывает, почему так опасен ток высокого напряжения.

Но осторожность надо соблюдать и в работе с более низкими напряжениями. В зависимости от условий напряжение даже в несколько десятков вольт может оказаться опасным. Для работы в помещении безопасным считают напряжение не более 42 В.

В таблице 7 приведены напряжения в вольтах, встречающиеся на практике.

Таблица 7

Напряжение на полюсах элемента Вольта	1,1
» сухого элемента	1,5
» щелочного аккумулятора (одного элемента)	1,25
» кислотного аккумулятора (одного элемента)	2
Напряжение в осветительной сети	127 и 220
Напряжение в линии электропередачи Волжская ГЭС — Москва	500 000
Напряжение между облаками во время грозы	До 100 000 000

Из таблицы видно, что гальванические элементы создают невысокое напряжение. Поэтому в осветительной сети используется электрический ток от генераторов, создающих напряжение 127 и 220 В, т. е. вырабатывающих значительно бóльшую энергию.

? Вопросы

1. Что принимают за единицу напряжения? 2. Какое напряжение используют в осветительной сети? 3. Чему равно напряжение на полюсах сухого элемента и кислотного аккумулятора? 4. Какие единицы напряжения, кроме вольта, применяют на практике?

§ 41. Вольтметр. Измерение напряжения

Для измерения напряжения на полюсах источника тока или на каком-нибудь участке цепи применяют прибор, называемый *вольтметром*.



а)



б)



в)

Рис. 65

Вольтметр, используемый в школьных опытах, показан на рисунке 65, а, в лабораторных работах — на рисунке 65, в.

Многие вольтметры по внешнему виду очень похожи на амперметры. Для отличия вольтметра от других электроизмерительных приборов на его шкале ставят букву V. На схемах вольтметр изображают кружком с буквой V внутри (рис. 65, б).

Как и у амперметра, у одного зажима вольтметра ставят знак «+». Этот зажим необходимо соединять с проводом, идущим от положительного полюса источника тока. Иначе стрелка прибора будет отклоняться в обратную сторону.

Вольтметр включается иначе, чем амперметр. На рисунке 66, а изображена электрическая цепь, в которую включены электрическая лампа, амперметр и вольтметр. На рисунке 66, б показана схема такой цепи. Амперметром в этой цепи измеряют силу тока в лампе, для этого он включен в цепь последовательно с ней. Вольтметр должен показывать напряжение, существующее на зажимах лампы.

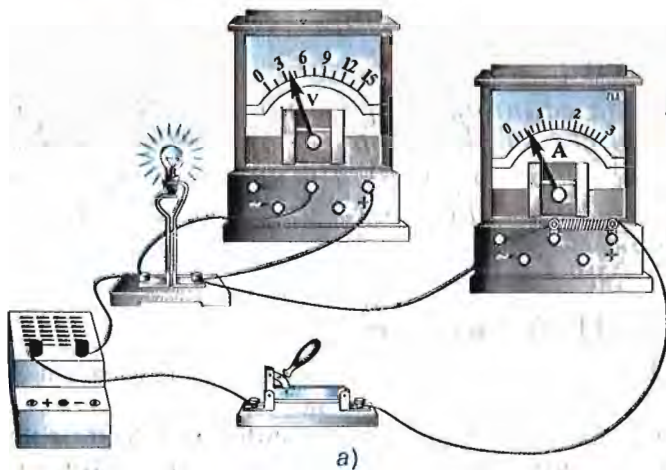

а)

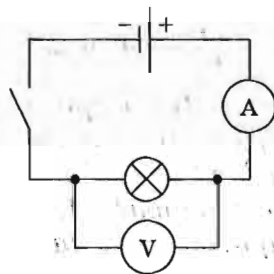

б)

Рис. 66

Поэтому его включают в цепь не последовательно с лампой, а так, как показано на рисунке 66, а и на схеме (рис. 66, б). Зажимы вольтметра присоединяют к тем точкам цепи, между которыми надо измерить напряжение. Такое включение прибора называют **параллельным**. Параллельное соединение проводников будет рассмотрено в § 49. Отметим только, что сила тока, проходящего через вольтметр, мала по сравнению с силой тока в цепи, поэтому он почти не изменяет напряжение между теми точками, к которым подключен.

Для измерения напряжения на полюсах источника тока вольтметр подключают непосредственно к зажимам источника тока так, как показано на рисунке 67.



Рис. 67

? Вопросы

1. Как называют прибор для измерения напряжения?
2. Как включают вольтметр для измерения напряжения на участке цепи?
3. Как с помощью вольтметра измерить напряжение на полюсах источника тока?
4. Какой должна быть сила тока, проходящего через вольтметр, по сравнению с силой тока в цепи?

🔧 Упражнение 16

1. Рассмотрите шкалу вольтметра (рис. 65, а). Определите цену деления. Перечертите в тетрадь его шкалу и нарисуйте положение стрелки при напряжении 4,5 В; 7,5 В; 10,5 В.
2. Определите цену деления шкалы вольтметра, изображенного на рисунке 66, а. Какое напряжение он показывает?
3. Начертите схему цепи, состоящей из аккумулятора, лампы, ключа, амперметра и вольтметра, для случая, когда вольтметром измеряют напряжение на полюсах источника тока.

§ 42. Зависимость силы тока от напряжения

Различные действия тока, такие как нагревание проводника, магнитные и химические действия, зависят от силы тока. Изменяя силу тока в цепи, можно регулировать эти действия. Но чтобы управлять током в цепи, надо знать, от чего зависит сила тока в ней.

Мы знаем, что электрический ток в цепи — это упорядоченное движение заряженных частиц в электрическом поле. Чем сильнее действие электрического поля на эти частицы, тем, очевидно, и больше сила тока в цепи.

Но действие поля характеризуется физической величиной — напряжением (§ 39). Поэтому можно предположить, что *сила тока зависит от напряжения*. Установим эту зависимость на опыте.



Рис. 68

На рисунке 68, а изображена электрическая цепь, состоящая из источника тока — аккумулятора, амперметра, спирали из никелиновой проволоки (проводника), ключа и параллельно присоединенного к спирали вольтметра. На рисунке 68, б показана схема этой цепи (прямоугольником условно обозначен проводник).

Замыкают цепь и отмечают показания приборов. Затем присоединяют к первому аккумулятору второй такой же аккумулятор и снова замыкают цепь. Напряжение на спирали при этом увеличится вдвое, и амперметр покажет вдвое большую силу тока. При трех аккумуляторах напряжение на спирали увеличивается втрое, во столько же раз увеличивается сила тока.

Таким образом, опыт показывает, что во сколько раз увеличивается напряжение, приложенное к одному и тому же проводнику, во столько же раз увеличивается сила тока в нем. Другими словами, **сила тока в проводнике прямо пропорциональна напряжению на концах проводника.**

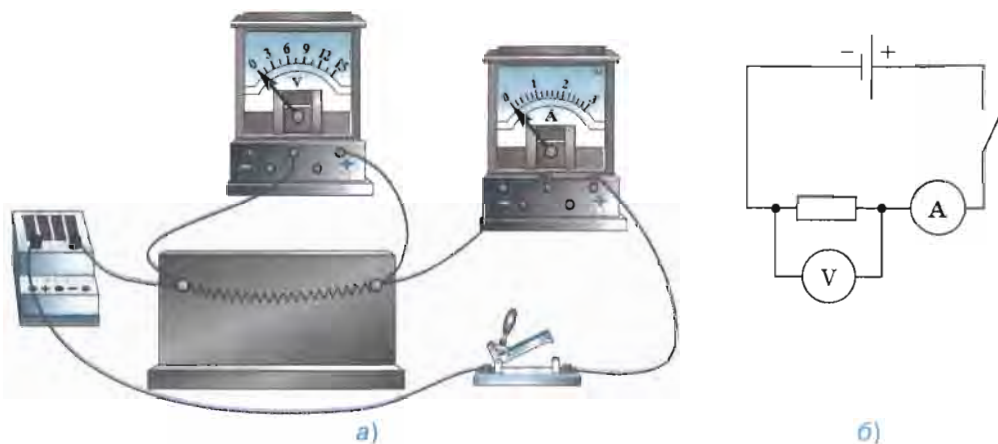
На рисунке 69 показан график зависимости силы тока в проводнике от напряжения между концами этого проводника.

На графике в условно выбранном масштабе по горизонтальной оси отложено напряжение в вольтах, а по вертикальной — сила тока в амперах.



Рис. 69

? Вопросы

1. Как на опыте показать зависимость силы тока от напряжения? 2. Как зависит сила тока в проводнике от напряжения на концах проводника? 3. Какой вид имеет график зависимости силы тока от напряжения? Какую зависимость между величинами он отражает?

🔗 Упражнение 17

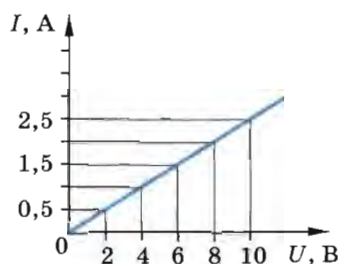
1. При напряжении на концах участка цепи, равном 2 В, сила тока в проводнике 0,4 А. Каким должно быть напряжение, чтобы в том же проводнике сила тока была 0,8 А?

2. При напряжении на концах проводника 2 В сила тока в проводнике 0,5 А. Какой будет сила тока в проводнике, если напряжение на его концах увеличится до 4 В? если напряжение на его концах уменьшится до 1 В?

§ 43. Электрическое сопротивление проводников. Единицы сопротивления

Включая в электрическую цепь какого-нибудь источника тока различные проводники и амперметр, можно заметить, что при разных проводниках показания амперметра различны, т. е. сила тока в данной цепи различна. Так, например, если вместо железной проволоки AB (рис. 70) включить в цепь такой же длины и сечения никелиновую проволоку CD , то сила тока в цепи уменьшится, а если включить медную EF , то сила тока значительно увеличится.



Рис. 70

Вольтметр, поочередно подключаемый к концам этих проводников, показывает одинаковое напряжение. Значит, *сила тока в цепи зависит* не только от напряжения, но и *от свойств проводников*, включенных в цепь. Зависимость силы тока от свойств проводника объясняется тем, что разные проводники обладают различным **электрическим сопротивлением**.

Электрическое сопротивление — физическая величина. Обозначается оно буквой R .

За единицу сопротивления принимают 1 ом — сопротивление такого проводника, в котором при напряжении на концах 1 вольт сила тока равна 1 амперу. Кратко это записывают так:

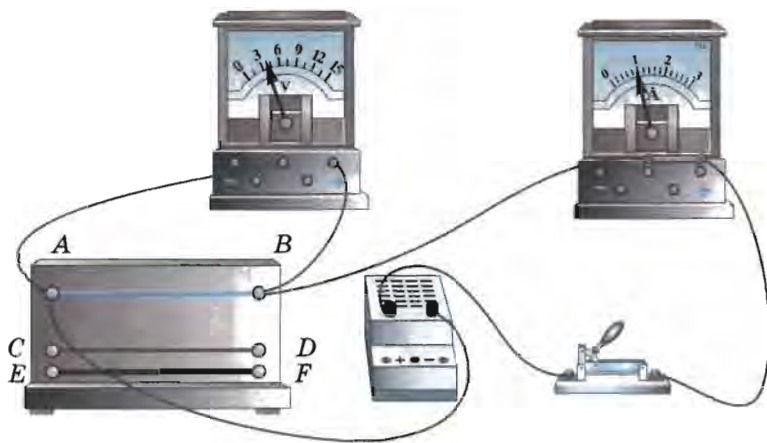
$$1 \text{ Ом} = \frac{1 \text{ В}}{1 \text{ А}}.$$

Применяют и другие единицы сопротивления: *миллиом (мОм), килоом (кОм), мегаом (МОм)*.

$$1 \text{ мОм} = 0,001 \text{ Ом};$$

$$1 \text{ кОм} = 1000 \text{ Ом};$$

$$1 \text{ МОм} = 1\,000\,000 \text{ Ом}.$$

В чем причина сопротивления? Если бы электроны в проводнике не испытывали никаких помех в своем движении, то они, будучи приведены в упорядоченное движение, двигались бы по инерции неограниченно долго. В действительности электроны взаимодействуют с ионами кристаллической решетки металла. При этом замедляется упорядоченное движение электронов и сквозь поперечное сечение проводника проходит за 1 с меньшее их число. Соответственно уменьшается и переносимый электронами за 1 с заряд, т. е. уменьшается сила тока. Таким образом, каждый проводник как бы противодействует электрическому току, оказывает ему сопротивление.

Причиной сопротивления является взаимодействие движущихся электронов с ионами кристаллической решетки.

Разные проводники обладают различным сопротивлением из-за различия в строении их кристаллической решетки, из-за разной длины и площади поперечного сечения.

Вопросы

1. Как на опыте показать, что сила тока в цепи зависит от свойств проводника? 2. Что принимают за единицу сопротивления проводника? Как ее называют? 3. Какие единицы сопротивления, кроме ома, используют? 4. В чем причина сопротивления?

Упражнение 18

1. Начертите схему цепи, изображенной на рисунке 70, и объясните опыт, проведенный по данному рисунку.

2. Выразите в омах значения следующих сопротивлений: 100 мОм; 0,7 кОм; 20 МОм.

3. Сила тока в спирали электрической лампы 0,5 А при напряжении на ее концах 1 В. Определите сопротивление спирали.

§ 44. Закон Ома для участка цепи

В предыдущих параграфах были рассмотрены три величины, с которыми мы имеем дело в любой электрической цепи, — это **сила тока**, **напряжение** и **сопротивление**. Эти величины связаны между собой. Зависимость силы тока от напряжения мы уже установили. В § 42 на основании опытов было показано, что **сила тока в проводнике прямо пропорциональна напряжению на концах проводника**. Обратите внимание, что при проведении опыта сопротивление проводника не менялось.

При проведении физических опытов, в которых определяют зависимость одной величины от другой, все остальные величины должны быть постоянными. Если они будут изменяться, то установить зависимость будет сложнее. Поэтому, определяя зависимость силы тока от сопротивления, напряжение на концах проводника надо поддерживать постоянным.

Чтобы ответить на вопрос, как зависит сила тока в цепи от сопротивления, обратимся к опыту.



Рис. 71

На рисунке 71 изображена электрическая цепь, источником тока в которой является аккумулятор. В эту цепь по очереди включают проводники, обладающие различными сопротивлениями. Напряжение на концах проводника во время опыта поддерживается постоянным.

ным. За этим следят по показаниям вольтметра. Силу тока в цепи измеряют амперметром.

Ниже приведены результаты опытов с тремя различными проводниками.

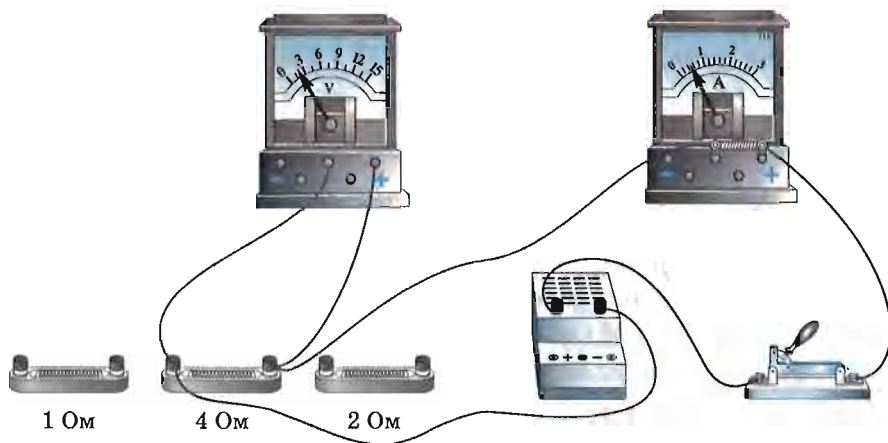
№ опыта	Напряжение на концах проводника, В	Сопротивление проводника, Ом	Сила тока в цепи, А
1	2	1	2
2	2	2	1
3	2	4	0,5

В первом опыте сопротивление проводника 1 Ом и сила тока в цепи 2 А. Сопротивление второго проводника 2 Ом, т. е. в два раза больше, а сила тока в два раза меньше. И наконец, в третьем случае сопротивление цепи увеличилось в четыре раза и во столько же раз уменьшилась сила тока. Напомним, что напряжение на концах проводников во всех трех опытах было одинаковое, равное 2 В.

Обобщая результаты опытов, приходим к выводу, что *сила тока в проводнике обратно пропорциональна сопротивлению проводника*.

Зависимость силы тока от напряжения на концах участка цепи и сопротивления этого участка называется **законом Ома** по имени немецкого ученого **Георга Ома**, открывшего этот закон в 1827 г.

Закон Ома читается так: **сила тока в участке цепи прямо пропорциональна напряжению на концах этого участка и обратно пропорциональна его сопротивлению**.

$$I = \frac{U}{R},$$

здесь I — сила тока в участке цепи, U — напряжение на этом участке, R — сопротивление участка.

Закон Ома — один из основных физических законов.

На рисунке 72 зависимость силы тока от сопротивления проводника при одном и том же напряжении на его концах показана графически. На этом графике по горизонтальной оси в



Ом Георг (1787—1854) — немецкий физик. Он вывел теоретически и подтвердил на опыте закон, выражающий связь между силой тока в цепи, напряжением и сопротивлением.



Рис. 72

условно выбранном масштабе отложены сопротивления проводников в омах, по вертикальной — сила тока в амперах.

Из формулы $I = \frac{U}{R}$ следует, что

$$U = IR \text{ и } R = \frac{U}{I}.$$

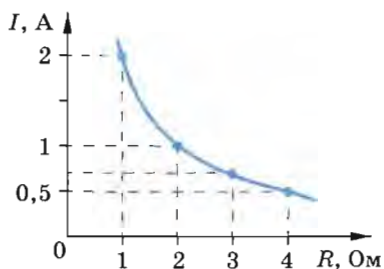
Следовательно, зная силу тока и сопротивление, можно по закону Ома вычислить напряжение на участке цепи, а

зная напряжение и силу тока — сопротивление участка.

Сопротивление проводника можно определить по формуле $R = \frac{U}{I}$, однако надо понимать, что R — величина постоянная для данного проводника и не зависит ни от напряжения, ни от силы тока. Если напряжение на данном проводнике увеличится, например, в три раза, то во столько же раз увеличится и сила тока в нем, а отношение напряжения к силе тока не изменится.

? Вопросы

1. Какие три величины связывает закон Ома? 2. Пользуясь рисунком 71, расскажите, как при помощи опыта установить зависимость силы тока в участке цепи от сопротивления этого участка. 3. Какова зависимость силы тока в проводнике от сопротивления этого проводника? 4. Как формулируется закон Ома? 5. Как записывается формула закона Ома? 6. Как выразить напряжение на участке цепи, зная силу тока в нем и его сопротивление? 7. Как выразить сопротивление участка цепи, зная напряжение на его концах и силу тока в нем?

🔧 Упражнение 19

1. Напряжение на зажимах электрического утюга 220 В, сопротивление нагревательного элемента утюга 50 Ом. Чему равна сила тока в нагревательном элементе?

2. Сила тока в спирали электрической лампы 0,7 А, сопротивление лампы 310 Ом. Определите напряжение, под которым находится лампа.

3. Каким сопротивлением обладает вольтметр, рассчитанный на 150 В, если сила тока в нем не должна превышать 0,01 А?

4. Определите по графику (см. рис. 69) сопротивление проводника.

5. Рассмотрите рисунок 71 и таблицу результатов опыта, выполняемого в соответствии с этим рисунком. Что изменится на рисунке и в схеме электрической цепи, когда будут проводиться опыты № 2 и 3, указанные в таблице?

6. По показаниям приборов (см. рис. 70) определите сопротивление проводника AB .

7. На рисунке 73 изображены графики зависимости силы тока от напряжения для двух проводников A и B . Какой из этих проводников обладает большим сопротивлением? Определите сопротивление каждого из проводников.



Рис. 73

§ 45. Расчет сопротивления проводника. Удельное сопротивление

Мы знаем, что причиной электрического сопротивления проводника является взаимодействие электронов с ионами кристаллической решетки металла (§ 43). Поэтому можно предположить, что сопротивление проводника зависит от его *длины* и *площади поперечного сечения*, а также от *вещества*, из которого он изготовлен.

На рисунке 74 изображена установка для проведения такого опыта. В цепь источника тока по очереди включают различные проводники, например:

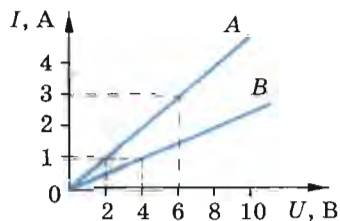
- 1) никелиновые проволоки *одинаковой толщины*, но *разной длины*;
- 2) никелиновые проволоки *одинаковой длины*, но *разной толщины* (разной площади поперечного сечения);
- 3) никелиновую и нихромовую проволоки *одинаковой длины и толщины*.

Силу тока в цепи измеряют *амперметром*, напряжение — *вольтметром*.



Рис. 74

Зная напряжение на концах проводника и силу тока в нем, по закону Ома можно определить сопротивление каждого из проводников.

Выполнив указанные опыты, мы установим, что:

- 1) из двух никелиновых проволок одинаковой толщины *более длинная* проволока имеет *большее сопротивление*;
- 2) из двух никелиновых проволок одинаковой длины *большее сопротивление* имеет проволока с *меньшим поперечным сечением*;
- 3) никелиновая и нихромовая проволоки *одинаковых размеров* имеют *разное сопротивление*.

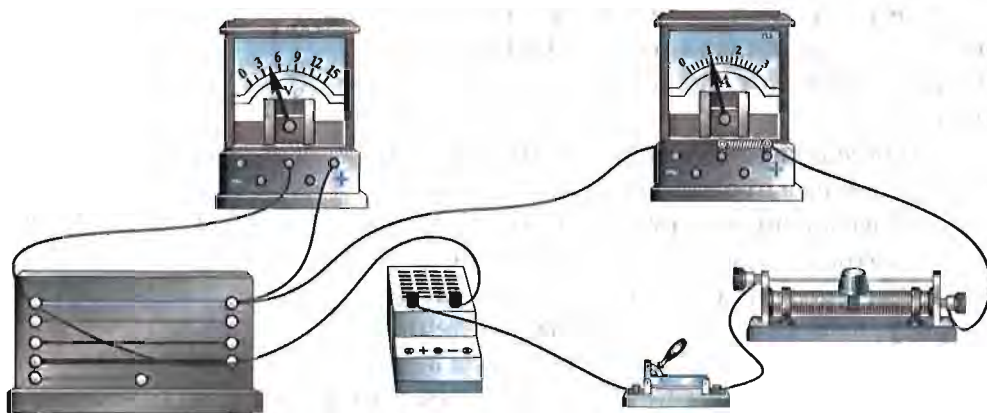
Зависимость сопротивления проводника от его размеров и вещества, из которого изготовлен проводник, впервые на опытах изучил Ом. Он установил, что *сопротивление прямо пропорционально длине проводника, обратно пропорционально площади его поперечного сечения и зависит от вещества проводника*.

Как учесть зависимость сопротивления от вещества, из которого изготавливают проводник? Для этого вычисляют так называемое *удельное сопротивление вещества*.

Удельное сопротивление — это физическая величина, которая определяет сопротивление проводника из данного вещества длиной 1 м, площадью поперечного сечения 1 м².

Введем буквенные обозначения: ρ — удельное сопротивление, l — его длина, S — площадь поперечного сечения проводника. Тогда сопротивление проводника R выразится формулой

$$R = \frac{\rho l}{S}.$$

Из нее получим, что:

$$l = \frac{RS}{\rho}, S = \frac{\rho l}{R}, \rho = \frac{RS}{l}.$$

Из последней формулы можно определить единицу удельного сопротивления. Так как единицей сопротивления является 1 Ом, единицей площади поперечного сечения — 1 м², а единицей длины — 1 м, то единицей удельного сопротивления будет:

$$\frac{1 \text{ Ом} \cdot 1 \text{ м}^2}{1 \text{ м}}, \text{ или } 1 \text{ Ом} \cdot \text{м}.$$

Удобнее выражать площадь поперечного сечения проводника в квадратных миллиметрах, так как она чаще всего бывает небольшой. Тогда единицей удельного сопротивления будет:

$$\frac{1 \text{ Ом} \cdot \text{мм}^2}{\text{м}}.$$

В таблице 8 приведены значения удельных сопротивлений некоторых веществ при 20 °С. Удельное сопротивление с изменением температуры меняется. Опытным путем было установлено, что у металлов, например, удельное сопротивление с повышением температуры увеличивается.

Таблица 8

Удельное электрическое сопротивление некоторых веществ,

$$\frac{\text{Ом} \cdot \text{мм}^2}{\text{м}} \text{ (при } t = 20 \text{ °С)}$$

Серебро	0,016	Никелин	0,40	Нихром	1,1
Медь	0,017	(сплав)		(сплав)	
Золото	0,024	Манганин	0,43	Фехраль	1,3
Алюминий	0,028	(сплав)		(сплав)	
Вольфрам	0,055	Константан	0,50	Графит	13
Железо	0,10	(сплав)		Фарфор	10 ¹⁹
Свинец	0,21	Ртуть	0,96	Эбонит	10 ²⁰

Из всех металлов наименьшим удельным сопротивлением обладают серебро и медь. Следовательно, серебро и медь — лучшие проводники электричества.

При проводке электрических цепей используют алюминиевые, медные и железные провода.

Во многих случаях бывают нужны приборы, имеющие большое сопротивление. Их изготавливают из специально созданных сплавов — веществ с большим удельным сопротивлением. Например, как видно из таблицы 8, сплав нихром имеет удельное сопротивление почти в 40 раз большее, чем алюминий.

Фарфор и эбонит имеют такое большое удельное сопротивление, что почти совсем не проводят электрический ток, их используют в качестве изоляторов.

? Вопросы

1. Как зависит сопротивление проводника от его длины и от площади поперечного сечения? 2. Как показать на опыте зависимость сопротивления проводника от его длины, площади поперечного сечения и вещества, из которого он изготовлен? 3. Что называется удельным сопротивлением проводника? 4. По какой формуле можно рассчитывать сопротивление проводников? 5. В каких единицах выражается удельное сопротивление проводника? 6. Из каких веществ изготавливают проводники, применяемые на практике?

§ 46. Примеры на расчет сопротивления проводника, силы тока и напряжения

Пример 1. Длина медного провода, использованного в осветительной сети, 100 м, площадь поперечного сечения его 2 мм². Чему равно сопротивление такого провода?

Запишем условие задачи и решим ее.

Дано:

$$l = 100 \text{ м}$$

$$S = 2 \text{ мм}^2$$

$$\rho = 0,017 \frac{\text{Ом} \cdot \text{мм}^2}{\text{м}}$$

R — ?

Решение:

$$R = \frac{\rho l}{S}.$$

Удельное сопротивление меди находим в таблице 8, тогда:

$$R = 0,017 \frac{\text{Ом} \cdot \text{мм}^2}{\text{м}} \cdot 100 \text{ м} : 2 \text{ мм}^2 = 0,85 \text{ Ом}.$$

Ответ: $R = 0,85 \text{ Ом}$.

Пример 2. Никелиновая проволока длиной 120 м и площадью поперечного сечения $0,5 \text{ мм}^2$ включена в цепь с напряжением 127 В. Определить силу тока в проволоке.

Запишем условие задачи и решим ее.

Дано:

$$l = 120 \text{ м}$$

$$S = 0,5 \text{ мм}^2$$

$$U = 127 \text{ В}$$

$$\rho = 0,4 \frac{\text{Ом} \cdot \text{мм}^2}{\text{м}}$$

$$I = ?$$

Решение:

Силу тока можно определить по закону Ома:

$$I = \frac{U}{R}. \quad (1)$$

Неизвестное сопротивление — по формуле

$$R = \frac{\rho l}{S}. \quad (2)$$

Подставляя значения величин в формулы (2) и (1), находим:

$$R = 0,4 \frac{\text{Ом} \cdot \text{мм}^2}{\text{м}} \cdot \frac{120 \text{ м}}{0,5 \text{ мм}^2} = 96 \text{ Ом}.$$

$$I = 127 \text{ В} : 96 \text{ Ом} \approx 1,3 \text{ А}.$$

Ответ: $I \approx 1,3 \text{ А}$.

Пример 3. Манганиновая проволока длиной 8 м и площадью поперечного сечения $0,8 \text{ мм}^2$ включена в цепь аккумулятора. Сила тока в цепи 0,3 А. Определить напряжение на полюсах аккумулятора.

Запишем условие задачи и решим ее.

Дано:

$$l = 8 \text{ м}$$

$$S = 0,8 \text{ мм}^2$$

$$I = 0,3 \text{ А}$$

$$\rho = 0,43 \frac{\text{Ом} \cdot \text{мм}^2}{\text{м}}$$

$$U = ?$$

Решение:

Напряжение на полюсах аккумулятора равно напряжению на концах проволоки. Это напряжение можно найти по закону Ома:

$$U = IR.$$

Неизвестное сопротивление определим по формуле $R = \frac{\rho l}{S}$, тогда:

$$U = \frac{I \rho l}{S}.$$

Подставляя значения величин в формулу, получим:

$$U = 0,3 \text{ А} \cdot 0,43 \frac{\text{Ом} \cdot \text{мм}^2}{\text{м}} \cdot 8 \text{ м} : 0,8 \text{ мм}^2 \approx 1,3 \text{ В}.$$

Ответ: $U = 1,3 \text{ В}$.

Упражнение 20

1. Длина одного провода 20 см, другого — 1,6 м. Площадь сечения и материал проводов одинаковы. У какого провода сопротивление больше и во сколько раз?

2. Рассчитайте сопротивления следующих проводников, изготовленных:

а) из алюминиевой проволоки длиной 80 см и площадью поперечного сечения $0,2 \text{ мм}^2$;

б) из никелиновой проволоки длиной 400 см и площадью поперечного сечения $0,5 \text{ мм}^2$;

в) из константановой проволоки длиной 50 см и площадью поперечного сечения $0,005 \text{ см}^2$.

3. Спираль электрической плитки изготовлена из нихромовой проволоки длиной 13,75 м и площадью поперечного сечения $0,1 \text{ мм}^2$. Плитка рассчитана на напряжение 220 В. Определите силу тока в спирали плитки.

4. Сила тока в железном проводнике длиной 150 мм и площадью поперечного сечения $0,02 \text{ мм}^2$ равна 250 мА. Каково напряжение на концах проводника?

§ 47. Реостаты

На практике часто приходится менять силу тока в цепи, делая ее то больше, то меньше. Так, изменяя силу тока в динамике радиоприемника, мы регулируем громкость звука. Изменением силы тока в электродвигателе швейной машины можно регулировать скорость его вращения.

Во многих случаях для регулирования силы тока в цепи применяют специальные приборы — **реостаты**.

Простейшим реостатом может служить проволока из материала с большим удельным сопротивлением, например никелиновая или ни-



Рис. 75

хромовая. Включив такую проволоку в цепь источника электрического тока через контакты *A* и *C* последовательно с амперметром (рис. 75) и передвигая подвижный контакт *C*, можно уменьшать или увеличивать длину включенного в цепь участка *AC*. При этом будет меняться сопротивление цепи, а следовательно, и сила тока в ней.

Реостатам, применяемым на практике, придают более удобную и компактную форму. Для этой цели используют проволоку с большим удельным сопротивлением. Один из реостатов (ползунковый реостат) изображен на рисунке 76, *a*, а его условное обозначение в схемах — на рисунке 76, *б*. В этом реостате стальная проволока намотана на керамический цилиндр. Проволока покрыта тонким слоем не проводящей ток окислы, поэтому витки ее изолированы друг от друга. Над обмоткой расположен металлический стержень, по которому может перемещаться ползун. Своими контактами он прижат к виткам обмотки. От трения ползунка о витки слой окислы под его контактами стирается, и электрический ток в цепи проходит от витков проволоки к ползунку, а через него в стержень, имеющий на конце клемму *1*. С помощью этой

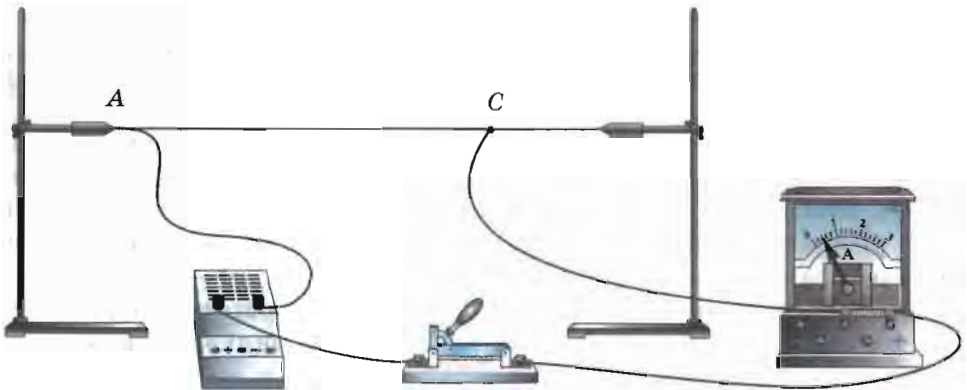

a)

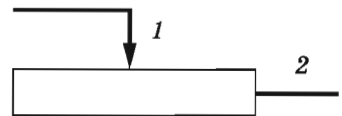

б)

Рис. 76

клеммы и клеммы 2, соединенной с одним из концов обмотки и расположенной на корпусе реостата, реостат подсоединяют в цепь.

Перемещая ползунок по стержню, можно увеличивать или уменьшать сопротивление реостата, включенного в цепь.

Каждый реостат рассчитан на определенное сопротивление и на наибольшую допустимую силу тока, превышать которую не следует, так как обмотка реостата накаляется и может перегореть. Сопротивление реостата и наибольшее допустимое значение силы тока указаны на реостате.

Чтобы лучше понять устройство и действие реостата, покажите на рисунке 76 путь тока по нему, если клеммы 1 и 2 включены в цепь.

? Вопросы

1. Для чего предназначен реостат? 2. Объясните по рисунку 76, а, как устроен ползунковый реостат. Как можно включить его в цепь? 3. Почему в реостатах используют проволоку с большим удельным сопротивлением? 4. Для каких величин указывают на реостате их допустимые значения? 5. Как на схемах электрических цепей изображают реостат?

🔧 Упражнение 21

1. На рисунке 77 изображен реостат, с помощью которого можно менять сопротивление в цепи не плавно, а ступенями — скачками. Рассмотрите рисунок и по нему опишите, как действует такой реостат.



Рис. 77

2. Если каждая спираль реостата (рис. 77) имеет сопротивление 3 Ом, то какое сопротивление будет введено в цепь при положении переключателя, изображенном на рисунке? Куда надо поставить переключатель, чтобы с помощью этого реостата увеличить сопротивление цепи еще на 18 Ом?

3. В цепь включены: источник тока, ключ, электрическая лампа и ползунковый реостат. Нарисуйте в тетради схему этой цепи. Куда надо передвинуть ползунок реостата, чтобы лампа светилась ярче?

4. Требуется изготовить реостат на 20 Ом из никелиновой проволоки площадью сечения 3 мм^2 . Какой длины проволока потребуется для этого?

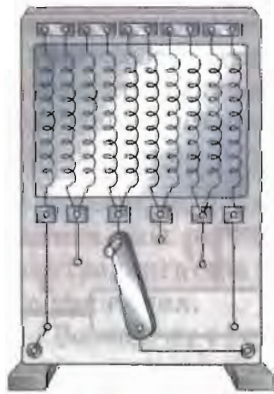
§ 48. Последовательное соединение проводников

Электрические цепи, с которыми приходится иметь дело на практике, обычно состоят не из одного приемника электрического тока, а из нескольких различных, которые могут быть соединены между собой по-разному. Зная сопротивление каждого и способ их соединения, можно рассчитать общее сопротивление цепи.



Рис. 78

На рисунке 78, а изображена цепь последовательного соединения двух электрических ламп, а на рисунке 78, б — схема такого соединения. Если выключать одну лампу, то цепь разомкнется, и другая лампа погаснет.

Последовательно соединены, например, аккумулятор, лампа, два амперметра и ключ в цепи, изображенной на рисунке 61 (см. § 38).

Мы уже знаем, что *при последовательном соединении сила тока в любых частях цепи одна и та же*, т. е.

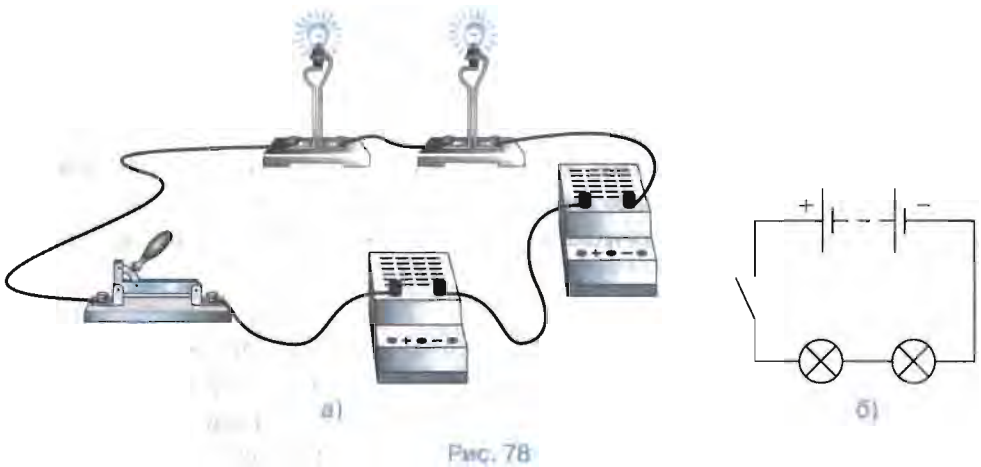
$$I = I_1 = I_2.$$

А чему равно сопротивление последовательно соединенных проводников?

Соединяя проводники последовательно, мы как бы увеличиваем длину проводника. Поэтому сопротивление цепи становится больше сопротивления одного проводника.

Общее сопротивление цепи при последовательном соединении равно сумме сопротивлений отдельных проводников (или отдельных участков цепи):

$$R = R_1 + R_2.$$

Напряжение на концах отдельных участков цепи рассчитывается на основе закона Ома:

$$U_1 = IR_1, U_2 = IR_2.$$

Из приведенных равенств видно, что напряжение будет бóльшим на проводнике с наибольшим сопротивлением, так как сила тока везде одинакова.

Полное напряжение в цепи при последовательном соединении, или напряжение на полюсах источника тока, равно сумме напряжений на отдельных участках цепи:

$$U = U_1 + U_2.$$

Это равенство вытекает из закона сохранения энергии. Ведь электрическое напряжение на участке цепи измеряется работой электрического тока, совершающейся при прохождении по этому участку цепи электрического заряда в 1 Кл. Эта работа совершается за счет энергии электрического поля, и энергия, израсходованная на всем участке цепи, равна сумме энергий, которые расходуются на отдельных проводниках, составляющих участок этой цепи.

Все приведенные закономерности справедливы для любого числа последовательно соединенных проводников.

Пример 1. Два проводника сопротивлением $R_1 = 2$ Ом, $R_2 = 3$ Ом соединены последовательно. Сила тока в цепи $I = 1$ А. Определить сопротивление цепи, напряжение на каждом проводнике и полное напряжение всего участка цепи.

Запишем условие задачи и решим ее.

Дано:

$R_1 = 2 \text{ Ом}$

$R_2 = 3 \text{ Ом}$

$I = 1 \text{ А}$

$R = ?$

$U_1 = ?$

$U_2 = ?$

$U = ?$

Решение:

Сила тока во всех последовательно соединенных проводниках одна и та же и равна силе тока в цепи, т. е.:

$I_1 = I_2 = I = 1 \text{ А.}$

Общее сопротивление цепи:

$R = R_1 + R_2,$

$R = 2 \text{ Ом} + 3 \text{ Ом} = 5 \text{ Ом.}$

Напряжение на каждом из проводников найдем по закону Ома:

$U_1 = IR_1; U_1 = 1 \text{ А} \cdot 2 \text{ Ом} = 2 \text{ В};$

$U_2 = IR_2; U_2 = 1 \text{ А} \cdot 3 \text{ Ом} = 3 \text{ В.}$

Полное напряжение в цепи:

$U = U_1 + U_2, \text{ или } U = IR.$

$U = 2 \text{ В} + 3 \text{ В} = 5 \text{ В}, \text{ или } U = 1 \text{ А} \cdot 5 \text{ Ом} = 5 \text{ В.}$

Ответ: $R = 5 \text{ Ом}, U_1 = 2 \text{ В}, U_2 = 3 \text{ В}, U = 5 \text{ В.}$

? Вопросы

1. Какое соединение проводников называют последовательным? Изобразите его на схеме. 2. Какая электрическая величина одинакова для всех проводников, соединенных последовательно? 3. Как найти общее сопротивление цепи, зная сопротивление отдельных проводников, при последовательном соединении? 4. Как найти напряжение участка цепи, состоящего из последовательно соединенных проводников, зная напряжение на каждом?

🔧 Упражнение 22

1. Цепь состоит из двух последовательно соединенных проводников, сопротивление которых 4 и 6 Ом. Сила тока в цепи 0,2 А. Найдите напряжение на каждом из проводников и общее напряжение.

2. Для электропоездов применяют напряжение 3000 В. Как можно использовать для освещения вагонов лампы, рассчитанные на напряжение 50 В каждая?

3. Две одинаковые лампы, рассчитанные на 220 В каждая, соединены последовательно и включены в сеть с напряжением 220 В. Под каким напряжением будет находиться каждая лампа?

4. Электрическая цепь состоит из источника тока — батареи аккумуляторов, создающей в цепи напряжение 6 В, лампочки от карманного фонаря сопротивлением 13,5 Ом, двух спиралей сопротивлением 3 и 2 Ом, ключа и соединительных проводов. Все детали цепи соединены последовательно. Начертите схему цепи. Определите силу тока в цепи, напряжение на концах каждого из потребителей тока.

§ 49. Параллельное соединение проводников

Другой способ соединения проводников, применяемый в практике, называется *параллельным соединением*. На рисунке 79, а изображено параллельное соединение двух электрических ламп, а на рисунке 79, б — схема этого соединения. Обратите внимание на важные особенности такого соединения.



Рис. 79

При параллельном соединении все входящие в него проводники одним своим концом присоединяются к одной точке цепи *A*, а вторым концом к другой точке *B* (см. рис. 79, б). Поэтому *напряжение на участке цепи АВ и на концах всех параллельно соединенных проводников одно и то же*:

$$U = U_1 = U_2.$$

Очень удобно поэтому применять параллельное соединение потребителей в быту и в технике, так как все потребители в этом случае изготавливаются в расчете на одинаковое напряжение. Кроме того, при выключении одного потребителя другие продолжают действовать, ток в них не прерывается, так как цепь остается замкнутой.

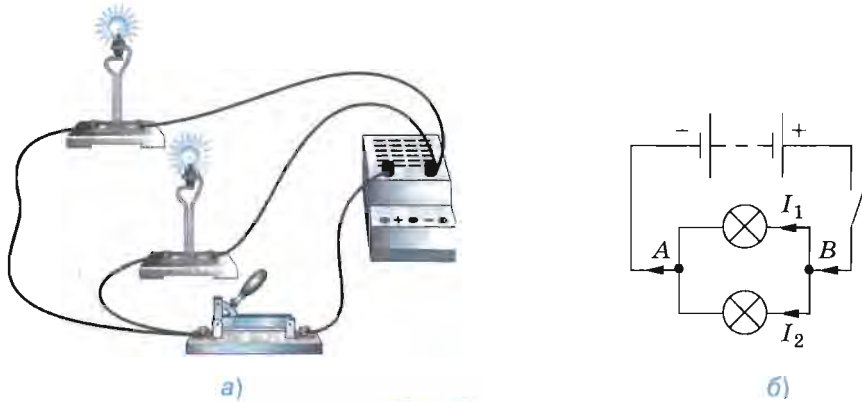
При параллельном соединении ток в точке B (рис. 79, б) разветвляется на два тока I_1 и I_2 , сходящиеся вновь в точке A , подобно тому как изображенный на рисунке 80 поток воды в реке распределяется по двум каналам, сходящимся затем вновь.



Рис. 80

Поэтому **сила тока в неразветвленной части цепи равна сумме сил токов в отдельных параллельно соединенных проводниках**: $I = I_1 + I_2$.

При параллельном соединении как бы увеличивается площадь поперечного сечения проводника. Поэтому общее сопротивление цепи уменьшается и становится меньше сопротивления каждого из проводников, входящих в цепь. Так, например, сопротивление цепи R , состоящей из двух одинаковых ламп, сопротивлением R_1 каждая,

в два раза меньше сопротивления одной лампы: $R = \frac{R_1}{2}$.

Общее сопротивление цепи при параллельном соединении проводников определяется по формуле

$$\frac{1}{R} = \frac{1}{R_1} + \frac{1}{R_2}.$$

В одну и ту же электрическую цепь параллельно могут быть включены самые различные потребители электрической энергии. На рисунке 81 показано параллельное включение электрических ламп, нагревательных приборов и электродвигателя. Такая схема соединения потребителей тока используется, например, в жилых помещениях; в точках a и b провода осветительной сети вводятся в квартиру.

Потребители, параллельно включаемые в данную сеть, должны быть рассчитаны на одно и то же напряжение, равное напряжению в сети.

Напряжение в сети, используемое у нас для освещения и в бытовых приборах 220 В. Поэтому электрические лампы и различные бытовые электроприборы изготовляют на 220 В.



Рис. 81

В практике часто применяется смешанное (последовательное и параллельное) соединение проводников.

Зная сопротивления проводников, соединенных параллельно, и напряжение на этом участке цепи, можно определить многие другие электрические величины этой цепи. Для этого нужно использовать формулы: $U = U_1 = U_2$ и $I = I_1 + I_2$, а также закон Ома для участка цепи.

Пример. В осветительную сеть комнаты включены две электрические лампы, сопротивления которых 200 и 300 Ом. Напряжение в сети 120 В. Определить силу тока в каждой лампе, силу тока в подводящих проводах (т. е. силу тока до разветвления), общее сопротивление участка, состоящего из двух ламп.

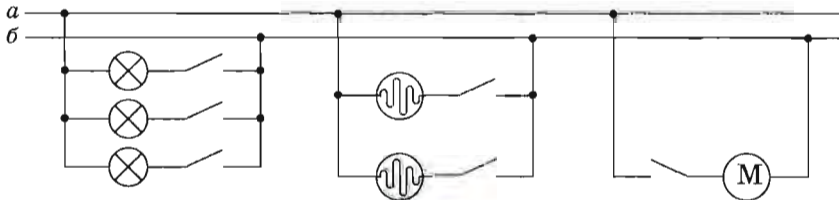
Запишем условие задачи и решим ее.

Дано:

$$R_1 = 200 \text{ Ом}$$

$$R_2 = 300 \text{ Ом}$$

$$U = 120 \text{ В}$$

$$I_1 = ?$$

$$I_2 = ?$$

$$I = ?$$

$$R = ?$$

Решение:

Напряжение на каждой лампе равно напряжению в сети, так как лампы соединены параллельно, т. е. $U_1 = U_2 = 120 \text{ В}$. Силу тока в каждой лампе опреде-

ляем, пользуясь законом Ома: $I = \frac{U}{R}$.

$$I_1 = \frac{U}{R_1}, I_1 = \frac{120 \text{ В}}{200 \text{ Ом}} = 0,6 \text{ А.}$$

$$I_2 = \frac{U}{R_2}, I_2 = \frac{120 \text{ В}}{300 \text{ Ом}} = 0,4 \text{ А.}$$

Сила тока в подводящих проводах равна сумме сил тока в лампах:

$$I = I_1 + I_2, I = 0,6 \text{ А} + 0,4 \text{ А} = 1 \text{ А.}$$

Общее сопротивление участка цепи, состоящего из двух параллельно соединенных ламп, находим по закону Ома:

$$R = \frac{U}{I}, R = \frac{120 \text{ В}}{1 \text{ А}} = 120 \text{ Ом.}$$

Ответ: $I_1 = 0,6 \text{ А}$, $I_2 = 0,4 \text{ А}$, $I = 1 \text{ А}$, $R = 120 \text{ Ом}$.

Решив задачу, мы убедились, что общее сопротивление участка цепи $R = 120 \text{ Ом}$, состоящего из двух параллельно соединенных проводников сопротивлением $R_1 = 200 \text{ Ом}$ и $R_2 = 300 \text{ Ом}$, меньше сопротивления каждого проводника.

? Вопросы

1. Какое соединение проводников называют параллельным? Изобразите его на схеме. 2. Какая из электрических

величин одинакова для всех проводников, соединенных параллельно? 3. Как выражается сила тока в цепи до ее разветвления через силы токов в отдельных ветвях разветвления? 4. Как изменяется общее сопротивление разветвления после увеличения числа проводников в разветвлении? 5. Какое соединение проводников применяется в жилых помещениях? 6. Какие напряжения используются для бытовых нужд?

Упражнение 23

1. Два проводника сопротивлением 10 и 15 Ом соединены параллельно и подключены к напряжению 12 В. Определите силу тока в каждом проводнике и силу тока до разветвления.

2. Почему бытовые приборы в помещении необходимо соединять параллельно?

3. Три потребителя сопротивлением 20, 40, 24 Ом соединены параллельно. Напряжение на концах этого участка цепи 24 В. Определите силу тока в каждом потребителе, общую силу тока в участке цепи и сопротивление участка цепи.

4. Два проводника имеют сопротивления — один 5 Ом, другой 500 Ом. Почему при последовательном соединении этих проводников их общее сопротивление будет больше 500 Ом, а при параллельном соединении меньше 5 Ом?

5. На рисунке 82 изображена схема смешанного соединения проводников, сопротивления которых такие: $R_1 = 4$ Ом, $R_2 = 6$ Ом, $R_3 = 12$ Ом, $R_4 = 2$ Ом. Амперметр показывает силу тока 1 А. Определите напряжение между точками В и С и силу тока во всех проводниках.



Рис. 82

§ 50. Работа электрического тока

Как вычислить работу электрического тока? Мы уже знаем, что напряжение на концах участка цепи численно равно работе, которая совершается при прохождении по этому участку электрического заряда в 1 Кл. При прохождении по этому же участку электрического заряда, равного не 1 Кл, а, например, 5 Кл, совершенная работа будет в 5 раз больше. Таким образом, *чтобы определить работу электриче-*

ского тока на каком-либо участке цепи, надо напряжение на концах этого участка цепи умножить на электрический заряд (количество электричества), прошедший по нему:

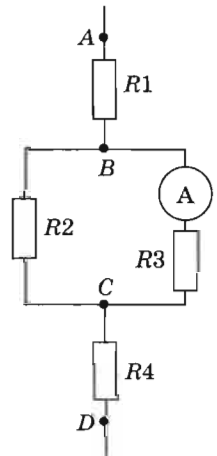
$$A = Uq,$$

где A — работа, U — напряжение, q — электрический заряд. Электрический заряд, прошедший по участку цепи, можно определить, измерив силу тока и время его прохождения:

$$q = It.$$

Используя это соотношение, получим формулу работы электрического тока, которой удобно пользоваться при расчетах:

$$A = UIt.$$

Работа электрического тока на участке цепи равна произведению напряжения на концах этого участка на силу тока и на время, в течение которого совершалась работа.

Работу измеряют в *джоулях*, напряжение — в *вольтах*, силу тока — в *амперах* и время — в *секундах*, поэтому можно написать:

$$1 \text{ джоуль} = 1 \text{ вольт} \times 1 \text{ ампер} \times 1 \text{ секунду, или } 1 \text{ Дж} = 1 \text{ В} \cdot \text{А} \cdot \text{с}.$$

Выходит, что для измерения работы электрического тока нужны три прибора: вольтметр, амперметр и часы. На практике работу электрического тока измеряют специальными приборами — *счетчиками*. В устройстве счетчика как бы сочетаются три названных выше прибора. Счетчики электроэнергии сейчас можно видеть почти в каждой квартире.

Пример. Какую работу совершает электродвигатель за 1 ч, если сила тока в цепи электродвигателя 5 А, напряжение на его клеммах 220 В? КПД двигателя 80%.

Запишем условие задачи и решим ее.

Дано:	СИ	Решение:
$t = 1 \text{ ч}$	3600 с	Полная работа тока $A = UIt$;
$I = 5 \text{ А}$		$A = 220 \text{ В} \cdot 5 \text{ А} \cdot 3600 \text{ с} =$
$U = 220 \text{ В}$		$= 3\,960\,000 \text{ В} \cdot \text{А} \cdot \text{с} \approx 4\,000\,000 \text{ Дж}.$
$\text{КПД} = 80\%$		Работа двигателя A_1 , т. е. полезная работа тока составляет 80% от всей работы тока: $A_1 = A \cdot \text{КПД}$;
$A_1 = ?$		

$$A_1 = 4\,000\,000 \text{ Дж} \cdot 80\% : 100\% = 3\,200\,000 \text{ Дж} = 3,2 \cdot 10^6 \text{ Дж} = 3,2 \cdot 10^3 \text{ кДж}.$$

Ответ: $A_1 = 3,2 \cdot 10^3 \text{ кДж}$.

? Вопросы

1. Чему равно электрическое напряжение на участке цепи? 2. Как через напряжение и электрический заряд, прошедший через участок цепи, выразить работу электрического тока на этом участке? 3. Как выразить работу тока через напряжение, силу тока и время? 4. Какими приборами измеряют работу электрического тока?

Упражнение 24

1. Какую работу совершает электрический ток в электродвигателе за 30 мин, если сила тока в цепи 0,5 А, а напряжение на клеммах двигателя 12 В?

2. Напряжение на спирали лампочки от карманного фонаря равно 3,5 В, сопротивление спирали 14 Ом. Какую работу совершает ток в лампочке за 5 мин?

3. Два проводника, сопротивлением по 5 Ом каждый, соединены сначала последовательно, а потом параллельно и в обоих случаях включены под напряжение 4,5 В. В каком случае работа тока за одно и то же время будет больше и во сколько раз?

§ 51. Мощность электрического тока

Мы знаем, что мощность численно равна работе, совершенной в единицу времени. Следовательно, чтобы найти среднюю мощность электрического тока, надо его работу разделить на время:

$$P = \frac{A}{t},$$

где P — мощность тока (механическую мощность мы обозначали буквой N).

Работа электрического тока равна произведению напряжения на силу тока и на время: $A = UIt$, следовательно,

$$P = \frac{A}{t} = \frac{UIt}{t} = UI.$$

Таким образом, мощность электрического тока равна произведению напряжения на силу тока, или

$$P = UI.$$

Из этой формулы можно определить, что

$$U = \frac{P}{I}, I = \frac{P}{U}.$$

За единицу мощности, как известно, принят **1 Вт**, равный $1 \frac{\text{Дж}}{\text{с}}$.

Из формулы $P = UI$ следует, что

$$1 \text{ ватт} = 1 \text{ вольт} \cdot 1 \text{ ампер, или } 1 \text{ Вт} = 1 \text{ В} \cdot \text{А}.$$

Используют также единицы мощности, кратные ватту: *гектоватт* (гВт), *киловатт* (кВт), *мегаватт* (МВт).

$$1 \text{ гВт} = 100 \text{ Вт},$$

$$1 \text{ кВт} = 1000 \text{ Вт},$$

$$1 \text{ МВт} = 1\,000\,000 \text{ Вт}.$$

Измерить мощность электрического тока можно с помощью вольтметра и амперметра. Чтобы вычислить искомую мощность, необходимо напряжение умножить на силу тока. Значение силы тока и напряжение определяют по показаниям приборов.

Существуют специальные приборы — *ваттметры*, которые непосредственно измеряют мощность электрического тока в цепи.

В таблице 9 приведены мощности некоторых источников и потребителей электрического тока.

Таблица 9

Мощность различных электрических устройств, кВт

Лампа карманного фонаря	$\approx 0,001$
Холодильник домашний	0,110—0,16
Лампы осветительные (бытовые)	0,015—0,2
Электрический утюг	0,3—1
Стиральная машина	0,35—0,6
Электрическая плитка	0,6; 0,8; 1; 1,25
Электропылесос	до 0,6
Лампы в звездах башен Кремля	5
Двигатель электровоза ВЛ10	650
Электровоз ВЛ10	5200
Электродвигатель прокатного стана	6000—9000
Гидрогенератор Братской ГЭС	250 000
Турбогенератор	50 000—1 200 000

? Вопросы

1. Что называют мощностью? 2. Как рассчитать мощность? 3. Как выражается мощность электрического тока через напряжение и силу тока? 4. Что принимают за единицу мощности? 5. Как выражается единица мощности через единицы напряжения и силы тока? 6. Какие единицы мощности используют в практике?

Упражнение 25

1. В цепь с напряжением 127 В включена электрическая лампа, сила тока в которой 0,6 А. Найдите мощность тока в лампе.

2. Электроплитка рассчитана на напряжение 220 В и силу тока 3 А. Определите мощность тока в плитке.

3. Пользуясь данными таблицы мощностей, вычислите, какую работу совершает за 1 ч электрический ток в лампе карманного фонаря, осветительной лампе мощностью 200 Вт, в лампе звезды башни Кремля.

4. Рассмотрите один-два электроприбора, используемые в квартире. Найдите по паспорту приборов их мощность. Определите работу тока в них за 10 мин.

§ 52. Единицы работы электрического тока, применяемые на практике

В паспортах приемников тока — лампах, плитках, электродвигателях — обычно указывают мощность тока в них. По мощности легко определить работу тока за заданный промежуток времени, пользуясь формулой $A = Pt$.

Выражая мощность в *ваттах*, а время в *секундах*, получим работу в *джоулях*:

$$1 \text{ Вт} = 1 \frac{\text{Дж}}{\text{с}}, \text{ откуда } 1 \text{ Дж} = 1 \text{ Вт} \cdot \text{с}.$$

Однако эту единицу работы неудобно использовать на практике, так как в потребителях электроэнергии ток производит работу в течение длительного времени, например в бытовых приборах — в течение нескольких часов, в электропоездах — по нескольку часов и даже суток, а расчет израсходованной энергии по электросчетчику произво-

дится чаще всего за месяц. Поэтому при вычислении работы тока или затрачиваемой и вырабатываемой электрической энергии во всех этих случаях приходится переводить эти отрезки времени в секунды, что усложняет расчеты.

Поэтому на практике, вычисляя работу тока, гораздо удобнее время выражать в часах, а работу тока не в джоулях, а в других единицах: *ватт-час* ($\text{Вт} \cdot \text{ч}$), *гектоватт-час* ($\text{гВт} \cdot \text{ч}$), *киловатт-час* ($\text{кВт} \cdot \text{ч}$).

$$1 \text{ Вт} \cdot \text{ч} = 3600 \text{ Дж};$$

$$1 \text{ гВт} \cdot \text{ч} = 100 \text{ Вт} \cdot \text{ч} = 360\,000 \text{ Дж};$$

$$1 \text{ кВт} \cdot \text{ч} = 1000 \text{ Вт} \cdot \text{ч} = 3\,600\,000 \text{ Дж}.$$

Пример. Имеется электрическая лампа, рассчитанная на ток мощностью 100 Вт. Ежедневно лампа горит в течение 6 ч. Найти работу тока за один месяц (30 дней) и стоимость израсходованной энергии при тарифе 30 к. за 1 кВт · ч.

Запишем условие задачи и решим ее.

Дано:

$$P = 100 \text{ Вт}$$

$$t = 6 \text{ ч} \cdot 30 = 180 \text{ ч}$$

$$\text{Тариф} = 30 \frac{\text{к.}}{\text{кВт} \cdot \text{ч}}$$

A — ?

Стоимость — ?

Решение:

$$A = Pt.$$

$$A = 100 \text{ Вт} \cdot 180 \text{ ч} = 18\,000 \text{ Вт} \cdot \text{ч} = 18 \text{ кВт} \cdot \text{ч}.$$

$$\text{Стоимость} = 30 \frac{\text{к.}}{\text{кВт} \cdot \text{ч}} \cdot 18 \text{ кВт} \cdot \text{ч} = 5 \text{ р. } 40 \text{ к.}$$

Ответ: $A = 18 \text{ кВт} \cdot \text{ч}$, стоимость = 5 р. 40 к.

? Вопросы

1. Какую величину обычно указывают в паспортах приемников тока? 2. Как можно выразить работу тока через мощность и время? 3. Какие единицы работы тока используют?

🔧 Упражнение 26

1. Мощность электрического утюга равна 0,6 кВт. Вычислите работу тока в нем за 1,5 ч. Сколько при этом расходуется энергии?

2. В квартире имеется две электролампы по 60 Вт и две по 40 Вт. Каждую из них включают на 3 ч в сутки. Определите стоимость энер-

гии, израсходованной лампами за один месяц (30 дней). (Действующий тариф за $1 \text{ кВт} \cdot \text{ч}$ узнайте у учителя.)

3. Рассмотрите рисунок 81. Подсчитайте электроэнергию, расходуемую за 1 месяц (30 дней) всеми показанными на схеме приборами, если известно, что напряжение в сети (между точками *a* и *b*) равно 220 В, лампы имеют мощность по 40 Вт каждая и включаются на 4 ч в день, электронагревательные приборы имеют мощность 800 и 1000 Вт и включаются на 1 ч и 0,5 ч в день соответственно, электродвигатель пылесоса имеет мощность 600 Вт и включается на 0,5 ч один раз в неделю. Вычислите стоимость расходуемой энергии. (Действующий тариф за $1 \text{ кВт} \cdot \text{ч}$ узнайте у учителя.)

Задание 7

1. Узнайте мощности имеющихся у вас в квартире электрических приборов и примерное время их работы в течение недели. Вычислите стоимость израсходованной ими за неделю энергии и сравните полученную вами сумму с той, которая определяется по счетчику.

2. По счетчику определите и запишите, какая электроэнергия расходуется в вашей квартире за неделю (или месяц). В течение следующей недели (месяца) старайтесь экономить энергию — выключать, когда это возможно, электроприборы. Определите по счетчику, сколько энергии вы сумели сэкономить.

Примечание. Экономия электроэнергии имеет большое значение. Например, $1 \text{ кВт} \cdot \text{ч}$ энергии позволяет выплавить около 20 кг чугуна.

§ 53. Нагревание проводников электрическим током. Закон Джоуля—Ленца

Электрический ток нагревает проводник. Это явление нам хорошо известно. Объясняется оно тем, что свободные электроны в металлах или ионы в растворах солей, кислот, щелочей, перемещаясь под действием электрического поля, взаимодействуют с ионами или ато-



Джоуль Джеймс Прескотт (1818—1889). Обосновал на опытах закон сохранения энергии. Установил закон, определяющий тепловое действие электрического тока. Вычислил скорость движения молекул газа и установил ее зависимость от температуры.



Ленц Эмилий Христианович (1804—1865) — один из основоположников электротехники. С его именем связано открытие закона, определяющего тепловое действие тока, и закона, определяющего направление индукционного тока.

мами вещества проводника и передают им свою энергию. В результате работы электрического тока внутренняя энергия проводника увеличивается.

Опыты показывают, что в неподвижных металлических проводниках вся работа тока идет на увеличение их внутренней энергии. Нагретый проводник отдает полученную энергию окружающим телам, но уже путем теплопередачи.

Значит, количество теплоты, выделяемое проводником, по которому течет ток, равно работе тока.

Мы знаем, что работу тока рассчитывают по формуле

$$A = UIt.$$

Обозначим количество теплоты буквой Q . Согласно сказанному выше $Q = A$, или $Q = UIt$.

Пользуясь законом Ома, можно количество теплоты, выделяемое проводником с током, выразить через силу тока, сопротивление участка цепи и время. Зная, что $U = IR$, получим: $Q = IRIt$, т. е.

$$Q = I^2Rt.$$

Количество теплоты, выделяемое проводником с током, равно произведению квадрата силы тока, сопротивления проводника и времени.

К этому же выводу, но на основании опытов впервые пришли независимо друг от друга английский ученый *Джеймс Джоуль* и русский ученый *Эмилий Христианович Ленц*. Поэтому сформулированный выше вывод называется *законом Джоуля—Ленца*.

? Вопросы

1. Как можно объяснить нагревание проводника электрическим током? 2. По какой формуле можно рассчитать количество теплоты, выделяемое проводником с током? 3. Как, пользуясь законом Ома, можно выразить количество теплоты, выделяемое проводником с током, через силу тока, сопротивление проводника и время? 4. Как формулируется закон Джоуля—Ленца? Почему он носит такое название?

⚡ Упражнение 27

1. Какое количество теплоты выделится за 30 мин проволочной спиралью сопротивлением 20 Ом при силе тока 5 А?

2. С какой целью провода в местах соединения не просто скручивают, а еще и спаивают? Ответ обоснуйте.

3. Спираль нагревательного прибора — рефлектора при помощи шнура и вилки соединяется с розеткой. Шнур состоит из проводов, подводящих ток к спирали, покрытых изоляцией. Спираль и провода соединены последовательно. Как распределяется подаваемое от сети напряжение между проводами и спиралью? Почему спираль раскаляется, а провода почти не нагреваются? Какими особенностями устройства спирали и проводов достигается эта разница?

4. В цепь источника тока включены последовательно три проволоки одинакового сечения и длины: медная, стальная и никелиновая. Какая из них больше нагреется? Ответ обоснуйте и по возможности проверьте в классе на опыте.

§ 54. Лампа накаливания.

Электрические нагревательные приборы

Основная часть современной лампы накаливания — спираль из тонкой вольфрамовой проволоки. Вольфрам — тугоплавкий металл, его температура плавления 3387 °С. В лампе накаливания вольфрамовая спираль нагревается до 3000 °С, при такой температуре она достигает белого каления и светится ярким светом. Спираль помещают в стеклянную колбу, из которой выкачивают насосом воздух, чтобы спираль не перегорала. Но в вакууме вольфрам быстро испаряется, спираль становится тоньше и тоже сравнительно быстро перегорает. Чтобы предотвратить быстрое испарение вольфрама, современные лампы



Рис. 83

наполняют азотом, иногда инертными газами — криптоном или аргоном. Молекулы газа препятствуют выходу частиц вольфрама из нити, т. е. препятствуют разрушению накаленной нити.

На рисунке 83 изображена газонаполненная лампа накаливания. Концы спирали 1 приварены к двум проволокам, которые проходят сквозь стекло баллона 2 и припаяны к металлическим частям цоколя 3 лампы: одна проволока — к винтовой нарезке, а другая — к изолированному от нарезки основанию цоколя 4.

Для включения лампы в сеть ее ввинчивают в патрон. Внутренняя часть патрона содержит пружинящий контакт 5, касающийся основания цоколя лампы, и винтовую нарезку, удерживающую лампу. Пружинящий контакт и винтовая нарезка патрона имеют зажимы, к которым прикрепляют провода от сети.

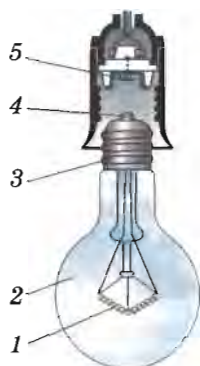
Промышленность выпускает лампы накаливания на напряжение 220 В (для осветительной сети), 50 В (для железнодорожных вагонов), 12 В (для автомобилей), 3,5 и 2,5 В (для карманных фонарей).

Выдающимся изобретением в области освещения было создание русским инженером **Александром Николаевичем Лодыгиным** электрической лампы накаливания. Лампу, удобную для промышленного изготовления, с угольной нитью создал американский изобретатель **Томас Эдисон**.

Тепловое действие тока используют в различных электронагревательных приборах и установках. В домашних условиях широко применяют электрические плитки, утюги, чайники, кипятильники. В промышленности тепловое действие тока используют для выплавки специальных сортов стали и многих других металлов, для электросварки. В сельском хозяйстве с помощью электрического тока обогревают теплицы, кормозапарники, инкубаторы, сушат зерно, готовят силос.

Основная часть всякого нагревательного электрического прибора — *нагревательный элемент*.



Рис. 84



Рис. 85

Нагревательный элемент представляет собой проводник с большим удельным сопротивлением, способный, кроме того, выдерживать, не разрушаясь, нагревание до высокой температуры (до 1000—1200 °С). Чаще всего для изготовления нагревательного элемента применяют сплав никеля, железа, хрома и марганца, известный под названием «нихром». Удельное сопротивление нихрома $\rho = 1,1 \frac{\text{Ом} \cdot \text{мм}^2}{\text{м}}$, что примерно в 70 раз больше удельного сопротивления меди. Большое удельное сопротивление нихрома дает возможность изготавливать из него весьма удобные — малые по размерам — нагревательные элементы.

В нагревательном элементе проводник в виде проволоки или ленты наматывается на пластинку из жароустойчивого материала: слюды, керамики. Так, например, нагревательным элементом в электрическом утюге (рис. 84) служит нихромовая лента, от которой нагревается нижняя часть утюга. На рисунке 85 показаны кипятильник и электрическая плитка.

? Вопросы

1. Пользуясь рисунком 83, расскажите, как устроена современная лампа накаливания. 2. Из какого металла изготавливают проволоки для спиралей ламп? 3. Зачем баллоны современных ламп накаливания наполняют инертным газом? 4. Как устроен патрон для включения лампы накаливания в сеть? 5. Назовите первых изобретателей электрического освещения с помощью ламп накаливания. 6. Приведите примеры использования тепловых действий тока. 7. Какими свойствами должен обладать металл, из которого изготавливают спирали или ленты нагревательного элемента? 8. Какие известные вам материалы обладают необходимыми для нагревательного элемента свойствами?

⚡ Задание 8

Подготовьте доклад на одну из тем (по выбору).

1. История развития электрического освещения.
2. Использование теплового действия электрического тока в устройстве теплиц и инкубаторов.

§ 55. Короткое замыкание. Предохранители

Электрические цепи всегда рассчитаны на определенную силу тока. Если по этой или иной причине сила тока в цепи становится больше допустимой, то провода могут значительно нагреться, а покрывающая их изоляция — воспламениться.

Причиной значительного увеличения силы тока в сети может быть или одновременное включение мощных потребителей тока, например электрических плиток, или *короткое замыкание*.

Коротким замыканием называют соединение концов участка цепи проводником, сопротивление которого очень мало по сравнению с сопротивлением участка цепи.

Короткое замыкание может возникнуть, например, при ремонте проводки под током (рис. 86) или при случайном соприкосновении оголенных проводов.

Сопротивление цепи при коротком замыкании незначительно, поэтому в цепи возникает большая сила тока, провода при этом могут сильно накалиться и стать причиной пожара. Чтобы избежать этого, в сеть включают предохранители.

Назначение предохранителей — сразу отключить линию, если сила тока вдруг окажется больше допустимой нормы. Они защищают электроприборы от выхода из строя при перегрузках в электрической сети. Внешний вид предохранителя показан на рисунке 87.

Предохранители устанавливаются на входе электрических и радиоприборов и установок. Они обычно изготавливаются из медной проволоки, покрытой оловом. Если сила тока превысит допустимое значение, то проволока расплавится и цепь окажется разомкнутой.

Предохранители с плавящимся проводником называют *плавкими предохранителями*.



Рис. 86



Рис. 87



Рис. 88



Рис. 89

Предохранители, применяемые в квартирной проводке, располагают на специальной щитке, устанавливаемом у самого ввода проводов в квартиру (рис. 88). В каждый из проводов последовательно включают отдельный предохранитель.

На рисунке 89 изображен предохранитель, действие которого основано не на плавлении, а на тепловом расширении тел при нагревании. При возникновении неисправности в цепи это устройство отключается автоматически.

? Вопросы

1. Что может случиться с проводом, если сила тока превысит допустимую норму? 2. Что может служить причиной значительного увеличения силы тока в сети? 3. В чем причина короткого замыкания? 4. Чем объяснить, что при коротком замыкании сила тока в цепи может достигнуть огромного значения? 5. Для какой цели служат предохранители, включаемые в сеть? 6. Как устроен плавкий предохранитель?

§ 56. Магнитное поле

В § 35 были описаны различные действия электрического тока, в том числе и магнитное, которое наблюдается всегда, когда существует электрический ток. Проявляется магнитное действие, например, в том, что между проводниками с током возникают силы взаимодействия, которые называются *магнитными силами*. Чтобы изучить магнитное действие тока, воспользуемся магнитной стрелкой. (Она, как известно, является главной частью компаса.) Напомним, что у магнитной стрелки имеется *два полюса: северный и южный*. Линию, соединяющую полюсы магнитной стрелки, называют ее *осью*.

Магнитную стрелку ставят на острие, чтобы она могла свободно поворачиваться.

Рассмотрим теперь опыт, показывающий взаимодействие проводника с током и магнитной стрелки. Такое взаимодействие впервые обнаружил в 1820 г. датский ученый *Ханс Кристиан Эрстед*. Его опыт имел большое значение для развития учения об электромагнитных явлениях.

Расположим проводник, включенный в цепь источника тока, над магнитной стрелкой параллельно ее оси (рис. 90). При замыкании цепи



Рис. 90

магнитная стрелка отклоняется от своего первоначального положения (на рисунке показано пунктиром). При размыкании цепи магнитная стрелка возвращается в свое начальное положение. Это означает, что проводник с током и магнитная стрелка взаимодействуют друг с другом.

Выполненный опыт наводит на мысль о существовании вокруг проводника с электрическим током **магнитного поля**. Оно и действует на магнитную стрелку, отклоняя ее.

Магнитное поле существует вокруг любого проводника с током, т. е. вокруг движущихся электрических зарядов. Электрический ток и магнитное поле неотделимы друг от друга.

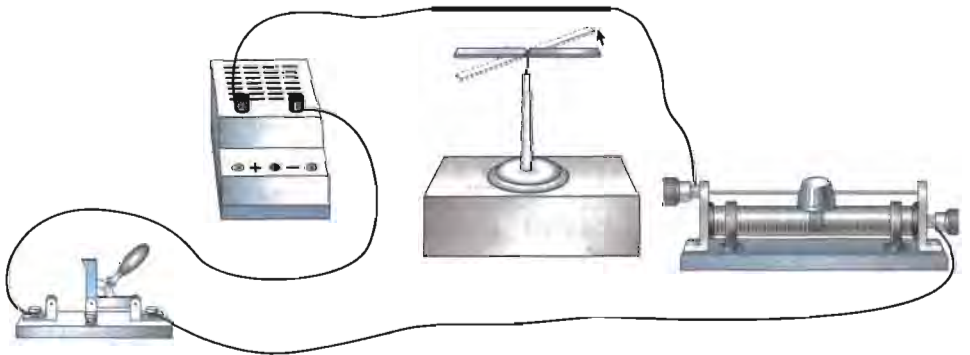
Таким образом, вокруг неподвижных электрических зарядов существует только электрическое поле, вокруг движущихся зарядов, т. е. электрического тока, существует и *электрическое*, и *магнитное* поле. Магнитное поле появляется вокруг проводника, когда в последнем возникает ток, поэтому ток следует рассматривать как источник магнитного поля. В этом смысле надо понимать выражения «магнитное поле тока» или «магнитное поле, созданное током».

? Вопросы

1. Какие явления наблюдаются в цепи, в которой существует электрический ток? 2. Какие магнитные явления вам известны? 3. В чем состоит опыт Эрстеда? 4. Какая связь существует между электрическим током и магнитным полем?

§ 57. Магнитное поле прямого тока. Магнитные линии

Существование магнитного поля вокруг проводника с электрическим током можно обнаружить различными способами. Один из таких способов заключается в использовании мелких железных опилок.

В магнитном поле опилки — маленькие кусочки железа — намагничиваются и становятся магнитными стрелочками. Ось каждой стрелочки в магнитном поле устанавливается вдоль направления действия сил магнитного поля.

На рисунке 91 изображена картина магнитного поля прямого проводника с током. Для получения такой картины прямой проводник пропускают сквозь лист картона. На картон насыпают тонкий слой железных опилок, включают ток и опилки слегка встряхивают. Под дей-



Рис. 91



а)

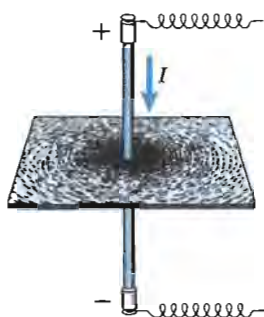
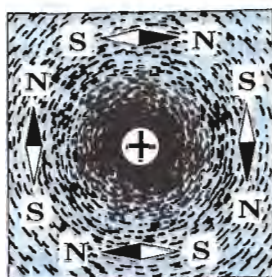
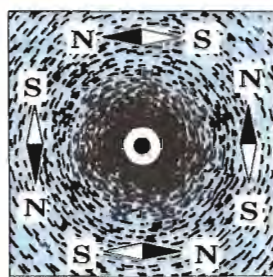

б)

Рис. 92

ствием магнитного поля тока железные опилки располагаются вокруг проводника не беспорядочно, а по concentрическим окружностям.

Линии, вдоль которых в магнитном поле располагаются оси маленьких магнитных стрелок, называют магнитными линиями магнитного поля.

Направление, которое указывает северный полюс магнитной стрелки в каждой точке поля, принято за направление магнитной линии магнитного поля.

Цепочки, которые образуют в магнитном поле железные опилки, показывают форму магнитных линий магнитного поля.

Магнитные линии магнитного поля тока представляют собой замкнутые кривые, охватывающие проводник.

С помощью магнитных линий удобно изображать магнитные поля графически. Так как магнитное поле существует во всех точках пространства, окружающего проводник с током, то через любую точку можно провести магнитную линию.

На рисунке 92, а показано расположение магнитных стрелок вокруг проводника с током. (Проводник расположен перпендикулярно плоскости чертежа, ток в нем направлен от нас, что условно обозначено кружком с крестиком.) Оси этих стрелок устанавливаются вдоль магнитных линий магнитного поля прямого тока. При изменении направления тока в проводнике все магнитные стрелки поворачиваются на 180° (рис. 92, б; в этом случае ток в проводнике направлен к нам, что условно обозначено кружком с точкой). Из этого опыта можно заключить, что *направление магнитных линий магнитного поля тока связано с направлением тока в проводнике.*

? Вопросы

1. Почему для изучения магнитного поля можно использовать железные опилки? 2. Как располагаются железные опилки в магнитном поле прямого тока? 3. Что называют магнитной линией магнитного поля? 4. Для чего вводят понятие магнитной линии поля? 5. Как на опыте показать, что направление магнитных линий связано с направлением тока?

§ 58. Магнитное поле катушки с током. Электромагниты и их применение

Наибольший практический интерес представляет собой магнитное поле катушки с током. На рисунке 93 изображена катушка, состоящая из большого числа витков провода, намотанного на деревянный каркас. Когда в катушке есть ток, железные опилки притягиваются к ее концам, при отключении тока они отпадают.

Если катушку с током подвесить на тонких и гибких проводниках, то она установится так же, как магнитная стрелка компаса. Один конец катушки будет обращен к северу, другой — к югу. Значит, катушка с током, как и магнитная стрелка, имеет два полюса — *северный* и *южный* (рис. 94).

Вокруг катушки с током имеется магнитное поле. Его, как и поле прямого тока, можно обнаружить при помощи опилок (рис. 95). Магнитные линии магнитного поля катушки с током являются также замкнутыми кривыми. Принято считать, что вне катушки они направлены от северного полюса катушки к южному (см. рис. 95).

Катушки с током широко используют в технике в качестве *магнитов*. Они удобны тем, что их магнитное действие можно изменять (усиливать или ослаблять) в широких пределах. Рассмотрим способы, при помощи которых можно это делать.



Рис. 93



Рис. 94

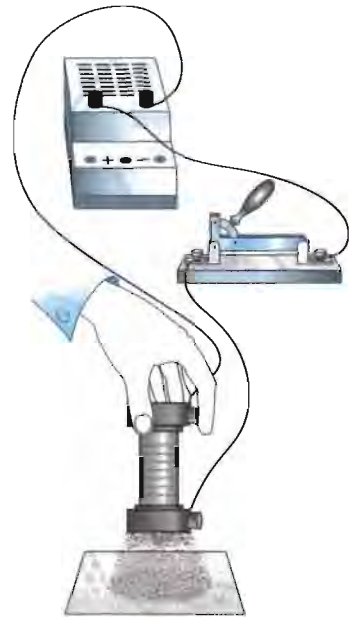

Рис. 95

На рисунке 93 изображен опыт, в котором наблюдается действие магнитного поля катушки с током. Если заменить катушку другой, с большим числом витков проволоки, то при той же силе тока она притянет больше железных предметов. Значит, *магнитное действие катушки с током тем сильнее, чем больше число витков в ней.*

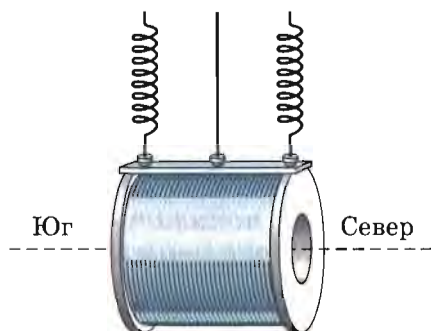
Включим в цепь, содержащую катушку, реостат (рис. 96) и при помощи него будем изменять силу тока в катушке. *При увеличении силы тока действие магнитного поля катушки с током усиливается, при уменьшении — ослабляется.*

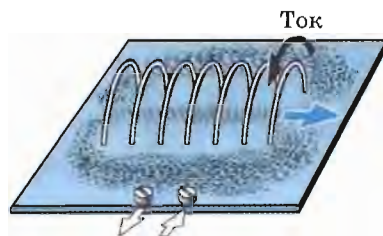

Рис. 96

Оказывается также, что магнитное действие катушки с током можно значительно усилить, не меняя число ее витков и силу тока в ней. Для этого надо ввести внутрь катушки железный стержень (сердечник). *Железо, введенное внутрь катушки, усиливает магнитное действие катушки (рис. 97).*

Катушка с железным сердечником внутри называется электромагнитом.

Электромагнит — одна из основных деталей многих технических приборов. На рисунке 98 изображен *дугообразный* элек-

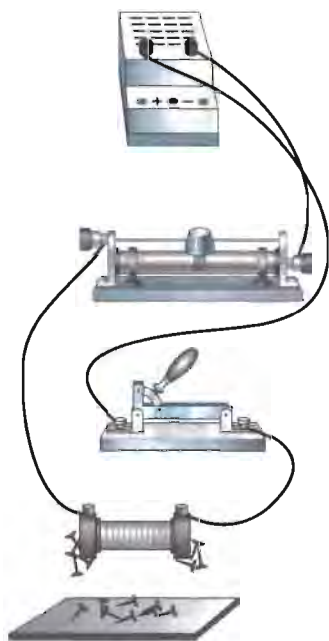
тромагнит, удерживающий якорь (железную пластинку) с подвешенным грузом.

Электромагниты широко применяют в технике благодаря их замечательным свойствам. Они быстро размагничиваются при выключении тока, в зависимости от назначения их можно изготавливать самых различных размеров, во время работы электромагнита можно регулировать его магнитное действие, меняя силу тока в катушке.

Электромагниты, обладающие большой подъемной силой, используют на заводах для переноски изделий из стали или чугуна, а также стальных и чугунных стружек, слитков (рис. 99).

На рисунке 100 показан в разрезе *магнитный сепаратор* для зерна. В зерно подмешивают очень мелкие железные опилки. Эти опилки не прилипают к гладким зернам полезных злаков, но прилипают к зернам сорняков. Зерна 1 высыпаются из бункера на вращающийся барабан 2. Внутри барабана



Рис. 97



Рис. 98

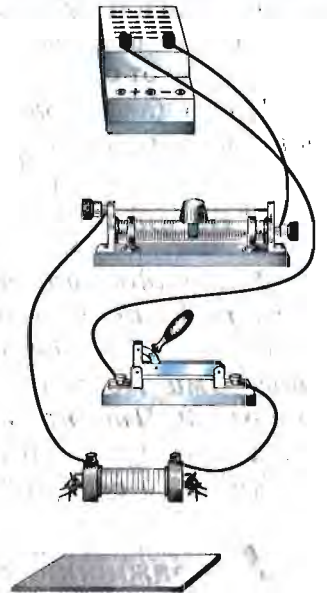

Рис. 99



Рис. 100

находится сильный электромагнит 5. Притягивая железные частицы 4, он извлекает зерна сорняков из потока зерна 3 и таким путем очищает зерно от сорняков и случайно попавших железных предметов.

Применяются электромагниты в телеграфном, телефонном аппаратах и во многих других устройствах.

? Вопросы

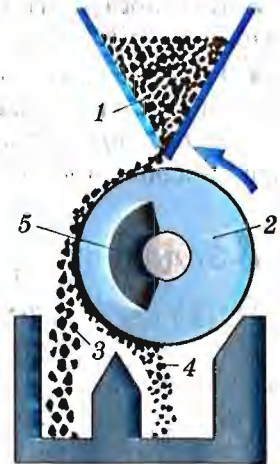
1. В каком направлении устанавливается катушка с током, подвешенная на длинных тонких проводниках? Какое сходство имеется у нее с магнитной стрелкой? 2. Какими способами можно усилить магнитное действие катушки с током? 3. Что называют электромагнитом? 4. Для каких целей используют на заводах электромагниты? 5. Как устроен магнитный сепаратор для зерна?

🔗 Упражнение 28

1. Нужно построить электромагнит, подъемную силу которого можно регулировать, не изменяя конструкции. Как это сделать?

2. Что надо сделать, чтобы изменить магнитные полюсы катушки с током на противоположные?

3. Как построить сильный электромагнит, если конструктору дано условие, чтобы ток в электромагните был сравнительно малым?

4. Используемые в подъемном кране электромагниты обладают громадной мощностью. Электромагниты, при помощи которых удаляют из глаз случайно попавшие железные опилки, очень слабы. Какими способами достигают такого различия?

🔗 Задание 9

1. На рисунке 101 дана схема устройства электрического звонка. На ней буквами обозначено: ЭМ — дугообразный электромагнит, Я — железная пластинка — якорь, М — молоточек, З — звонковая чаша, К — контактная пружина, касающаяся винта С. Рассмотрите схему звонка и объясните, как он действует.

2. На рисунке 102 показана схема простейшей телеграфной установки, позволяющей передавать телеграммы со станции А на стан-



Рис. 101



Рис. 102

цию *B*. На схеме цифрами обозначено: *1* — ключ, *2* — электромагнит, *3* — якорь, *4* — пружина, *5* — колесико, смазанное краской.

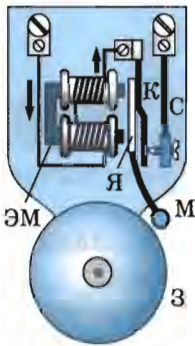
По схеме объясните работу установки.

3. В мощных электрических двигателях, применяемых в прокатных станах, шахтных подъемниках, насосах, сила тока достигает нескольких тысяч ампер. Так как в последовательно соединенных проводниках сила тока одинакова, то такая же сила тока будет во всех соединительных проводах этой цепи. Это очень неудобно, особенно если потребитель тока находится на большом расстоянии от пульта управления, где включается ток. Такие цепи можно включать при помощи специального устройства — электромагнитного реле (рис. 103), приводя его в действие малой силой тока. На схеме обозначено: *1* — электромагнит, *2* — якорь, *3* — контакты рабочей цепи, *4* — пружина, *5* — электродвигатель, *6* — контакты цепи электродвигателя. Объясните, как действует этот прибор.

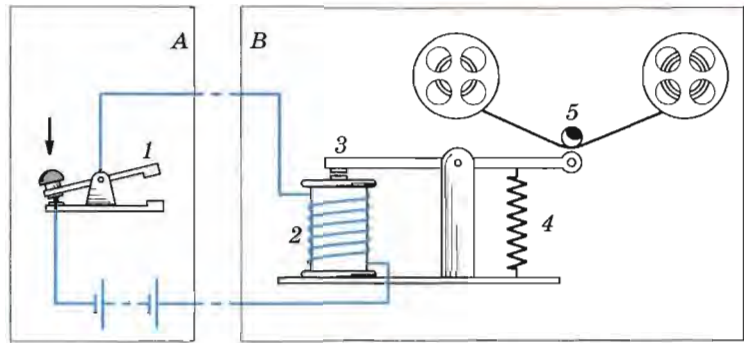

Рис. 103

§ 59. Постоянные магниты.

Магнитное поле постоянных магнитов

Если вставить в катушку с током стержень из закаленной стали, то в отличие от железного стержня он не размагничивается после выключения тока, а длительное время сохраняет намагниченность.

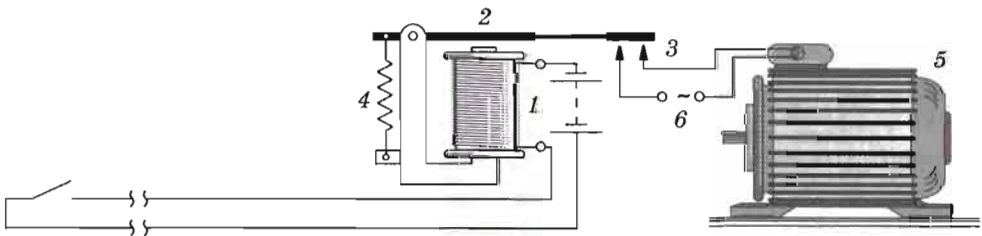
Тела, длительное время сохраняющие намагниченность, называются *постоянными магнитами* или просто *магнитами*.

Французский ученый Ампер объяснял намагниченность железа и стали существованием электрических токов, которые циркулируют внутри каждой молекулы этих веществ. Во времена Ампера о строении атома еще ничего не знали, поэтому природа молекулярных токов оставалась неизвестной. Теперь мы знаем, что в каждом атоме имеются отрицательно заряженные частицы — электроны. При движении электронов возникает магнитное поле, которое и вызывает намагниченность железа и стали.

На рисунке 104 изображены дугообразный и полосовой магниты.

Те места магнита, где обнаруживаются наиболее сильные магнитные действия, называют *полюсами магнита* (рис. 105). У всякого магнита, как и у известной нам магнитной стрелки, обязательно есть два полюса: *северный (N)* и *южный (S)*.

Поднося магнит к предметам, изготовленным из различных материалов, можно установить, что магнитом притягиваются очень немногие из них. Хорошо притягиваются магнитом чугун, сталь, железо и некоторые сплавы, значительно слабее никель и кобальт.

В природе встречаются естественные магниты (рис. 106) — железная руда (так называемый магнитный железняк). Богатые залежи магнитного железняка имеются на Урале, на Украине, в Карелии, Курской области и во многих других местах.

Железо, сталь, никель, кобальт и некоторые другие сплавы в присутствии магнитного железняка приобретают магнитные свойства.

Магнитный железняк позволил людям впервые ознакомиться с магнитными свойствами тел.

Перечислим основные из этих свойств.



Рис. 104



Рис. 105

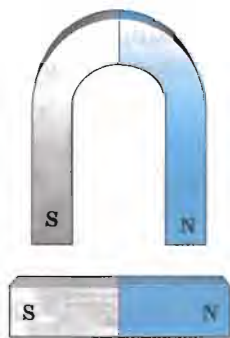

Рис. 106



Рис. 107

Если магнитную стрелку приблизить к другой такой же стрелке, то они повернутся и установятся друг против друга противоположными полюсами (рис. 107).

Так же взаимодействует стрелка и с любым магнитом.

Поднося к полюсам магнитной стрелки магнит, можно заметить, что северный полюс стрелки отталкивается от северного полюса магнита и притягивается к южному полюсу. Южный полюс стрелки отталкивается от южного полюса магнита и притягивается северным полюсом.

На основании описанных опытов можно сделать следующее заключение: разноименные магнитные полюсы притягиваются, одноименные отталкиваются. Это правило относится и к электромагнитам.

Взаимодействие магнитов объясняется тем, что вокруг любого магнита имеется *магнитное поле*. Магнитное поле одного магнита действует на другой магнит, и, наоборот, магнитное поле второго магнита действует на первый.

С помощью железных опилок можно получить представление о виде магнитного поля постоянных магнитов.

Рисунок 108 дает представление о картине магнитного поля полюсового магнита, а рисунок 109 — о картине магнитного поля дугообразного магнита. Как магнитные линии магнитного поля тока, так и магнитные линии магнитного поля магнита — замкнутые линии. Вне



Рис. 108



Рис. 109

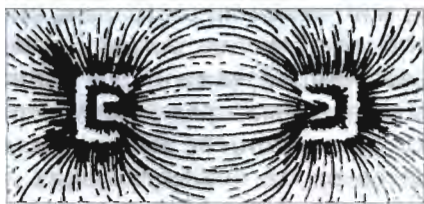

Рис. 110

магнита магнитные линии выходят из северного полюса магнита и входят в южный, замыкаясь внутри магнита, так же как магнитные линии катушки с током.

На рисунке 110, *а* показаны магнитные линии магнитного поля двух магнитов, обращенных друг к другу одноименными полюсами, а на рисунке 110, *б* — двух магнитов, обращенных друг к другу разноименными полюсами.

Все описанные выше картины можно легко получить на опыте.

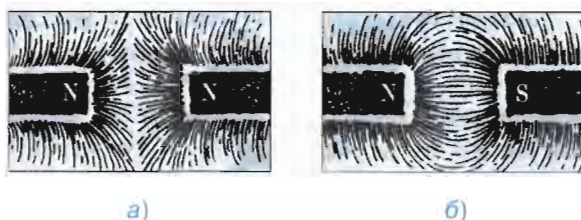
? Вопросы

1. Какие тела называют постоянными магнитами?
2. Как Ампер объяснял намагничивание железа?
3. Как можно теперь объяснить молекулярные токи Ампера?
4. Что называют магнитными полюсами магнита?
5. Какие из известных вам веществ притягиваются магнитом?
6. Как взаимодействуют между собой полюсы магнитов?
7. Как с помощью магнитной стрелки можно определить полюсы у намагниченного стального стержня?
8. Как можно получить представление о магнитном поле магнита?

§ 60. Магнитное поле Земли

С глубокой древности известно, что магнитная стрелка, свободно вращающаяся вокруг вертикальной оси, всегда устанавливается в данном месте Земли в определенном направлении (если вблизи нее нет магнитов, проводников с током, железных предметов). Этот факт объясняется тем, что *вокруг Земли существует магнитное поле* и магнитная стрелка устанавливается вдоль его магнитных линий. На этом и основано применение компаса (рис. 111), который представляет собой свободно вращающуюся на оси магнитную стрелку.



Рис. 111



Рис. 112

Наблюдения показывают, что при приближении к Северному географическому полюсу Земли магнитные линии магнитного поля Земли всё под большим углом наклоняются к горизонту и около 75° северной широты и 99° западной долготы становятся вертикальными, входя в Землю (рис. 112). Здесь в настоящее время находится *Южный магнитный полюс Земли*, он удален от Северного географического полюса примерно на 2100 км.

Северный магнитный полюс Земли находится вблизи Южного географического полюса, а именно на $66,5^\circ$ южной широты и 140° восточной долготы. Здесь магнитные линии магнитного поля Земли выходят из Земли.

Таким образом, *магнитные полюсы Земли не совпадают с ее географическими полюсами*. В связи с этим направление магнитной стрелки не совпадает с направлением географического меридиана. Поэтому магнитная стрелка компаса лишь приблизительно показывает направление на север.

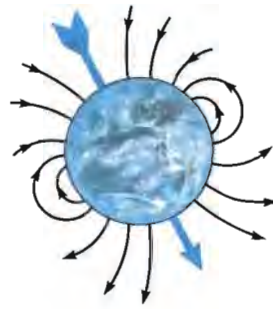
Иногда внезапно возникают так называемые *магнитные бури*, кратковременные изменения магнитного поля Земли, которые сильно влияют на стрелку компаса. Наблюдения показывают, что появление магнитных бурь связано с солнечной активностью.

В период усиления солнечной активности с поверхности Солнца в мировое пространство выбрасываются потоки заряженных частиц, электронов и протонов. Магнитное поле, образуемое этими движущимися частицами, изменяет магнитное поле Земли и вызывает магнитную бурю.

Магнитные бури — явление кратковременное. Но на земном шаре встречаются области, в которых направление магнитной стрелки постоянно отклонено от направления магнитной линии Земли. Такие

области называют областями **магнитной аномалии** (лат. слово, означает «отклонение, ненормальность»).

Одна из самых больших магнитных аномалий — Курская магнитная аномалия. Причиной таких аномалий являются огромные залежи железной руды на сравнительно небольшой глубине.

Земной магнетизм еще окончательно не объяснен. Установлено только, что большую роль в изменении магнитного поля Земли играют разнообразные электрические токи, текущие как в атмосфере (особенно в верхних ее слоях), так и в земной коре.

Большое внимание изучению магнитного поля Земли уделяют при полетах искусственных спутников и космических кораблей.

Установлено, что земное магнитное поле надежно защищает поверхность Земли от космического излучения, действие которого на живые организмы разрушительно. В состав космического излучения, кроме электронов, протонов, входят и другие частицы, движущиеся в пространстве с огромными скоростями.

Полеты межпланетных космических станций и космических кораблей на Луну и вокруг Луны позволили установить отсутствие у нее магнитного поля. Исследования, проведенные космическими кораблями, не обнаружили магнитного поля у планеты Венера, у планеты Марс имеется слабое магнитное поле.

Вопросы

1. Чем объяснить, что магнитная стрелка устанавливается в данном месте Земли в определенном направлении?
2. Где находятся магнитные полюсы Земли?
3. Как показать, что Южный магнитный полюс Земли находится на севере, а Северный магнитный полюс — на юге?
4. Чем объясняют появление магнитных бурь?
5. Что такое области магнитной аномалии?
6. Где находится область, в которой наблюдается большая магнитная аномалия?

Задание 10

1. Подготовьте доклад на тему «Компас, история его открытия».
2. Поместите внутрь глобуса полосовой магнит. С помощью полученной модели ознакомьтесь с магнитными свойствами магнитного поля Земли.

§ 61. Действие магнитного поля на проводник с током. Электрический двигатель

Мы знаем, что проводники с токами взаимодействуют друг с другом с некоторой силой (§ 37). Это объясняется тем, что на каждый проводник с током действует магнитное поле тока другого проводника.

Вообще *магнитное поле действует с некоторой силой на любой проводник с током, находящийся в этом поле.*

На рисунке 113 изображен проводник AB , подвешенный на гибких проводах, которые присоединены к источнику тока. Проводник AB помещен между полюсами дугообразного магнита, т. е. находится в магнитном поле. При замыкании электрической цепи проводник приходит в движение (рис. 114).

Направление движения проводника зависит от направления тока в нем и от расположения полюсов магнита. В данном случае ток направлен от A к B , и проводник отклонился влево. При изменении на-



Рис. 113



Рис. 114

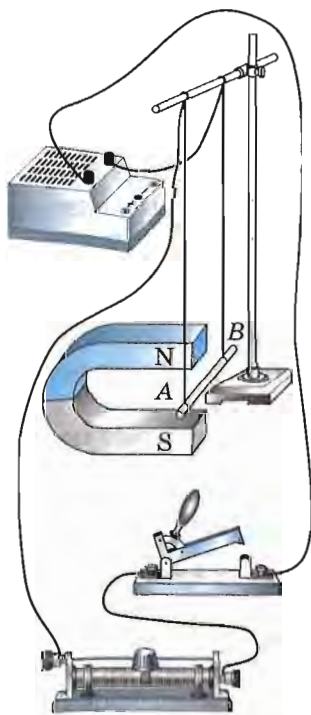

Рис. 115

правления тока на противоположное проводник переместится вправо. Точно так же проводник изменит направление движения при изменении расположения полюсов магнита.

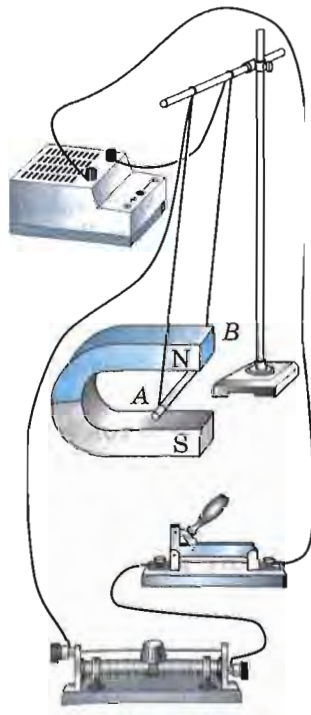
Практически важное значение имеет вращение проводника с током в магнитном поле.

На рисунке 115 изображен прибор, с помощью которого можно продемонстрировать такое движение. В этом приборе легкая прямоугольная рамка $ABCD$ насажена на вертикальную ось. На рамке уложена обмотка, состоящая из нескольких десятков витков проволоки, покрытой изоляцией. Концы обмотки присоединены к металлическим *полукольцам* 2: один конец обмотки присоединен к одному полукольцу, другой — к другому.

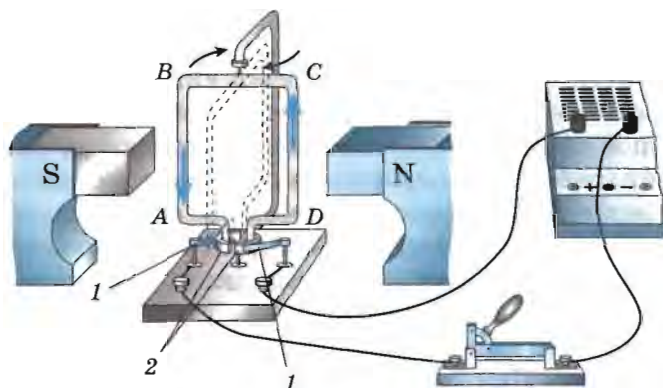
Каждое полукольцо прижимается к металлической пластинке — *щетке* 1. Щетки служат для подвода тока от источника к рамке. Одна щетка всегда соединена с положительным полюсом источника, а другая — с отрицательным.

Мы знаем, что ток в цепи направлен от положительного полюса источника к отрицательному, следовательно, в частях рамки AB и DC он имеет противоположное направление, поэтому эти части проводника будут перемещаться в противоположные стороны и рамка повернется. При повороте рамки присоединенные к ее концам полукольца повернутся вместе с ней и каждое прижмется к другой щетке, поэтому ток в рамке изменит направление на противоположное. Это нужно для того, чтобы рамка продолжала вращаться в том же направлении.

Вращение катушки с током в магнитном поле используется в устройстве *электрического двигателя*.

В технических электродвигателях обмотка состоит из большого числа витков проволоки. Эти витки укладывают в пазы (прорези), сделанные вдоль боковой поверхности железного цилиндра. Этот цилиндр нужен для усиления магнитного поля. На рисунке 116 изображена схема такого устройства, оно называется **якорем двигателя**. На схеме (она дана в перпендикулярном сечении) витки проволоки показаны кружочками.

Магнитное поле, в котором вращается якорь такого двигателя, создается сильным электромагнитом. Электромагнит питается током от того же источника тока, что и обмотка якоря.

Вал двигателя, проходящий по центральной оси железного цилиндра, соединяют с прибором, который приводится двигателем во вращение.

Двигатели постоянного тока нашли особенно широкое применение на транспорте (электровозы, трамваи, троллейбусы).

Есть специальные безыскровые электродвигатели, которые применяют в насосах для выкачивания нефти из скважин.

В промышленности применяют двигатели, работающие на переменном токе (их вы будете изучать в старших классах).

Электрические двигатели обладают рядом преимуществ. При одинаковой мощности они имеют меньшие размеры, чем тепловые двигатели. При работе они не выделяют газов, дыма и пара, а значит, не загрязняют воздух. Им не нужен запас топлива и воды. Электродвигатели можно установить в удобном месте: на станке, под полом трамвая, на тележке электровоза. Можно изготовить электрический двигатель любой мощности: от нескольких ватт (в электробритвах), до сотен и тысяч киловатт (на экскаваторах, прокатных станах, кораблях).

Коэффициент полезного действия мощных электрических двигателей достигает 98%. Такого высокого КПД не имеет никакой другой двигатель.

Один из первых в мире электрических двигателей, пригодных для практического применения, был изобретен русским ученым **Борисом Семеновичем Якоби** в 1834 г.



Якоби Борис Семенович (1801—1874) — русский физик, академик. Прославился открытием гальванопластики. Построил первый электродвигатель, телеграфный аппарат, печатающий буквы.



Рис. 116

? Вопросы

1. Как показать, что магнитное поле действует на проводник с током, находящийся в этом поле? 2. Пользуясь рисунком 113, объясните, от чего зависит направление движения проводника с током в магнитном поле. 3. При помощи какого прибора можно осуществить вращение проводника с током в магнитном поле? При помощи какого устройства в рамке меняют направление тока через каждые пол-оборота? 4. Опишите устройство технического электродвигателя. 5. Где применяются электрические двигатели? Каковы их преимущества по сравнению с тепловыми? 6. Кто и когда изобрел первый электродвигатель, пригодный для практического применения?

🔧 Задание 11

1. Вращение рамки с током в магнитном поле используется в устройстве электрических измерительных приборов. На рисунке 117 показана схема устройства одного из таких приборов. Между полюсами постоянного магнита (или электромагнита) располагается легкая катушка К, внутри которой находится неподвижный железный сердечник С. Катушка расположена горизонтально. Ток в нее поступает по металлическим пружинкам П. При отсутствии тока пружинки удерживают катушку в горизонтальном положении, а прикрепленную к ней стрелку — на нулевом делении шкалы. Объясните, как действует прибор.



Рис. 117



Рис. 118

2. На рисунке 118 изображен автомат, с помощью которого включается звонок, когда температура в помещении поднимается выше нормы. Назовите все части автомата. Объясните его действие. В каких случаях целесообразно применять такие автоматы? Приведите примеры.

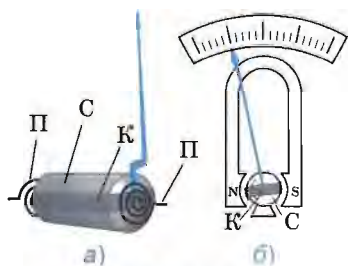
§ 62. Источники света. Распространение света

Еще в глубокой древности ученые интересовались природой света. Что такое свет? Почему одни предметы цветные, а другие белые или черные?

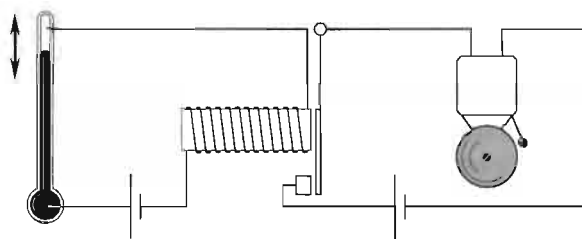
Опытным путем было установлено, что свет нагревает тела, на которые он падает. Следовательно, он передает этим телам энергию. Вам уже известно, что одним из видов теплопередачи является излучение. *Свет — это излучение*, но лишь та его часть, которая воспринимается глазом. В этой связи свет называют **видимым излучением**.

Поскольку свет — это излучение, то ему присущи все особенности этого вида теплопередачи. Это значит, что перенос энергии может осуществляться в вакууме, а энергия излучения частично поглощается телами, на которые оно падает. Вследствие этого тела нагреваются.

Тела, от которых исходит свет, являются *источниками света*. Источники света подразделяются на *естественные* и *искусственные*.

Естественные источники света — это Солнце, звезды, атмосферные разряды, а также светящиеся объекты животного и растительного мира. Это могут быть светлячки, гнилушки и пр.

Искусственные источники света, в зависимости от того, какой процесс лежит в основе получения излучения, разделяют на тепловые и люминесцирующие.

К тепловым относят электрические лампочки, пламя газовой горелки, свечи и др.

Люминесцирующими источниками являются люминесцентные и газосветовые лампы.

Мы видим не только источники света, но и тела, которые не являются источниками света, — книгу, ручку, дома, деревья и др. Эти предметы мы видим только тогда, когда они освещены. Излучение, идущее от источника света, попав на предмет, меняет свое направление и попадает в глаз.

На практике все источники света имеют размеры. При изучении световых явлений мы будем пользоваться понятием *точечный источник света*.

Если размеры светящегося тела намного меньше расстояния, на котором мы оцениваем его действие, то светящееся тело можно считать *точечным источником*.

Громадные звезды, во много раз превосходящие Солнце, воспринимаются нами как точечные источники света, так как находятся на колоссальном расстоянии от Земли.

Еще одно понятие, которым мы будем пользоваться в этом разделе, — *световой луч*.

Световой луч — это линия, вдоль которой распространяется энергия от источника света.

Если между глазом и каким-нибудь источником света поместить непрозрачный предмет, то источник света мы не увидим. Объясняется это тем, что в однородной среде свет распространяется *прямолинейно*.

Прямолинейное распространение света — факт, установленный в глубокой древности. Об этом писал еще основатель геометрии *Евклид* (300 лет до нашей эры).

Древние египтяне использовали закон прямолинейного распространения света для установления колонн по прямой линии. Колонны располагались так, чтобы из-за ближайшей к глазу колонны не были видны все остальные (рис. 119).



Рис. 119

Прямолинейностью распространения света в однородной среде объясняется образование *тени* и *полутени*. Тени людей, деревьев, зданий и других предметов хорошо наблюдаются на Земле в солнечный день.

На рисунке 120 показана тень, полученная на экране при освещении точечным источником света *S* непрозрачного шара *A*. Поскольку шар непрозрачен, то он не пропускает свет, падающий на него. В результате на экране образуется *тень*.

Тень — это та область пространства, в которую не попадает свет от источника.

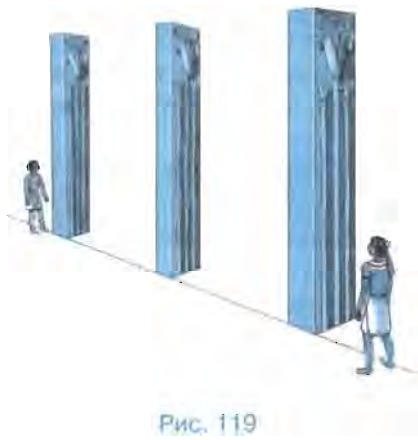
Такую тень можно получить в темной комнате, освещая шар карманным фонарем. Если провести прямую через точки S и A (рис. 120), то на ней будет лежать и точка B . Прямая SB является лучом света, который касается шара в точке A . Если бы свет распространялся не прямолинейно, то тень могла бы не образоваться. Такую четкую тень мы получили потому, что расстояние между источником света и экраном намного больше, чем размеры лампочки.



Рис. 120



Рис. 121

Теперь возьмем большую лампу, размеры которой будут сравнимы с расстоянием до экрана (рис. 121). Вокруг тени на экране образуется частично освещенное пространство — **полутень**.

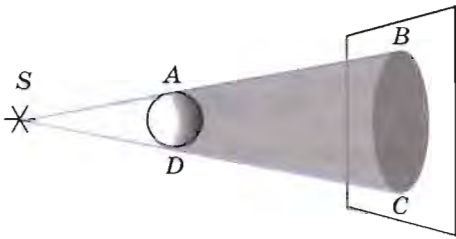
Полутень — это та область, в которую попадает свет от части источника света.

Описанный выше опыт также подтверждает прямолинейное распространение света. Поскольку в данном случае источник света состоит из множества точек и каждая из них испускает лучи, то на экране имеются области, в которые свет от одних точек попадает, а от других нет. Там и образуется полутень. Это области A и B .

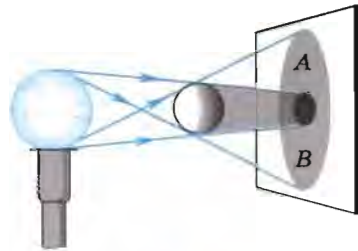
Часть поверхности экрана окажется совершенно неосвещенной. Это центральная область экрана. Здесь наблюдается **полная тень**.

Образованием тени при падении света на непрозрачный предмет объясняются такие явления, как затмения Солнца и Луны.

При движении вокруг Земли Луна может оказаться между Землей и Солнцем или Земля — между Луной и Солнцем. В этих случаях наблюдаются солнечные или лунные затмения.



Рис. 122



Рис. 123

Во время лунного затмения Луна попадает в тень, отбрасываемую Землей (рис. 122).

Во время солнечного затмения (рис. 123) тень от Луны падает на Землю.

В тех местах Земли, куда упала тень, будет наблюдаться *полное затмение* Солнца. В местах полутени только часть Солнца будет закрыта Луной, т. е. произойдет *частное затмение* Солнца. В остальных местах на Земле затмения не будет.



Рис. 124

Поскольку движения Земли и Луны хорошо изучены, то затмения предсказываются на много лет вперед. Ученые пользуются каждым затмением для разнообразных научных наблюдений и измерений. Полное солнечное затмение дает возможность наблюдать внешнюю часть атмосферы Солнца (солнечную корону, рис. 124). В обычных условиях солнечная корона не видна из-за ослепительного блеска поверхности Солнца.

? Вопросы

1. Что такое луч света? 2. В чем состоит закон прямолинейного распространения света? 3. Какое явление служит доказательством прямолинейного распространения света? 4. Пользуясь рисунком 120, объясните, как образуется тень. Почему образование тени служит доказательством прямолинейности распространения света? 5. При каких условиях наблюдается не только тень, но и полутень? 6. Пользуясь рисунком 121, объясните, почему в некоторых областях экрана получается полутень. 7. При каких условиях возникают солнечные и лунные затмения? Какое свойство лучей света они доказывают?

🔗 Упражнение 29

1. Какие источники света изображены на рисунке 125?



Рис. 125

2. На рисунке 126 изображена схема опыта по получению тени от двух источников света S_1 и S_2 . Источник S_1 — маленькая лампочка красного цвета, источник S_2 — синего. Перечертите схему в тетрадь и раскрасьте рисунок. Объясните, почему опыт доказывает прямолинейность распространения света.

3. При солнечном затмении на Землю падает тень и полутень от Луны (см. рис. 122). Видит ли Солнце человек, находящийся в области тени? полутени? Ответ обоснуйте.



Рис. 126

Задание 12

1. В куске плотного картона сделайте отверстие диаметром 3—5 мм. Расположите этот кусок картона на расстоянии примерно 10—15 см от стены, находящейся против окна. На стене вы увидите уменьшенное, перевернутое, слабо освещенное изображение окна. Получение такого изображения предмета через малое отверстие служит еще одним доказательством прямолинейного распространения света. Объясните наблюдаемое явление.

2. Чтобы получить изображение предмета при помощи малого отверстия, изготовьте прибор, называемый «камера-обскура» (темная комната). Для этого картонную или деревянную коробку обклейте черной бумагой, в середине одной из стенок проделайте маленькое отверстие (примерно 3—5 мм в диаметре), а противоположную стенку замените матовым стеклом или плотной бумагой. Получите при помощи изготовленной камеры-обскуры изображение хорошо освещенного предмета. Такие камеры раньше использовали для фотографирования, но только неподвижных объектов, так как выдержка должна была составлять несколько часов.

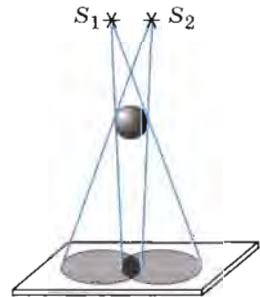
3. Подготовьте доклад на тему «Солнечные и лунные затмения».

§ 63. Отражение света. Закон отражения света

Вам уже известно, что свет от источника или от освещенного тела воспринимается человеком, если лучи света попадают в глаза. Как будет вести себя свет, если на его пути имеется преграда? Чтобы узнать это, проделаем следующий опыт.

От источника S направим на экран пучок света. Экран будет освещен, но между источником и экраном мы ничего не увидим (рис. 127, *а*). Теперь между источником и экраном разместим какой-либо предмет: руку, листок бумаги. В этом случае излучение, достигнув поверхности предмета, отражается, изменяет свое направление и попадает в наши глаза, т. е. он становится виден.

Если запылить воздух между экраном и источником света, то становится видимым весь пучок света (рис. 127, *б*). Пылинки отражают свет и направляют его в глаза наблюдателя.

Это явление часто наблюдается, когда лучи солнца проникают в запыленный воздух комнаты.

Известно, что в солнечный день при помощи зеркала можно получить световой «зайчик» на стене, полу, потолке. Объясняется это тем, что пучок света, падая на зеркало, отражается от него, т. е. изменяет свое направление. Световой «зайчик» — это след отраженного пучка света на каком-либо экране. На рисунке 128 показано отражение света от зеркальной поверхности.

Линия MN — поверхность раздела двух сред (воздух, зеркало). На эту поверхность из точки S падает пучок света. Его направление задано лучом SO . Направление отраженного пучка показано лучом OB . Луч SO — *падающий луч*, луч OB — *отраженный луч*. Из точки падения луча O проведен перпендикуляр OC к поверхности MN . Угол SOC , образованный падающим лучом SO и перпендикуляром, называется *углом падения* (α). Угол COB , образованный тем же перпендикуляром OC и отраженным лучом, называется *углом отражения* (β).

При изменении угла падения луча будет меняться и угол отражения. Это явление удобно наблюдать на специальном приборе (рис. 129). Прибор представляет собой диск на подставке. На диске нанесена круговая шкала с ценой деления 10° . По краю диска можно передвигать осветитель, дающий узкий пучок света. Закрепим в центре диска зеркальную пластинку и направим на нее пучок света (см. рис. 129). Если пучок света падает под углом 45° , то под таким же углом он и отражается от зеркала. Передвигая осветитель по краю диска, будем менять угол падения луча и каждый раз отмечать соответствующий ему угол отражения. Во всех случаях угол отражения равен углу падения луча. При этом лучи отраженный и падающий лежат в одной плоскости с перпендикуляром,

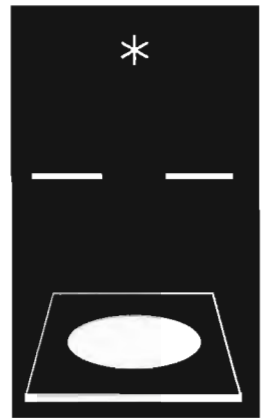

а)

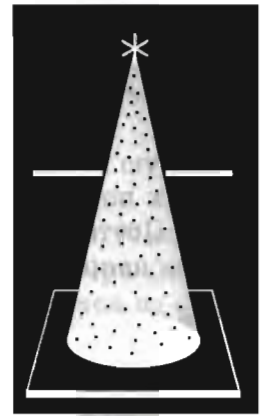

б)

Рис. 127



Рис. 128



Рис. 129

проведенным к зеркалу в точке падения луча. Таким образом, отражение света происходит по следующему закону:

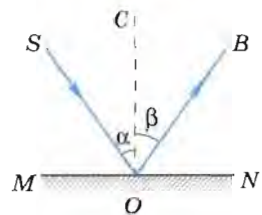
Лучи, падающий и отраженный, лежат в одной плоскости с перпендикуляром, проведенным к границе раздела двух сред в точке падения луча.

Угол падения — α равен углу отражения — β .

$$\angle \alpha = \angle \beta.$$

Если луч падает на зеркало в направлении BO (см. рис. 128), то отраженный луч пойдет в направлении OS . Следовательно, падающий и отраженный лучи могут меняться местами. Это свойство лучей (падающего и отраженного) называется **обратимостью световых лучей**.

Всякая незеркальная, т. е. шероховатая, негладкая поверхность рассеивает свет, так как на ней имеются небольшие выступы и углубления.

Такую поверхность можно представить в виде целого ряда малых плоских поверхностей, расположенных под разными углами друг к другу. Поэтому падающий на такую поверхность свет отражается по разным направлениям.

? Вопросы

1. Пользуясь рисунком 129, расскажите содержание опытов, на основании которых были установлены законы отражения света. 2. Какой угол называют углом падения? углом отражения? 3. Сформулируйте законы отражения света. 4. Какое свойство лучей называется обратимостью?

🔗 Упражнение 30

1. Угол падения луча на зеркало равен 45° . Начертите отраженный луч. На этом же чертеже покажите расположение лучей для случая, когда угол падения равен 60° .

2. Угол падения луча на зеркало равен 0° . Чему равен угол отражения?



Рис. 130



Рис. 131

3. Перечертите в тетрадь рисунок 130. Постройте для каждого случая положение отраженного или падающего луча.

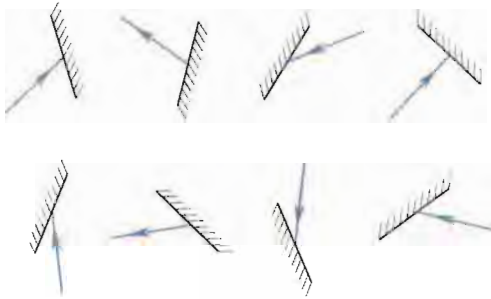
4. Высота Солнца такова, что его лучи составляют с горизонтом угол 40° . Сделайте чертеж (рис. 131) и покажите на нем, как нужно расположить зеркало AB , чтобы «зайчик» попал на дно колодца.

§ 64. Плоское зеркало

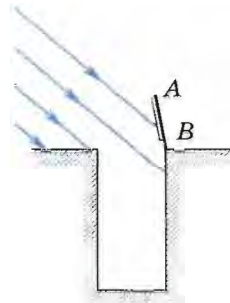
Рассмотрим изображение предмета в плоском зеркале. **Плоским зеркалом** называют плоскую поверхность, зеркально отражающую свет. Изображение предмета в плоском зеркале образуется за зеркалом, т. е. там, где предмета нет на самом деле. Как это получается?

Пусть из точечного источника света S падают на зеркало MN расходящиеся лучи SO , SO_1 , SO_2 (рис. 132). По закону отражения луч SO отражается от зеркала под углом 0° ; луч SO_1 — под углом $\beta_1 = \alpha_1$; луч SO_2 — отражается под углом $\beta_2 = \alpha_2$. В глаз попадает расходящийся пучок света. Если продолжить отраженные лучи за зеркало, то они сойдутся в точке S_1 . В глаз попадает расходящийся пучок света, исходящий как будто бы из точки S_1 . Эта точка называется **мнимым изображением точки S** .

Рассмотрим, как располагался источник света и его мнимое изображение относительно зеркала. По рисунку 132 можно доказать, пользуясь признаками равенства треугольников, что $S_1O = OS$. Это значит, что изображение предмета находится на таком же расстоянии за зеркалом, на каком предмет расположен перед зеркалом.



Рис. 132



Рис. 133

Сделанный вывод подтверждает и другой опыт. Укрепим на подставке кусок плоского стекла в вертикальном положении. Поставив перед стеклом зажженную свечу (рис. 133), мы увидим в стекле, как в зеркале, изображение свечи. Возьмем теперь вторую такую же, но незажженную свечу и расположим ее по другую сторону стекла. Передвигая вторую свечу, найдем такое положение, при котором вторая свеча будет казаться тоже зажженной. Это значит, что незажженная свеча находится на том же месте, где наблюдается изображение зажженной свечи. Измерив расстояние от свечи до стекла и от ее изображения до стекла, убедимся, что эти расстояния одинаковы.

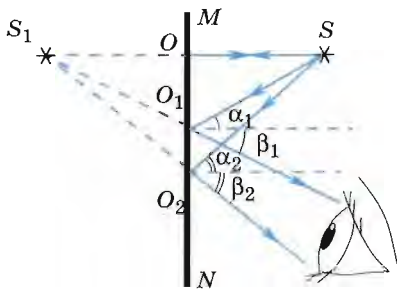
Таким образом, *мнимое изображение предмета в плоском зеркале находится на таком же расстоянии от зеркала, на каком находится сам предмет.*

Опыт также показывает, что высота изображения свечи равна высоте самой свечи. Это значит, что *размеры изображения предмета в плоском зеркале равны размерам предмета.*

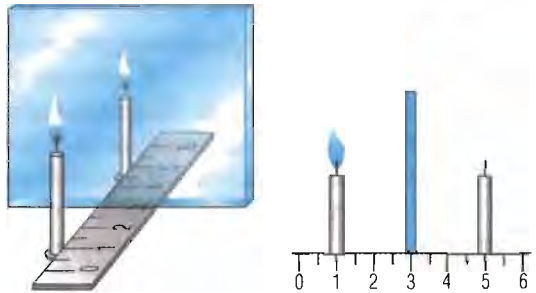
Предмет и его изображение в плоском зеркале представляют собой не тождественные, а симметричные фигуры.

Например, зеркальное изображение правой руки представляет собой как будто бы левую руку (рис. 134).

Плоским зеркалом широко пользуются и в быту, и в технике при создании различных устройств и приборов.



Рис. 134

? Вопросы

1. Пользуясь рисунком 132, объясните, как строится изображение точки в зеркале. 2. Почему изображение точки в плоском зеркале называется мнимым? 3. Пользуясь рисунком 133, расскажите содержание опыта, поясняющего особенности изображения предмета в плоском зеркале. 4. Какие особенности имеет изображение предмета в плоском зеркале?

🔧 Упражнение 31

1. Используя рисунок 132, докажите, что изображение точки расположено за зеркалом на таком же расстоянии, на каком точка находится перед зеркалом.

2. Для наблюдения за поверхностью моря с подводной лодки, идущей на небольшой глубине, или для наблюдения за местностью из бункера используют прибор *перископ* (от греч. слова *перескопо* — смотрю вокруг, осматриваю). На рисунке 135 изображена схема зеркального перископа. Объясните его действие. Изготовьте перископ и выполните с ним наблюдения.

3. Объясните действия прибора (рис. 136). Для чего его можно использовать?

4. На заднем колесе велосипеда имеется устройство, отражающее падающий на него свет (например, от фар идущего сзади автомобиля), его называют уголковым отражателем. Простейший отражатель, применяемый для этой цели, может быть изготовлен из двух плоских зеркал, расположенных под углом 90° друг к другу.



Рис. 135



Рис. 136

Докажите, что падающие на такие зеркала лучи отразятся в направлении, противоположном направлению их падения.

В промышленных уголковых отражателях используют три плоских зеркала, расположенных под углами 90° друг к другу.

Начертите схему такого отражателя.

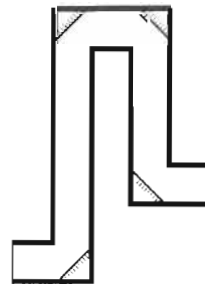
§ 65. Преломление света. Закон преломления света

Рассмотрим, как меняется направление луча при переходе его из воздуха в воду. В воде скорость света меньше, чем в воздухе. Среда, в которой скорость распространения света меньше, является *оптически более плотной средой*.

Таким образом, *оптическая плотность среды характеризуется различной скоростью распространения света*.

Это значит, что скорость распространения света больше в оптически менее плотной среде. Когда световой пучок падает на поверхность, разделяющую две прозрачные среды с разной оптической плотностью, например воздух и воду, то часть света отражается от этой поверхности, а другая часть проникает во вторую среду. При переходе из одной среды в другую луч света изменяет направление на границе этих сред (рис. 137, б). Это явление называется *преломлением света*.

Рассмотрим преломление света подробнее. На рисунке 138 показаны: *падающий луч* AO , *преломленный луч* OB и перпендикуляр к поверхности раздела двух сред, проведенный в точку падения O . Угол AOC — *угол падения* (α), угол DOB — *угол преломления* (γ).

Луч света при переходе из воздуха в воду (см. рис. 137) меняет свое направление, приближаясь к перпендикуляру CD .

Вода — среда оптически более плотная, чем воздух. Если воду заменить какой-либо иной прозрачной средой, оптически более плотной, чем воздух, то преломленный луч также будет приближаться к перпендикуляру. Поэтому можно сказать, что если свет идет из среды оптически менее плотной в более плотную среду, то угол преломления всегда меньше угла падения (см. рис. 138):

$$\gamma < \alpha.$$

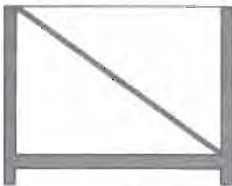

а)

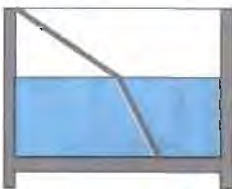

б)

Рис. 137

Луч света, направленный перпендикулярно к границе раздела двух сред, проходит из одной среды в другую без преломления.

При изменении угла падения меняется и угол преломления. Чем больше угол падения, тем больше угол преломления (рис. 139). При этом отношение между углами не сохраняется. Если составить отношение синусов углов падения и преломления, то оно остается постоянным.



Рис. 138

$$\frac{\sin 30^\circ}{\sin 23^\circ} = \frac{\sin 45^\circ}{\sin 33^\circ} = \frac{\sin 60^\circ}{\sin 42^\circ} \cong 1,3.$$

Для любой пары веществ с различной оптической плотностью можно написать:

$$\frac{\sin \alpha}{\sin \gamma} = n,$$

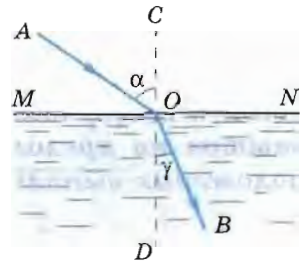
где n — постоянная величина, не зависящая от угла падения.

Таким образом, преломление света происходит по следующему закону:

Лучи падающий, преломленный и перпендикуляр, проведенный к границе раздела двух сред в точке падения луча, лежат в одной плоскости.

Отношение синуса угла падения к синусу угла преломления есть величина постоянная для двух сред:

$$\frac{\sin \alpha}{\sin \gamma} = n.$$

В атмосфере Земли происходит преломление света, поэтому мы видим звезды и Солнце выше их истинного расположения на небе.



Рис. 139

? Вопросы

1. Как меняется направление луча света (см. рис. 137), когда в сосуд наливают воду? 2. Какие выводы получены из опытов по преломлению света (см. рис. 137, 138)? 3. Какие положения выполняются при преломлении света?

Упражнение 32

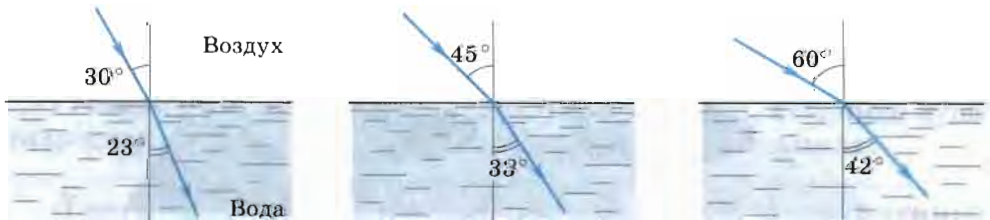
1. Угол падения луча из воздуха в стекло равен 0° . Чему равен угол преломления?

2. Перечертите в тетрадь рисунок 140. Для каждого случая начертите примерно преломленный луч, считая, что все изображенные тела изготовлены из стекла.



Рис. 140

3. Положите на дно чайной чашки монету и расположите глаз так, чтобы край чашки закрывал ее. Если в чашку налить воду, то монета станет видна (рис. 141). Почему?

4. В оптике часто приходится иметь дело с прохождением света сквозь тело, имеющее форму призмы, клина (рис. 142, а). Луч, па-

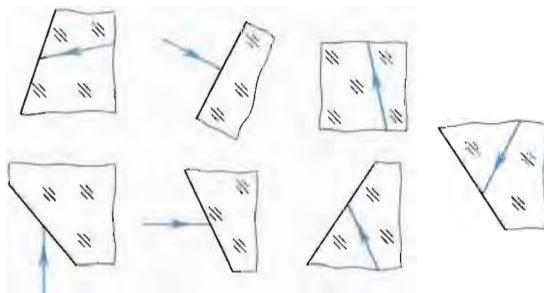

Рис. 141



Рис. 142

дающий на призму (например, на ее боковую грань), преломляется дважды: при входе в призму и при выходе из нее.

Перечертите в тетрадь изображенное на рисунке 142, б сечение призмы (треугольник) и падающий на ее грань луч. Постройте ход луча сквозь призму. Покажите, что при прохождении сквозь треугольную призму такой луч отклоняется к основанию треугольника.

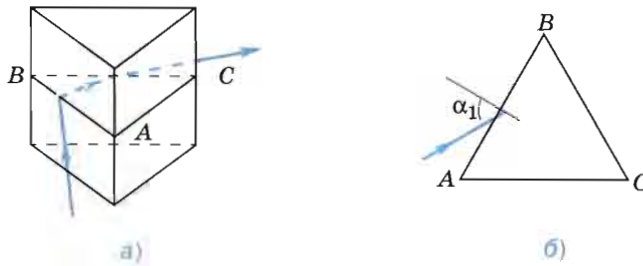

Рис. 143

5. В каждой из трех закрытых коробок (они показаны на рисунке 143 в виде черных квадратов) находится одна или две треугольные призмы; показан ход лучей через эти призмы. Нарисуйте расположение призм в этих коробках.

§ 66. Линзы.

Оптическая сила линзы

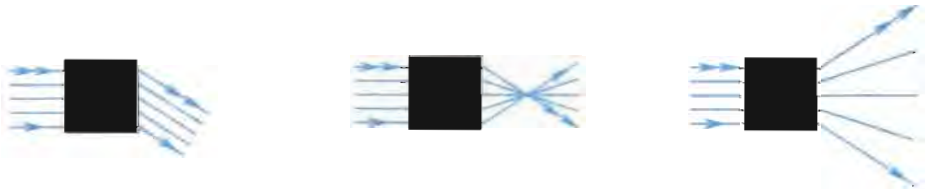
Для того чтобы управлять световыми пучками, т. е. изменять направление лучей, применяют специальные приборы, например лупа, микроскоп. Основной частью этих приборов является *линза*.

Линзами называются прозрачные тела, ограниченные с двух сторон сферическими поверхностями.

Линзы бывают двух видов: *выпуклые* и *вогнутые*.

Линза, у которой края намного тоньше, чем середина, является *выпуклой* (рис. 144, а).

Линза, у которой края толще, чем середина, является *вогнутой* (рис. 144, б).



Рис. 144

Прямая AB , проходящая через центры C_1 и C_2 (рис. 145) сферических поверхностей, ограничивающих линзу, называется *оптической осью*.

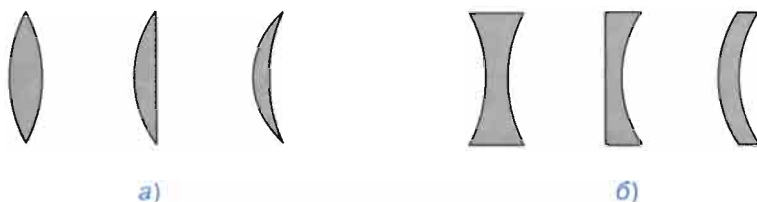

Рис. 145

Направив на выпуклую линзу пучок лучей, параллельных оптической оси линзы, мы увидим, что после преломления в линзе эти лучи пересекают оптическую ось в одной точке (рис. 146). Эта точка называется *фокусом линзы*. У каждой линзы два фокуса — по одному с каждой стороны линзы.

Расстояние от линзы до ее фокуса называется *фокусным расстоянием линзы* и обозначается буквой F .

Если на выпуклую линзу направить пучок параллельных лучей, то после преломления в линзе они соберутся в одной точке — F (см. рис. 146). Следовательно, выпуклая линза собирает лучи, идущие от источника. Поэтому выпуклая линза называется *собирающей*.

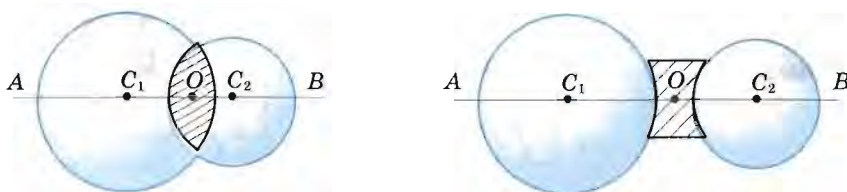

Рис. 146



Рис. 147

При прохождении лучей через вогнутую линзу наблюдается другая картина.

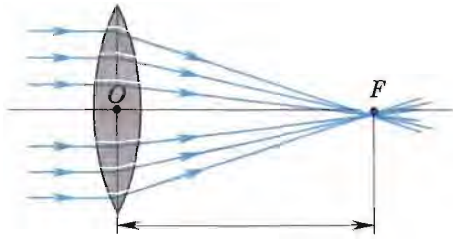
Пусть пучок лучей, параллельных оптической оси, на вогнутую линзу. Мы заметим, что лучи из линзы выйдут расходящимся пучком (рис. 147). Если такой расходящийся пучок лучей попадет в глаз, то наблюдателю будет казаться, что лучи выходят из точки F . Эта точка находится на оптической оси с той же стороны, с какой падает свет на линзу и называется **мнимым фокусом** вогнутой линзы. Таковую линзу называют **рассеивающей**.

Линзы с более выпуклыми поверхностями преломляют лучи сильнее, чем линзы с меньшей кривизной (рис. 148, а).

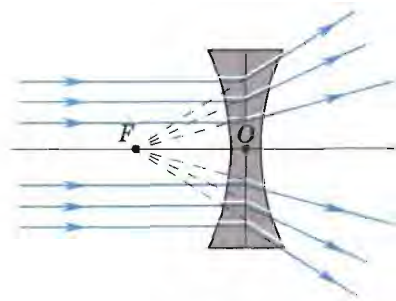

а)

За единицу сопротивления принимают Ом — сопротивление того проводника, в котором при напряжении 1 В сила тока равна 1 А.

б)

Рис. 148

Если у одной из двух линз фокусное расстояние короче, то она дает большее увеличение (рис. 148, б). Оптическая сила такой линзы больше.

Линзы характеризуются величиной, которая называется **оптической силой линзы**. Оптическая сила обозначается буквой D .

Оптическая сила линзы — это величина, обратная ее фокусному расстоянию.

Оптическая сила линзы рассчитывается по формуле

$$D = \frac{1}{F}.$$

За единицу оптической силы принята **диоптрия (дптр)**.

1 диоптрия — это оптическая сила линзы, фокусное расстояние которой равно 1 м.

Если фокусное расстояние линзы меньше 1 м, то оптическая сила будет больше 1 дптр. В случае, когда фокусное расстояние линзы больше 1 м, ее оптическая сила меньше 1 дптр. Например,

$$\text{если } F = 0,2 \text{ м, то } D = \frac{1}{0,2 \text{ м}} = 5 \text{ дптр,}$$

$$\text{если } F = 2 \text{ м, то } D = \frac{1}{2 \text{ м}} = 0,5 \text{ дптр.}$$

Поскольку у рассеивающей линзы фокус мнимый, то условились считать ее фокусное расстояние отрицательной величиной. Тогда и оптическая сила рассеивающей линзы будет отрицательной.

Оптическую силу собирающей линзы условились считать положительной величиной.

? Вопросы

1. Как по внешнему виду линз можно узнать, у какой из них короче фокусное расстояние? 2. Какая из двух линз, имеющих разные фокусные расстояния, дает большее увеличение? 3. Какую величину называют оптической силой линзы? 4. Как называется единица оптической силы? 5. Оптическая сила какой линзы принимается за единицу? 6. Чем отличаются друг от друга линзы, оптическая сила одной из которых равна +2,5 дптр, а другой –2,5 дптр?

Упражнение 33

1. По рисунку 148, *a* сравните оптические силы изображенных на нем линз.

2. Оптическая сила линзы равна $-1,6$ дптр. Каково фокусное расстояние этой линзы? Можно ли с ее помощью получить действительное изображение?

§ 67. Изображения, даваемые линзой

С помощью линз можно не только собирать или рассеивать лучи света, но, как вам хорошо известно, и получать различные изображения предмета. С помощью собирающей линзы попытаемся получить изображение светящейся лампочки или свечи.

Рассмотрим приемы построения изображений. Для построения точки достаточно всего двух лучей. Поэтому выбирают два таких луча, ход которых известен. Это луч, параллельный оптической оси линзы, который, проходя сквозь линзу, пересечет оптическую ось в фокусе. Второй луч проходит через центр линзы и не меняет своего направления.

Вы уже знаете, что по обе стороны от линзы на ее оптической оси находится фокус линзы F . Если поместить свечу между линзой и ее фокусом, то с той же стороны от линзы, где находится свеча, мы увидим увеличенное изображение свечи, ее *прямое* изображение (рис. 149).

Если свечу расположить за фокусом линзы, то ее изображение пропадет, но по другую сторону от линзы, далеко от нее, появится новое изображение. Это изображение будет *увеличенным* и *перевернутым* по отношению к свече.

Расстояние от источника света до линзы возьмем больше двойного фокусного расстояния линзы (рис. 150). Его обозначим буквой d , $d > 2F$. Передвигая за линзой экран, мы можем получить на нем *действительное, уменьшенное* и *перевернутое* изображение источника



Рис. 149



Рис. 150

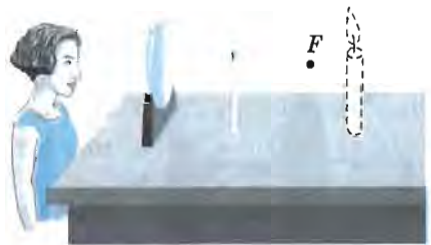

Рис. 151

света (предмета). Относительно линзы изображение будет находиться между фокусом и двойным фокусным расстоянием, т. е.

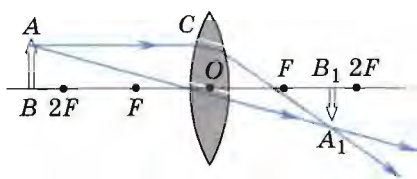
$$F < f < 2F.$$

Такое изображение можно получить с помощью фотоаппарата.

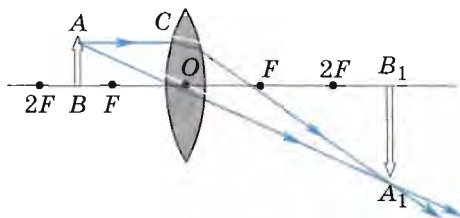
Если приближать предмет к линзе, то его перевернутое изображение будет удаляться от линзы, а размеры изображения станут увеличиваться. Когда предмет окажется между точками F и $2F$, т. е. $F < d < 2F$, его *действительное, увеличенное и перевернутое* изображение будет находиться за двойным фокусным расстоянием линзы (рис. 151)

$$2F < f.$$

Если предмет поместить между фокусом и линзой, т. е. $d < F$, то его изображение на экране не получится. Посмотрев на свечу через линзу, мы увидим *мнимое, прямое и увеличенное* изображение (рис. 152). Оно находится между фокусом и двойным фокусом, т. е.

$$F < f < 2F.$$

Таким образом, *размеры и расположение изображения предмета в собирающей линзе зависят от положения предмета относительно линзы.*

В зависимости от того, на каком расстоянии от линзы находится предмет, можно получить или увеличенное изображение ($F < d < 2F$), или уменьшенное ($d > 2F$).



Рис. 152



Рис. 153

Рассмотрим построение изображений, получаемых с помощью рассеивающей линзы.

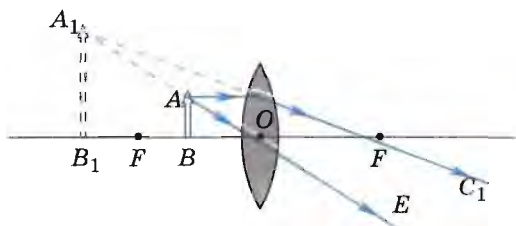
Поскольку лучи, проходящие через нее, расходятся, то рассеивающая линза не дает действительных изображений.

На рисунке 153 показано построение изображения предмета в рассеивающей линзе.

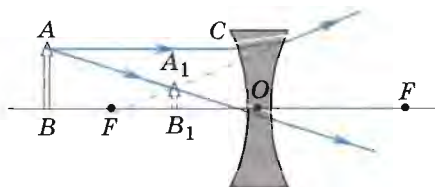
Рассеивающая линза дает *уменьшенное, мнимое, прямое* изображение, которое находится по ту же сторону от линзы, что и предмет. Оно не зависит от положения предмета относительно линзы.

? Вопросы

1. Какое свойство линз позволяет широко использовать их в оптических приборах? 2. В зависимости от чего меняются изображения, даваемые собирающей линзой? 3. По рисунку 152 расскажите, как строилось изображение предмета и каковы свойства этого изображения. 4. По рисунку 151 расскажите, как построено изображение предмета. Каковы свойства изображения? Где оно расположено? 5. Пользуясь рисунком 150, расскажите, при каких условиях линза дает уменьшенное, действительное изображение предмета. 6. Почему изображения предметов на рисунках 150 и 152 являются действительными? 7. Приведите примеры использования линз в оптических приборах. 8. Почему вогнутая линза не дает действительного изображения? 9. По рисунку 153 расскажите, как строится изображение в рассеивающей линзе. Каким оно бывает?

🔧 Упражнение 34

1. Постройте изображение предмета, находящегося в двойном фокусе собирающей линзы. Укажите свойства этого изображения.

2. Постройте изображение предмета, расположение которого показано на рисунке 154.

3. Постройте изображение предмета, расположенного от собирающей линзы на расстоянии $4F$ и $3F$.

4. Предмет расположен на расстоянии $4F$ от собирающей линзы. Его передвигают, приближая к линзе. Как будет меняться изображение предмета? Куда оно будет перемещаться?



Рис. 154



Указания к упражнению 34

Чтобы научиться правильно строить изображение предмета, даваемое линзой и более сложными оптическими приборами, чертеж нужно выполнять в такой последовательности:

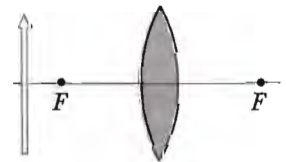
1. Изобразить линзу и начертить ее оптическую ось.
2. По обе стороны от линзы отложить ее фокусные расстояния и двойные фокусные расстояния (на чертеже они имеют произвольную длину, но по обе стороны от линзы одинаковую).
3. Изобразить предмет там, где это указано в задании.
4. Начертить ход двух лучей, исходящих от крайней точки предмета.
5. Используя точку пересечения лучей, прошедших сквозь линзу (действительную или мнимую), нарисовать изображение предмета.
6. Сделать вывод: какое изображение получено и где оно расположено.

Лабораторная работа № 1

Сравнение количеств теплоты при смешивании воды разной температуры

Цель работы: определить количество теплоты, отданное горячей водой и полученное холодной при теплообмене, и объяснить полученный результат.

Приборы и материалы: калориметр, измерительный цилиндр (мензурка), термометр, стакан.

Примечание. Калориметр — прибор, применяемый во многих опытах по тепловым явлениям.

Калориметр состоит из двух сосудов, разделенных воздушным промежутком. Дно внутреннего сосуда отделено от внешнего пластмассовой подставкой. Такое устройство позволяет уменьшать теплообмен содержимого внутреннего сосуда с внешней средой.

Указания к работе

1. Налейте в калориметр горячую воду массой 100 г, а в стакан — столько же холодной. Измерьте температуры холодной и горячей воды.

Горячую воду нужно наливать во внутренний сосуд калориметра, вставленный во внешний сосуд.

2. Осторожно влейте холодную воду в сосуд с горячей водой, помешайте термометром полученную смесь и измерьте ее температуру.

3. Рассчитайте количество теплоты, отданное горячей водой при остывании до температуры смеси, и количество теплоты, полученное холодной водой при ее нагревании до этой же температуры.

Результаты измерений и вычислений запишите в таблицу.

Масса горячей воды m , кг	Начальная температура горячей воды t , °С	Температура смеси t_2 , °С	Количество теплоты, отданное горячей водой, Q , Дж	Масса холодной воды m_1 , кг	Начальная температура холодной воды t_1 , °С	Количество теплоты, полученное холодной водой, Q_1 , Дж

4. Сравните количество теплоты, отданное горячей водой, с количеством теплоты, полученным холодной водой, и сделайте соответствующий вывод.

Лабораторная работа № 2

Измерение удельной теплоемкости твердого тела

Цель работы: определить удельную теплоемкость металлического цилиндра.

Приборы и материалы: стакан с водой, калориметр, термометр, весы, гири, металлический цилиндр на нити, сосуд с горячей водой.

Указания к работе

1. Налейте в калориметр воду массой 100—150 г комнатной температуры. Измерьте температуру воды.

2. Нагрейте цилиндр в сосуде с горячей водой. Измерьте ее температуру (эта температура и будет начальной температурой цилиндра). Затем опустите его в калориметр с водой.

3. Измерьте температуру воды в калориметре после опускания цилиндра.

4. С помощью весов определите массу металлического цилиндра, предварительно обсушив его.

5. Все данные измерений запишите в таблицу.

Масса воды в калориметре m_1 , кг	Начальная температура воды t_1 , °С	Масса цилиндра m_2 , кг	Начальная температура цилиндра t_2 , °С	Общая температура воды и цилиндра t , °С

6. Рассчитайте:

а) количество теплоты Q_1 , которое получила вода при нагревании:

$$Q_1 = c_1 m_1 (t - t_1),$$

c_1 — удельная теплоемкость воды;

б) количество теплоты Q_2 , отданное металлическим цилиндром при охлаждении:

$$Q_2 = c_2 m_2 (t_2 - t),$$

c_2 — удельная теплоемкость вещества цилиндра, значение которой надо определить.

Зная, что количество теплоты, полученное водой при нагревании, равно количеству теплоты, отданному цилиндром при охлаждении, можно записать:

$$Q_1 = Q_2, \text{ или } c_1 m_1 (t - t_1) = c_2 m_2 (t_2 - t).$$

В полученном уравнении неизвестной величиной является удельная теплоемкость c_2 ; $c_2 = \frac{c_1 m_1 (t - t_1)}{m_2 (t_2 - t)}$. Подставив в уравнение значения величин, измеренных на опыте, вычислите c_2 — удельную теплоемкость вещества, из которого изготовлен цилиндр. Сравните ее с табличным значением.

Лабораторная работа № 3

Сборка электрической цепи и измерение силы тока в ее различных участках

Цель работы: убедиться на опыте, что сила тока в различных последовательно соединенных участках цепи одинакова.

Приборы и материалы: источник питания, низковольтная лампа на подставке, ключ, амперметр, соединительные провода.

Указания к работе

1. Соберите цепь по рисунку 155, а. Запишите показание амперметра.



Рис. 155

2. Затем включите амперметр так, как показано на рисунке 155, б, а потом так, как на рисунке 155, в.

3. Сравните все полученные показания амперметра. Сделайте вывод.

4. Нарисуйте в тетради схемы соединения приборов.

В н и м а н и е! Нельзя присоединять амперметр к зажимам источника без какого-либо приемника тока, соединенного последовательно с амперметром. Можно испортить амперметр!

Лабораторная работа № 4

Измерение напряжения
на различных участках электрической цепи

Цель работы: измерить напряжение на участке цепи, состоящем из двух последовательно соединенных резисторов, и сравнить его с напряжением на концах каждого резистора.

Приборы и материалы: источник питания, резисторы — 2 шт., низковольтная лампа на подставке, вольтметр, ключ, соединительные провода.

Указания к работе

1. Соберите цепь из источника питания, резисторов и ключа, соединив все приборы последовательно. Замкните цепь.

2. Измерьте напряжения U_1 , U_2 на концах каждого резистора и напряжение U на участке цепи, состоящем из двух резисторов.

3. Вычислите сумму напряжений $U_1 + U_2$ на обоих резисторах и сравните ее с напряжением U . Сделайте вывод.

4. Начертите схему собранной вами цепи и покажите на ней, куда подключается вольтметр при измерении напряжения на каждом резисторе и на двух резисторах вместе.

Дополнительное задание

Измерьте напряжение на полюсах источника питания и на зажимах лампы. Сравните эти напряжения.

Лабораторная работа № 5

Регулирование силы тока реостатом

Цель работы: научиться пользоваться реостатом для изменения силы тока в цепи.

Приборы и материалы: источник питания, ползунковый реостат, амперметр, ключ, соединительные провода.

Указания к работе

1. Рассмотрите внимательно устройство реостата и установите, при каком положении ползунка сопротивление реостата наибольшее.

2. Составьте цепь (рис. 156), включив в нее последовательно амперметр, реостат на полное сопротивление, источник питания и ключ.



Рис. 156

3. Замкните цепь и отметьте показание амперметра.

4. Уменьшайте сопротивление реостата, плавно и медленно передвигая его ползунок (но не до конца!). Наблюдайте за показаниями амперметра.

5. После этого увеличивайте сопротивление реостата, передвигая ползунок в противоположную сторону. Наблюдайте за показаниями амперметра.

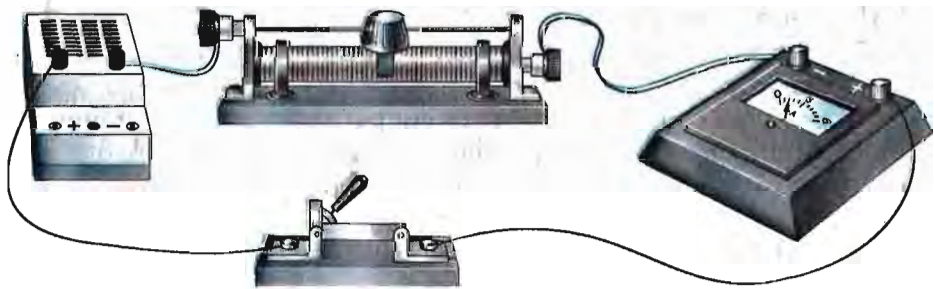
В н и м а н и е! Реостат нельзя полностью выводить, так как сопротивление его при этом становится равным нулю, и если в цепи нет других приемников тока, то сила тока может оказаться очень большой и амперметр испортится.

Лабораторная работа № 6

Измерение сопротивления проводника при помощи амперметра и вольтметра

Цель работы: научиться измерять сопротивление проводника при помощи амперметра и вольтметра. Убедиться на опыте, что сопротивление проводника не зависит от силы тока в нем и напряжения на его концах.

Приборы и материалы: источник питания, исследуемый проводник (небольшая никелиновая спираль), амперметр и вольтметр, реостат, ключ, соединительные провода.

Указания к работе

1. Соберите цепь, соединив последовательно источник питания, амперметр, спираль, реостат, ключ.
2. Измерьте силу тока в цепи.
3. К концам исследуемого проводника присоедините вольтметр и измерьте напряжение на проводнике.
4. С помощью реостата измените сопротивление цепи и снова измерьте силу тока в цепи и напряжение на исследуемом проводнике.
5. Результаты измерений занесите в таблицу.

№ опыта	Сила тока I , А	Напряжение U , В	Сопротивление R , Ом
1			
2			

6. Используя закон Ома, вычислите сопротивление проводника по данным каждого отдельного измерения.

7. Результаты вычислений занесите в таблицу.

 **Лабораторная работа № 7**

Измерение мощности и работы тока в электрической лампе

Цель работы: научиться определять мощность и работу тока в лампе, используя амперметр, вольтметр и часы.

Приборы и материалы: источник питания, низковольтная лампа на подставке, вольтметр, амперметр, ключ, соединительные провода, секундомер (или часы с секундной стрелкой).

Указания к работе

1. Соберите цепь из источника питания, лампы, амперметра и ключа, соединив все последовательно (см. рис. 68).
2. Измерьте вольтметром напряжение на лампе.
3. Начертите в тетради схему собранной цепи и запишите показания приборов.
4. Вычислите мощность тока в лампе.
5. Заметьте время включения и выключения лампы. По времени ее горения и мощности определите работу тока в лампе.
6. Проверьте, совпадает ли полученное значение мощности с мощностью, обозначенной на лампе. Если значения не совпадают, объясните причину этого.

 **Лабораторная работа № 8**

Сборка электромагнита и испытание его действия

Цель работы: собрать электромагнит из готовых деталей и на опыте проверить, от чего зависит его магнитное действие.

Приборы и материалы: источник питания, реостат, ключ, соединительные провода, компас, детали для сборки электромагнита.

Указания к работе

1. Составьте электрическую цепь из источника питания, катушки, реостата и ключа, соединив все последовательно. Замкните цепь и с помощью компаса определите магнитные полюсы у катушки.
2. Отодвиньте компас вдоль оси катушки на такое расстояние, на котором действие магнитного поля катушки на стрелку компаса

незначительно. Вставьте железный сердечник в катушку и пронаблюдайте действие электромагнита на стрелку. Сделайте вывод.

3. Изменяйте с помощью реостата силу тока в цепи и наблюдайте действие электромагнита на стрелку. Сделайте вывод.

Дополнительное задание

Соберите дугообразный магнит из готовых деталей. Катушки электромагнита соедините между собой последовательно так, чтобы на их свободных концах получились разноименные магнитные полюсы. Проверьте полюсы с помощью компаса. Определите с помощью компаса, где расположен северный, а где — южный полюс магнита.

Лабораторная работа № 9

Изучение электрического двигателя
постоянного тока
(на модели)

Цель работы: ознакомиться с основными деталями электрического двигателя постоянного тока на модели этого двигателя.

Приборы и материалы: модель электродвигателя, источник питания, ключ, соединительные провода.

Указания к работе

1. Подключите к модели электродвигателя источник питания и приведите его во вращение. Если двигатель не работает, найдите причины и устраните их.

2. Измените направление вращения подвижной части электродвигателя, изменив направление тока в цепи.

Примечание. Подвижная часть электродвигателя называется якорем. Электромагнит, создающий магнитное поле, в котором вращается якорь, называется *индуктором*.

Лабораторная работа № 10

Получение изображения при помощи линзы

Цель работы: научиться получать различные изображения при помощи собирающей линзы.

Приборы и материалы: собирающая линза, экран, лампа с колпачком, в котором сделана прорезь, измерительная лента.

Указания к работе

1. При помощи линзы получите изображение окна на экране. Измерьте расстояние от линзы до изображения — это будет приблизительно фокусное расстояние линзы F . Оно будет измерено тем точнее, чем дальше находится экран от окна.

2. Последовательно располагайте лампу на различных расстояниях d от линзы: 1) $d < F$; 2) $F < d < 2F$; 3) $d > 2F$.

Каждый раз наблюдайте полученное на экране изображение прорези лампы.

3. Сравните каждое изображение с изображениями на рисунках 150, 151, 152.

4. Запишите в таблицу, каким будет изображение в каждом из указанных случаев.

№ опыта	Фокусное расстояние F , см	Расстояние от лампы до линзы d , см	Вид изображения

5. Сформулируйте и запишите вывод о том, как меняется изображение прорези на колпачке лампы при удалении предмета (лампы) от линзы.

Дополнительное задание

Поместите лампу примерно на двойном фокусном расстоянии от линзы. Перемещая экран, получите на нем изображение, равное прорези лампы (оно будет действительным и перевернутым). Слегка передвигая лампу и экран, добейтесь наиболее четкого изображения прорези. В этом случае и лампа, и экран будут находиться в двойном фокусе линзы. Вычислите фокусное расстояние и оптическую силу линзы. Собирающая линза дает разнообразные изображения предмета. Приведите примеры использования разных видов изображений.

§ 1. Примеры теплопередачи в природе и технике

Все изученные нами виды теплопередачи широко распространены и используются в природе и технике.

Ветры. В атмосфере Земли вследствие неодинакового нагрева воздуха в жарком поясе и в полярных областях возникает мощное конвекционное движение воздуха, образующее постоянно дующие ветры.

Одной из причин образования *пассатов* — ветров, дующих от субтропических областей к экватору, — является неравномерное нагревание земной поверхности Солнцем. Средняя годовая температура на экваторе Земли на $50\text{ }^{\circ}\text{C}$ выше, чем на ее полюсах. В экваториальной зоне Земли нагретый воздух поднимается вверх. На его место с севера и юга притекает холодный воздух. Его движение и есть пассат. Потоки холодного воздуха вследствие вращения Земли движутся не вдоль меридиана, а отклоняются. В связи с этим в северном полушарии пассаты имеют северо-восточное направление, а в южном — юго-восточное.

Ветры вызывают также образование океанических течений. Постоянно дующий в одном направлении ветер приводит в движение верхние слои воды. Они перемещаются в сторону ветра. Теплые и холодные океанические течения могут служить примерами вынужденной конвекции.

Возникновение ветра на берегах морей — *бриз* — также объясняется конвекцией. В летние дни суша нагревается Солнцем сильнее, чем вода в море. Нагретый от суши воздух поднимается вверх. Это происходит потому, что плотность воздуха уменьшается и давление становится меньше давления более холодного воздуха над морем.

На место теплого воздуха с моря приходит более прохладный. Днем ветер дует поэтому с моря на сушу (*дневной бриз*). Ночью, наоборот, поверхность суши остывает быстрее, чем вода в море. Ветер меняет свое направление — дует с суши на море (*ночной бриз*).

Тяга. Вы знаете, что горение топлива без притока свежего воздуха невозможно. Горение топлива прекратится, если в трубу самовара, камина не будет поступать воздух. На практике используют естественный приток воздуха — *тягу*. На фабриках и заводах, на электростанциях, в котельных установках для усиления тяги устанавливают трубу. Воздух в трубе при горении нагревается, а значит, его плотность уменьшается. Следовательно, давление воздуха, находящегося в топке и трубе, становится меньше давления наружного воздуха. Возникает разность давлений. Вследствие разницы давлений холодный воздух поступает в топку, а теплый поднимается вверх. Возникает тяга, которая усиливается при увеличении высоты трубы. На рисунке 157 показана модель для демонстрации тяги.



Рис. 157

Отопление и охлаждение жилых помещений. В современных зданиях устанавливают водяное отопление. По всему зданию проводят систему распределительных труб, а от них вниз идут вертикальные трубы, которые проходят через комнаты здания. Из этих труб вода поступает в отопительные батареи. Вода отдает им свое тепло и возвращается в котел, где снова нагревается. Так происходит циркуляция воды и прогревание воздуха за счет конвекции.

Многие современные учреждения оснащены кондиционерами, которые при необходимости могут не только нагревать помещение, но и охладить его.

Термос. Часто бывает необходимо сохранить пищу горячей или холодной. Чтобы помешать телу охладиться или нагреться, нужно уменьшить теплопередачу. При этом стремятся сделать так, чтобы энергия не передавалась ни одним видом теплопередачи: теплопроводностью, конвекцией, излучением. В этих целях используют *термос* (рис. 158).

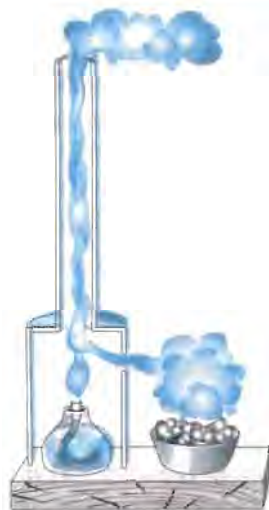
Он состоит из стеклянного сосуда 4 с двойными стенками. Внутренняя поверхность стенок покрыта блестящим металлическим слоем, а из про-



Рис. 158

странства между стенками сосуда выкачан воздух. Лишенное воздуха пространство между стенками почти не проводит тепло. Металлический же слой, отражая, препятствует передаче энергии излучением. Чтобы защитить стекло от повреждений, термос помещают в специальный металлический или пластмассовый футляр 3. Сосуд закупоривается пробкой 2, а сверху навинчивается колпачок 1.

Теплопередача и растительный мир. В природе и жизни человека растительный мир играет исключительно важную роль. Жизнь всего живого на Земле невозможна без воды и воздуха.

В слоях воздуха, прилегающих к Земле, и почве происходит постоянно изменение температуры. Почва нагревается днем, так как поглощает энергию. Ночью, наоборот, она охлаждается — отдает энергию. На теплообмен между почвой и воздухом влияет наличие растительности, а также погода.

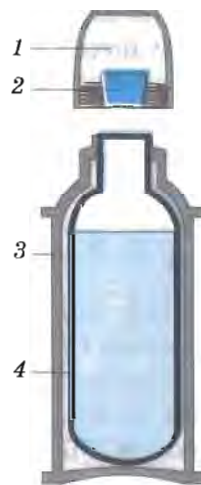
Почва, покрытая растительностью, плохо прогревается излучением. Сильное охлаждение почвы наблюдается также в ясные, безоблачные ночи. Излучение от почвы свободно уходит в пространство. Ранней весной в такие ночи наблюдаются заморозки. Во время облачности уменьшается потеря энергии почвы путем излучения. Облака служат экраном.

Для повышения температуры почвы и предохранения посадок от заморозков используют теплицы. Стеклянные рамы или изготовленные из пленки хорошо пропускают солнечное излучение (*видимое*). Днем почва нагревается. Ночью невидимое излучение почвы стекло или пленка пропускают хуже. Почва не замерзает. Теплицы препятствуют также движению теплого воздуха вверх — конвекции.

Вследствие этого температура в теплицах выше, чем в окружающем пространстве.

§ 2. Использование энергии Солнца на Земле

Источником большей части энергии, которой пользуется человек, является Солнце. За счет солнечной энергии поддерживается средняя годовая температура на Земле около 15 °С. Поток тепла и света, идущий от Солнца, обуславливает саму возможность жизни на нашей планете. Мощность солнечного излучения, падающего на всю земную поверхность, так велика, что для ее замены понадобилось бы около 30 миллионов мощных электростанций.

Стоит только представить себе, что произошло бы на Земле, если бы Солнце каждый день не освещало Землю! Мы знаем такие места на Земле, которые слабо нагреваются Солнцем. Это Арктика и Антарктика. Там лютый холод, вечный лед и снег.

Великий непрерывный круговорот воды на Земле совершается за счет энергии Солнца: вода морей, озер и рек испаряется, пар, поднявшись вверх, сгущается в облака, переносится ветром в разные места Земли и выпадает в виде осадков. Эти осадки питают реки, которые снова текут в моря и океаны.

Вследствие неравномерного нагрева поверхности Земли Солнцем возникают ветры. Под действием ветров и приносимой ими влаги постепенно разрушаются огромные горные массивы. Энергия рек используется человеком для получения электроэнергии, передвижения судов, энергия ветра — в ветряных двигателях.

Все, что происходит на Солнце, самым непосредственным образом сказывается на Земле. Вся жизнь на Земле — жизнь растений и животных — зависит от Солнца. В растениях происходит превращение солнечной энергии в химическую энергию. Чтобы понять это, обратимся к опыту.

Перевернутая воронка помещена в стакан с водой. В воронке находится лист растения, окруженный воздухом. Если растение освещать солнцем, то можно обнаружить, что из воронки будет выходить кислород (рис. 159). Как объяснить наблюдаемое явление?

В зеленый лист растения проникают молекулы оксида углерода (IV), которые всегда находятся в воздухе. В результате химической реакции, в которой участвуют оксид углерода (IV) и вода, содержащаяся в листе, образуются молекулы кислорода и органическое вещество. Кислород выделяется в окружающий воздух, а органическое вещество, содержащее углерод, остается в листе растения.

Но мы знаем, что для разложения молекулы на атомы нужно затратить энергию (§ 11). Откуда берется эта энергия? Если описанный выше опыт производить, не освещая лист растения солнцем, то химической реакции не произойдет. Значит, разложение оксида углерода (IV) в зеленом листе растения происходит благодаря солнечной энергии.

Каменный уголь представляет собой окаменевшие в земле остатки лесов, когда-то буйно росших



Рис. 159

на больших пространствах Земли. Значит, и в нем запасена энергия Солнца. В болотах из отмирающих растений образуются пласты торфа, используемого как топливо.

Энергия животных, питающихся растениями, и энергия человека — все это преобразованная солнечная энергия.

Человечество научилось использовать дополнительный источник энергии на Земле — атомную энергию, непосредственно не связанную с Солнцем.

Все шире используется преобразование энергии солнечного излучения в электроэнергию. На поверхности космических кораблей устанавливают солнечные батареи, которые улавливают солнечную энергию и при помощи фотоэлектрических преобразователей превращают ее в электроэнергию, которая поступает в единую систему электропитания корабля. Общая полезная площадь солнечной батареи достигает нескольких десятков квадратных метров.

В областях нашей страны, где велико число ясных солнечных дней в году, солнечное излучение используют для нагревания воды, получения водяного пара.

§ 3. Аморфные тела. Плавление аморфных тел

Существует особый вид тел, который принято также называть твердыми телами. Это *аморфные тела*. В естественных условиях они не обладают правильной геометрической формой.

К аморфным телам относятся: твердая смола (вар, канифоль), стекло, сургуч, эбонит, различные пластмассы.

По многим физическим свойствам, да и по внутреннему строению аморфные тела стоят ближе к жидкостям, чем к твердым телам.

Кусок твердой смолы от удара рассыпается на осколки, т. е. ведет себя как хрупкое тело, но вместе с тем обнаруживает и свойства, присущие жидкостям. Твердые куски смолы, например, медленно растекаются по горизонтальной поверхности, а находясь в сосуде, со временем принимают его форму. По описанным свойствам твердую смолу можно рассматривать как очень густую и вязкую жидкость.

Стекло обладает значительной прочностью и твердостью, т. е. свойствами, характерными для твердого тела. Однако стекло, хотя и очень медленно, способно течь, как смола.

В отличие от кристаллических тел, в аморфных телах атомы или молекулы расположены беспорядочно, как в жидкостях.

Кристаллические твердые тела, как мы видели (§ 14), плавятся и отвердевают при одной и той же строго определенной для каждого вещества температуре. Иначе ведут себя аморфные вещества, например смола, воск, стекло. При нагревании они постепенно размягчаются, разжижаются и, наконец, превращаются в жидкость. Температура их при этом изменяется непрерывно. При отвердевании аморфных тел температура их также понижается непрерывно.

В аморфных твердых телах, как и в жидкостях, молекулы могут свободно перемещаться друг относительно друга. При нагревании аморфного тела скорость движения молекул увеличивается, увеличиваются расстояния между молекулами, а связи между ними ослабевают. В результате аморфное тело размягчается, становится текучим.

§ 4. Полупроводники. Полупроводниковые приборы

В природе полупроводники распространены достаточно широко. Это оксиды и сульфиды металлов, некоторые органические вещества и др. Наибольшее применение в технике нашли германий и кремний.

Полупроводники при низкой температуре не проводят электрический ток и являются диэлектриками. Однако при повышении температуры в полупроводнике начинает резко увеличиваться число носителей электрического заряда и он становится проводником.

Почему это происходит? У полупроводников, таких как кремний и германий, в узлах кристаллической решетки атомы колеблются около своих положений равновесия и уже при температуре 20 °С это движение становится настолько интенсивным, что химические связи между соседними атомами могут разорваться. При дальнейшем повышении температуры валентные электроны атомов полупроводников становятся свободными, и под действием электрического поля в полупроводнике возникает электрический ток.

Характерной особенностью полупроводников является *уменьшение удельного сопротивления с повышением температуры*, т. е. возрастание их проводимости. У металлов же при повышении температуры удельное сопротивление увеличивается, а проводимость уменьшается.

Способность полупроводников проводить электрический ток возникает также при воздействии на них света, потока быстрых частиц, введении примесей и др.

Благодаря удивительным свойствам полупроводников, они широко используются при создании транзисторов, тиристоров, полупроводни-

ковых диодов, фоторезисторов и другой сложнейшей аппаратуры. Применение интегральных микросхем в теле-, радио- и компьютерных приборах позволяет создавать аппаратуру небольших, а порой и ничтожно малых размеров.

§ 5. Фотоаппарат

По назначению фотоаппарата нетрудно догадаться, что в нем используется действительное уменьшенное изображение, даваемое собирающей линзой.

Экраном в фотоаппарате служит пленка (или пластинка) небольшого размера, следовательно, изображение должно быть уменьшенным. Оно должно быть обязательно действительным, так как мнимое изображение не может воздействовать на светочувствительный состав пленки.

Мы знаем (см. § 67), что нужное нам изображение получается тогда, когда предмет находится за двойным фокусом линзы; лежит это изображение между ее фокусом и двойным фокусом.

Изображение должно располагаться близко от линзы, так как расстояние между пленкой и линзой ограничено размерами фотоаппарата. Поэтому в фотоаппарате используют короткофокусную линзу. Обычно фокусное расстояние линзы фотоаппарата составляет 30—60 мм.

Основной частью фотоаппарата является *объектив* — линза или система линз (рис. 160). Он помещается в передней части светонепроницаемой камеры. Объектив можно плавно перемещать относительно пленки для получения на ней четкого изображения предмета, который может быть расположен на разных расстояниях от фотоаппарата.



Рис. 160

Во время фотографирования объектив открывается при помощи специального затвора, и изображение попадает на светочувствительную пленку. Под действием света состав пленки изменяется и изображение запечатлевается на ней. Оно остается невидимым до тех пор, пока пленку не опустят в специальный раствор — *проявитель*. Под действием проявителя темнеют те места пленки, на которые падал свет. Чем больше было освещено какое-нибудь место пленки, тем темнее оно будет после проявления. Полученное изображе-

ние называется *негативом* (лат. слово, означает «отрицательный»), на нем светлые места предмета выходят темными, а темные — светлыми.

Чтобы это изображение под действием света не изменялось, проявленную пленку погружают в другой раствор — *закрепитель*. В нем растворяется и вымывается светочувствительный слой тех участков пленки, на которые не подействовал свет. Затем пленку промывают и сушат.

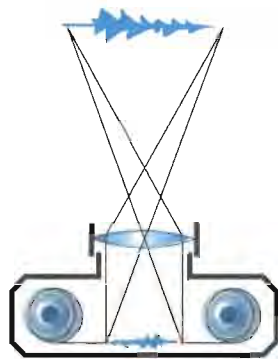
С негатива получают *позитив* (лат. слово, означает «положительный»), т. е. изображение, на котором темные места расположены так же, как и на фотографируемом предмете. Для этого негатив прикладывают к бумаге, тоже покрытой светочувствительным слоем (к фотобумаге), и освещают. Затем фотобумагу опускают в проявитель, потом в закрепитель, промывают и сушат. Получение изображения на светочувствительном слое, его проявление и закрепление — примеры химических явлений.

Фотографирование было изобретено в начале XIX в. В 1840 г. была впервые сфотографирована Луна, в 1842 г. — Солнце.

В современной жизни, науке и технике фотография очень широко используется. Усовершенствованы фотоаппараты и способы съемки, освоено цветное и цифровое фотографирование. Получают снимки молекул и атомов, планет и звезд, производят съемки под водой и из космоса.

§ 6. Глаз и зрение

Глаз иногда называют живым фотоаппаратом, так как оптическая система глаза, дающая изображение, сходна с объективом фотоаппарата, но она значительно сложнее.

Глаз человека (и многих животных) имеет почти шарообразную форму (рис. 161), он защищен плотной оболочкой, называемой *склерой*. Передняя часть склеры — *роговая оболочка 1* прозрачна. За роговой оболочкой (роговицей) расположена *радужная оболочка 2*, которая у разных людей может иметь разный цвет. Между роговицей и радужной оболочкой находится *водянистая жидкость*.

В радужной оболочке есть отверстие — *зрачок 3*, диаметр которого в зависимости от освещения может изменяться примерно от 2 до 8 мм. Меняется он потому, что радужная обо-



Рис. 161

лочка способна раздвигаться. За зрачком расположено прозрачное тело, по форме похожее на собирающую линзу, — это *хрусталик 4*, он окружен *мышцами 5*, прикрепляющими его к склере.

За хрусталиком расположено *стекловидное тело 6*. Оно прозрачно и заполняет всю остальную часть глаза. Задняя часть склеры — глазное дно — покрыто *сетчатой оболочкой 7 (сетчаткой)*. Сетчатка состоит из тончайших волокон, которые, как ворсинки, устилают глазное дно. Они представляют собой разветвленные окончания *зрительного нерва*, чувствительные к свету.

Как получается и воспринимается глазом изображение?

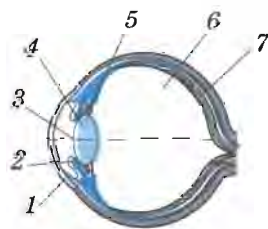

Рис. 162

Свет, падающий в глаз, преломляется на передней поверхности глаза, в роговице, хрусталике и стекловидном теле (т. е. в оптической системе глаза), благодаря чему на сетчатке образуется действительное, уменьшенное, перевернутое изображение рассматриваемых предметов (рис. 162).

Свет, падая на окончания зрительного нерва, из которых состоит сетчатка, раздражает эти окончания. Раздражения по нервным волокнам передаются в мозг, и человек получает зрительное впечатление, видит предметы. Процесс зрения корректируется мозгом, поэтому предмет мы воспринимаем прямым.

А каким образом создается на сетчатке четкое изображение, когда мы переводим взгляд с удаленного предмета на близкий или наоборот?

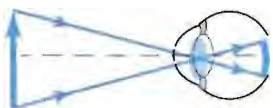
В оптической системе глаза в результате его эволюции выработалось замечательное свойство, обеспечивающее получение изображения на сетчатке при разных положениях предмета. Что же это за свойство?

Кривизна хрусталика, а значит, и его оптическая сила могут изменяться. Когда мы смотрим на дальние предметы, то кривизна хрусталика сравнительно невелика, потому что мышцы, окружающие его, расслаблены. При переводе взгляда на близлежащие предметы мышцы сжимают хрусталик, его кривизна, а следовательно, и оптическая сила увеличиваются.

Способность глаза приспособливаться к видению как на близком, так и на далеком расстоянии называется *аккомодацией* глаза (лат. слово, означает «приспособление»). Предел аккомодации наступает, когда предмет находится на расстоянии 12 см от глаза. Расстояние наилучшего видения (это расстояние, при котором детали предмета можно рассматривать без напряжения) для нормального глаза равно

25 см. Это следует учитывать, когда пишете, читаете, шьете и т. п.

Какое преимущество дает зрение двумя глазами?

Во-первых, мы видим большее пространство, т. е. увеличивается поле зрения. Во-вторых, зрение двумя глазами позволяет различать, какой предмет находится ближе и какой — дальше от нас. Дело в том, что на сетчатках правого и левого глаза получаются отличные друг от друга изображения, мы как бы видим предметы слева и справа. Чем ближе предмет, тем заметнее это различие, оно и создает впечатление разницы в расстояниях, хотя, конечно, изображения сливаются в нашем сознании в одно. Благодаря зрению двумя глазами мы видим предмет объемным, не плоским.

§ 7. Близорукость и дальность зрения. Очки

Благодаря аккомодации изображение рассматриваемых предметов получается как раз на сетчатке глаза. Это выполняется, если глаз нормальный.

Глаз называется *нормальным*, если он в ненапряженном состоянии собирает параллельные лучи в точке, лежащей на сетчатке (рис. 163, а). Наиболее распространены два недостатка глаза — *близорукость* и *дальность зрения*.

Близоруким называется такой глаз, у которого фокус при спокойном состоянии глазной мышцы лежит внутри глаза (рис. 163, б). Близорукость может быть обусловлена большим удалением сетчатки от хрусталика по сравнению с нормальным глазом. Если предмет расположен на расстоянии 25 см от близорукого глаза, то изображение предмета получится не на сетчатке (как у нормального глаза), а ближе к хрустали-



Рис. 163



Рис. 164

ку, впереди сетчатки. Чтобы изображение оказалось на сетчатке, нужно приблизить предмет к глазу. Поэтому у близорукого глаза расстояние наилучшего видения меньше 25 см.

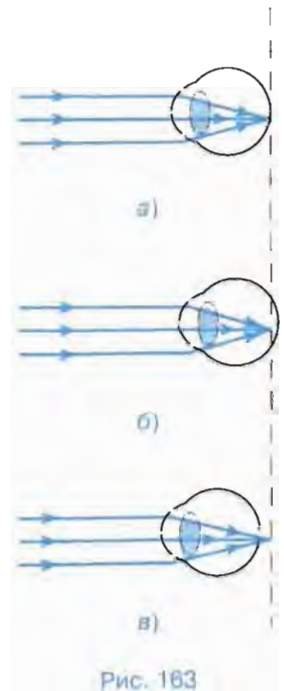
Дальнозорким называется глаз, у которого фокус при спокойном состоянии глазной мышцы лежит за сетчаткой (рис. 163, в). Дальнозоркость может быть обусловлена тем, что сетчатка расположена ближе к хрусталику по сравнению с нормальным глазом. Изображение предмета получается за сетчаткой такого глаза. Если предмет удалить от глаза, то изображение попадает на сетчатку, отсюда и название этого недостатка — дальнозоркость.

Разница в расположении сетчатки даже в пределах одного миллиметра уже может приводить к заметной близорукости или дальнозоркости.

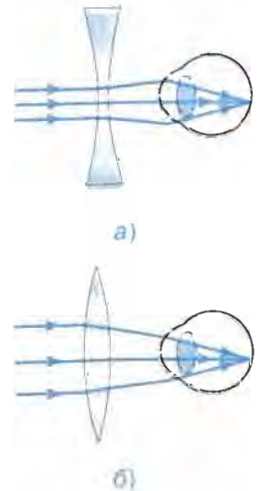
Люди, имевшие в молодости нормальное зрение, в пожилом возрасте становятся дальнозоркими. Это объясняется тем, что мышцы, сжимающие хрусталик, ослабевают, и способность аккомодации уменьшается. Происходит это и из-за уплотнения хрусталика, теряющего способность сжиматься. Поэтому изображение получается за сетчаткой.

Близорукость и дальнозоркость устраняются применением линз. Изобретение очков явилось великим благом для людей, имеющих недостатки зрения.

Какие же линзы следует применять для устранения этих недостатков зрения?

У близорукого глаза изображение получается внутри глаза впереди сетчатки. Чтобы оно передвинулось на сетчатку, нужно уменьшить оптическую силу преломляющей системы глаза. Для этого применяют рассеивающую линзу (рис. 164, а).

Оптическую силу системы дальнозоркого глаза нужно, наоборот, усилить, чтобы изображение попало на сетчатку. Для этого используют собирающую линзу (рис. 164, б).

Итак, для исправления близорукости применяют очки с вогнутыми, рассеивающими линзами. Если, например, человек носит очки, оптическая сила которых равна $-0,5$ дптр (или -2 дптр, $-3,5$ дптр), то, значит, он близорукий.

В очках для дальнозорких глаз используют выпуклые, собирающие линзы. Такие очки могут иметь, например, оптическую силу $+0,5$ дптр, $+3$ дптр, $+4,25$ дптр.

Ответы к упражнениям

- Упр. 4.* 2. а) 162 кДж; б) 3220 Дж; в) 52 800 кДж. 3. 4200 кДж.
- Упр. 5.* 1. $5,1 \cdot 10^8$ Дж; $5,4 \cdot 10^6$ Дж. 2. $7,4 \cdot 10^7$ Дж; $11 \cdot 10^{10}$ Дж.
3. 5 кг.
- Упр. 8.* 1. У первого. У второго. Не одинаковы. 4. 1360 кДж.
5. 500 кДж; 1340 кДж.
- Упр. 10.* 4. ≈ 345 кДж. 5. $\approx 1,36 \cdot 10^7$ Дж. 6. $\approx 8,4 \cdot 10^5$ Дж;
 $\approx 5,4 \cdot 10^6$ Дж.
- Упр. 11.* 1. 6 протонов и 6 нейтронов.
- Упр. 14.* 1. 2 А; 0,1 А; 0,055 А; 3000 А. 2. 840 Кл. 3. $5,6 \cdot 10^{20}$ электронов.
- Упр. 17.* 1. 4 В. 2. 1 А; 0,25 А.
- Упр. 18.* 3. 2 Ом.
- Упр. 19.* 1. 4,4 А. 2. 217 В. 3. 15 кОм.
- Упр. 20.* 1. Сопротивление второго проводника в 8 раз больше, чем сопротивление первого. 2. а) 0,112 Ом; б) 3,2 Ом; в) 0,05 Ом.
3. $\approx 1,5$ А. 4. $\approx 0,2$ В.
- Упр. 21.* 2. 12 Ом. 4. 150 м.
- Упр. 22.* 1. 0,8 В; 1,2 В; 2 В. 3. 110 В. 4. $\approx 0,324$ А; $\approx 4,4$ В; ≈ 1 В;
 $\approx 0,6$ В.
- Упр. 23.* 1. 1,2 А; 0,8 А; 2 А. 3. 1,2 А; 0,6 А; 1 А; 2,8 А; $\approx 8,6$ Ом.
5. $U_{BC} = 12$ В; $I_2 = 2$ А; $I_1 = I_4 = 3$ А.
- Упр. 24.* 1. 10,8 кДж. 2. 262,5 Дж. 3. $A_2/A_1 = 4$.
- Упр. 25.* 1. 76,2 Вт. 2. 660 Вт. 3. 3,6 кДж; 720 кДж; 18 000 кДж.
- Упр. 26.* 1. 0,9 кВт · ч.
- Упр. 27.* 1. 900 кДж.
- Упр. 30.* 2. 0°.

Глава I ТЕПЛОВЫЕ ЯВЛЕНИЯ

§ 1. Тепловое движение. Температура	3
§ 2. Внутренняя энергия	5
§ 3. Способы изменения внутренней энергии тела	7
§ 4. Теплопроводность	10
§ 5. Конвекция	14
§ 6. Излучение	16
§ 7. Количество теплоты. Единицы количества теплоты	18
§ 8. Удельная теплоемкость	21
§ 9. Расчет количества теплоты, необходимого для нагревания тела или выделяемого им при охлаждении	22
§ 10. Энергия топлива. Удельная теплота сгорания	25
§ 11. Закон сохранения и превращения энергии в механических и тепловых процессах	27

Глава II ИЗМЕНЕНИЕ АГРЕГАТНЫХ СОСТОЯНИЙ ВЕЩЕСТВА

§ 12. Агрегатные состояния вещества	30
§ 13. Плавление и отвердевание кристаллических тел	31
§ 14. График плавления и отвердевания кристаллических тел	33
§ 15. Удельная теплота плавления	34
§ 16. Испарение. Насыщенный и ненасыщенный пар	39
§ 17. Поглощение энергии при испарении жидкости и выделение ее при конденсации пара	42
§ 18. Кипение	44
§ 19. Влажность воздуха. Способы определения влажности воздуха	46
§ 20. Удельная теплота парообразования и конденсации	48
§ 21. Работа газа и пара при расширении	52
§ 22. Двигатель внутреннего сгорания	53
§ 23. Паровая турбина	55
§ 24. КПД теплового двигателя	56

Глава III
ЭЛЕКТРИЧЕСКИЕ ЯВЛЕНИЯ

§ 25. Электризация тел при соприкосновении	58
§ 26. Взаимодействие заряженных тел. Два рода зарядов	59
§ 27. Электроскоп. Проводники и непроводники электричества	60
§ 28. Электрическое поле	63
§ 29. Делимость электрического заряда. Электрон	65
§ 30. Строение атомов	68
§ 31. Объяснение электрических явлений	70
§ 32. Электрический ток. Источники электрического тока	73
§ 33. Электрическая цепь и ее составные части	77
§ 34. Электрический ток в металлах	79
§ 35. Действия электрического тока	81
§ 36. Направление электрического тока	84
§ 37. Сила тока. Единицы силы тока	84
§ 38. Амперметр. Измерение силы тока	87
§ 39. Электрическое напряжение	90
§ 40. Единицы напряжения	92
§ 41. Вольтметр. Измерение напряжения	93
§ 42. Зависимость силы тока от напряжения	96
§ 43. Электрическое сопротивление проводников. Единицы сопротивления	98
§ 44. Закон Ома для участка цепи	100
§ 45. Расчет сопротивления проводника. Удельное сопротивление	103
§ 46. Примеры на расчет сопротивления проводника, силы тока и напряжения.	106
§ 47. Реостаты	108
§ 48. Последовательное соединение проводников	111
§ 49. Параллельное соединение проводников	114
§ 50. Работа электрического тока	117
§ 51. Мощность электрического тока	119
§ 52. Единицы работы электрического тока, применяемые на практике	121
§ 53. Нагревание проводников электрическим током. Закон Джоуля—Ленца	123
§ 54. Лампа накаливания. Электрические нагревательные приборы	125
§ 55. Короткое замыкание. Предохранители	128

Глава IV
ЭЛЕКТРОМАГНИТНЫЕ ЯВЛЕНИЯ

§ 56. Магнитное поле	130
§ 57. Магнитное поле прямого тока. Магнитные линии	131

§ 58. Магнитное поле катушки с током. Электромагниты и их применение	
§ 59. Постоянные магниты. Магнитное поле постоянных магнитов	
§ 60. Магнитное поле Земли	
§ 61. Действие магнитного поля на проводник с током. Электрический двигатель	

Глава V
СВЕТОВЫЕ ЯВЛЕНИЯ

§ 62. Источники света. Распространение света	
§ 63. Отражение света. Закон отражения света	
§ 64. Плоское зеркало	
§ 65. Преломление света. Закон преломления света	
§ 66. Линзы. Оптическая сила линзы	
§ 67. Изображения, даваемые линзой	
<i>Лабораторные работы</i>	
<i>Материал для чтения</i>	
§ 1. Примеры теплопередачи в природе и технике	
§ 2. Использование энергии Солнца на Земле	
§ 3. Аморфные тела. Плавление аморфных тел	
§ 4. Полупроводники. Полупроводниковые приборы	
§ 5. Фотоаппарат	
§ 6. Глаз и зрение	
§ 7. Близорукость и дальновзоркость. Очки	
<i>Ответы к упражнениям</i>	



ΔΡΟΦΑ

ISBN 978-5-358-07980-9



9 785358 079809